



Tecnologia para descomplicar a vida.

FACE ID + GERENCIADOR IZZY ACCESS WI-FI



MANUAL DE INSTRUÇÕES
Rev.01

APRESENTAÇÃO

O **Face ID + Gerenciador Izzy Access Wi-Fi** é um conjunto que transforma o controle de acesso Face ID Stand Alone em um controle de acesso com gerenciamento ilimitado de usuários via plataforma web. Com o gerenciador Izzy Access, o acionamento do sistema também pode ser feito remotamente via Wi-Fi ou por bluetooth. Os dispositivos são equipados com protocolo de comunicação Wiegand que dinamiza o trabalho em conjunto permitindo a troca de informações com rapidez e segurança. É fácil de ser instalado e as configurações são realizadas diretamente na plataforma web disponibilizada gratuitamente aos usuários do Gerenciador Izzy Access Wi-Fi.

CONTEÚDO DA EMBALAGEM

Nº	Nome	Quantidade
01	Gerenciador Izzy Access Wi-fi	1
02	Buchas de fixação	2
03	Parafusos	2
04	Diodo	2

Nº	Nome	Quantidade
05	Face ID V1	1
06	Controlador remoto	1
07	Chave Estrela	1
08	Buchas de fixação	2
09	Parafusos 04 * 25 mm	2
10	Diodo 1N4004	1
11	Cabo de dados USB	1

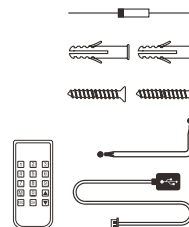
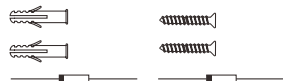

ESPECIFICAÇÕES

Modelo	GERENCIADOR IZZY ACCESS
Material	Plástico ABS
Saídas para dispositivos	NA / NF / Comum
Opções de acionamento	Bluetooth (via aplicativo) Wi-Fi (via aplicativo) Senha numérica e chave digital (CA1000)
Protocolo de comunicação	Wiegand
Usuários	Ilimitados
Backup	Em nuvem (automático via plataforma)
Histórico	Sim
Alimentação	12v (fonte não incluída)
Gestão de Usuários	via plataforma web

Modelo	FACE ID
Tensão operacional Corrente ociosa Corrente de trabalho	12v DC ≤ 140mA ≤ 230mA
Velocidade de Identificação FAR facial FRR facial	< 0,6s < 0,001 % < 1%
Tela	2.4 TFT Colorida LCD
Câmera	2 câmeras HD (profundidade)
Luz infravermelha	Dual IR
Leitor de Cartões de proximidade Distância para leitura	125 Khz >1cm
Capacidade de Usuários Facial (máximo) Chaves digitais	1000 (até 10 administradores) 2000 (ou 3000 com 0 faces)
Capacidade do histórico	200.000 registros log
Cabos de conexão	Saída relé (NA/NF/COMUM) Botoeira, DOTL, Alarme, Entrada e saída Wiegand
Interface Wiegand	Entrada e saída 26 ou 34 bits (padrão 26 bits)
Comunicação	Disco U (Fat32 ou Fat16)
Ambiente Temperatura operacional Umidade operacional	Interno -20°C ~ +50°C 20% RH -80% RH
Material Dimensões Peso (somente o produto) Peso (embalagem completa)	Liga de Zinco 145 x 68 x 25 (mm) 450g 550g

CONECTORES E LIGAÇÕES

FACE ID

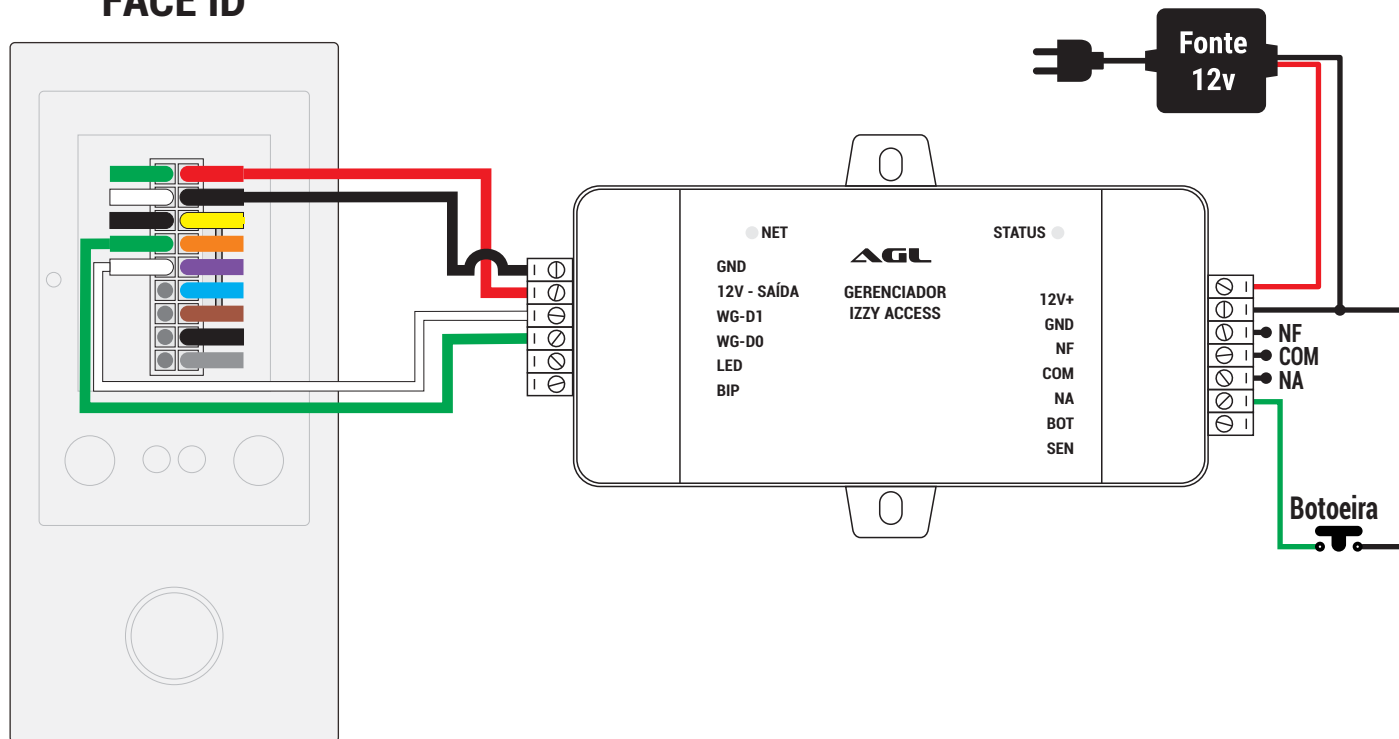

Para ligar o Face ID no gerenciador Izzy Acces, confirme a polaridade da fonte (vermelho e preto) e a polaridade dos conectores Wiegand. Assim, o Face ID estará alimentado e transferindo os dados corretamente ao gerenciador.

LIGANDO UMA FECHADURA ELETRÔNICA

FACE ID

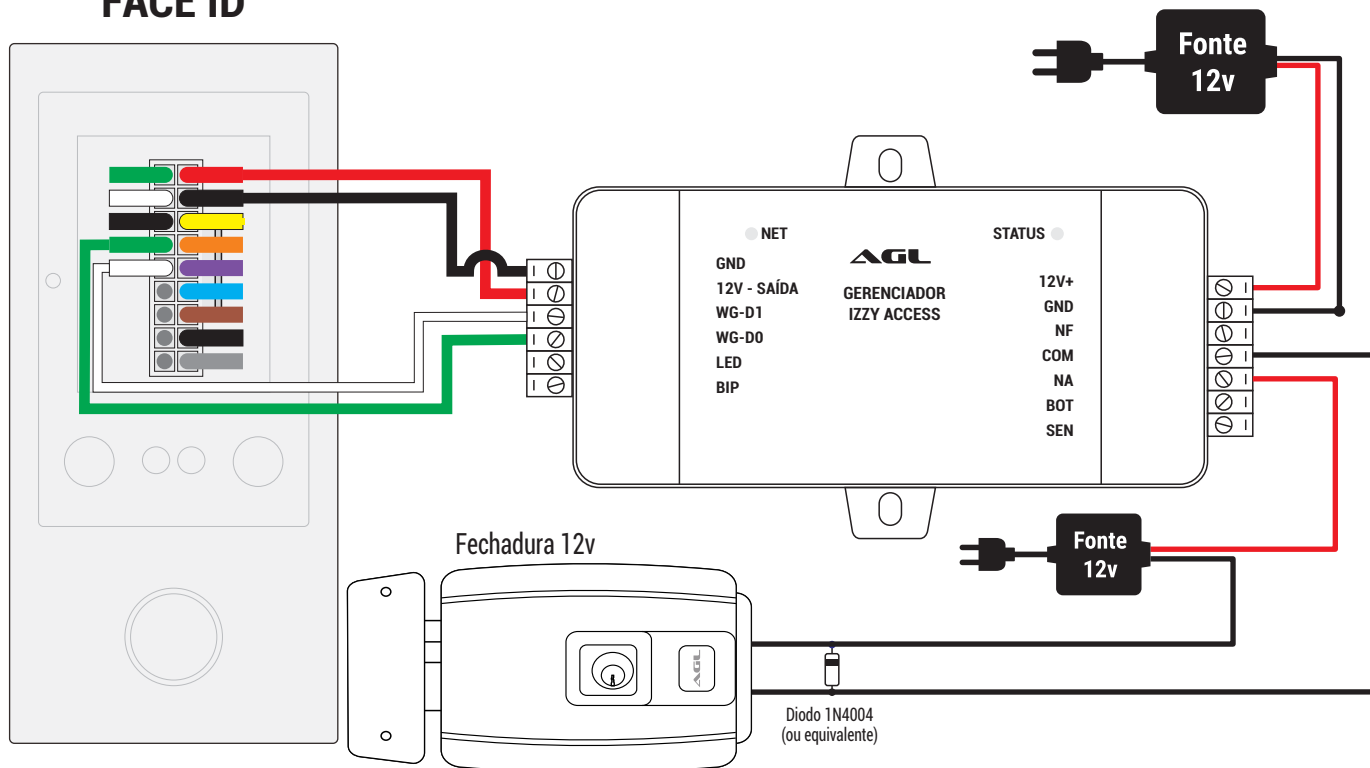

Se for necessário ligar uma botoeira no sistema, basta seguir o diagrama mostrado na página anterior. Os acionamentos pela botoeira também são registrados no sistema Web como "Abertura por botão".

REGISTRANDO A CONTA DE ACESSO NA PLATAFORMA WEB

Para acessar a Plataforma Web e ter acesso ao Gerenciador Izzy Access, é necessário registrar uma conta do condomínio. A mesma conta pode ter mais de um dispositivo, mais de um administrador e usuários ilimitados. O condomínio é o local onde será instalado o dispositivo Izzy Access e precisa ter uma conta para acessar os dispositivos e gerenciar os usuários. O registro da conta é feito pelo Suporte da AGL mediante a apresentação do Número de Série do Gerenciador Izzy Access (localizado no fundo da carcaça do Gerenciador).

Ao adquirir o Gerenciador Izzy Access, tome nota do seu número de série e entre em contato com o Suporte da AGL preferencialmente pelo **WhatsApp** +55 (37) 99931-6778 ou pelo telefone +55 (11) 4293-0939 e escolha a opção 2. Informe que deseja registrar um Gerenciador Izzy Access na plataforma Web e forneça os dados necessários. Após o registro da conta, o Gerenciador já pode ser inserido e acessado diretamente na plataforma.

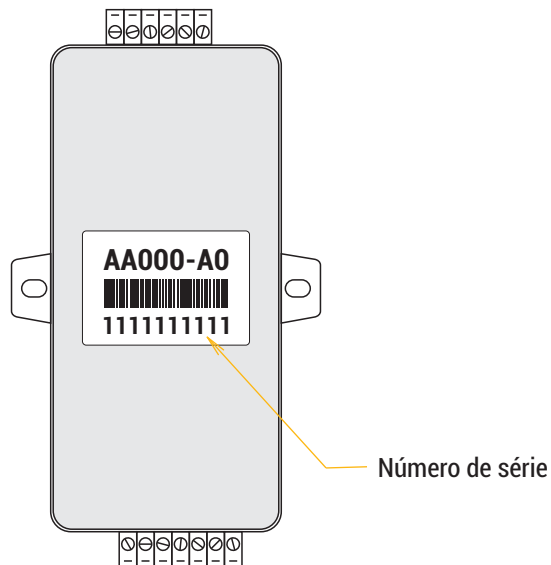

CONTATOS DO SUPORTE AGL

 **+55 37 99931-6778**

 **+55 11 4293-0939 R2**

ACESSANDO A PLATAFORMA WEB

Abra o seu navegador (preferencialmente o Google Chrome) e acesse a URL www.agl.digital.
Preencha os dados criados no momento do registro do Izzy Access. A plataforma estará disponível para uso.

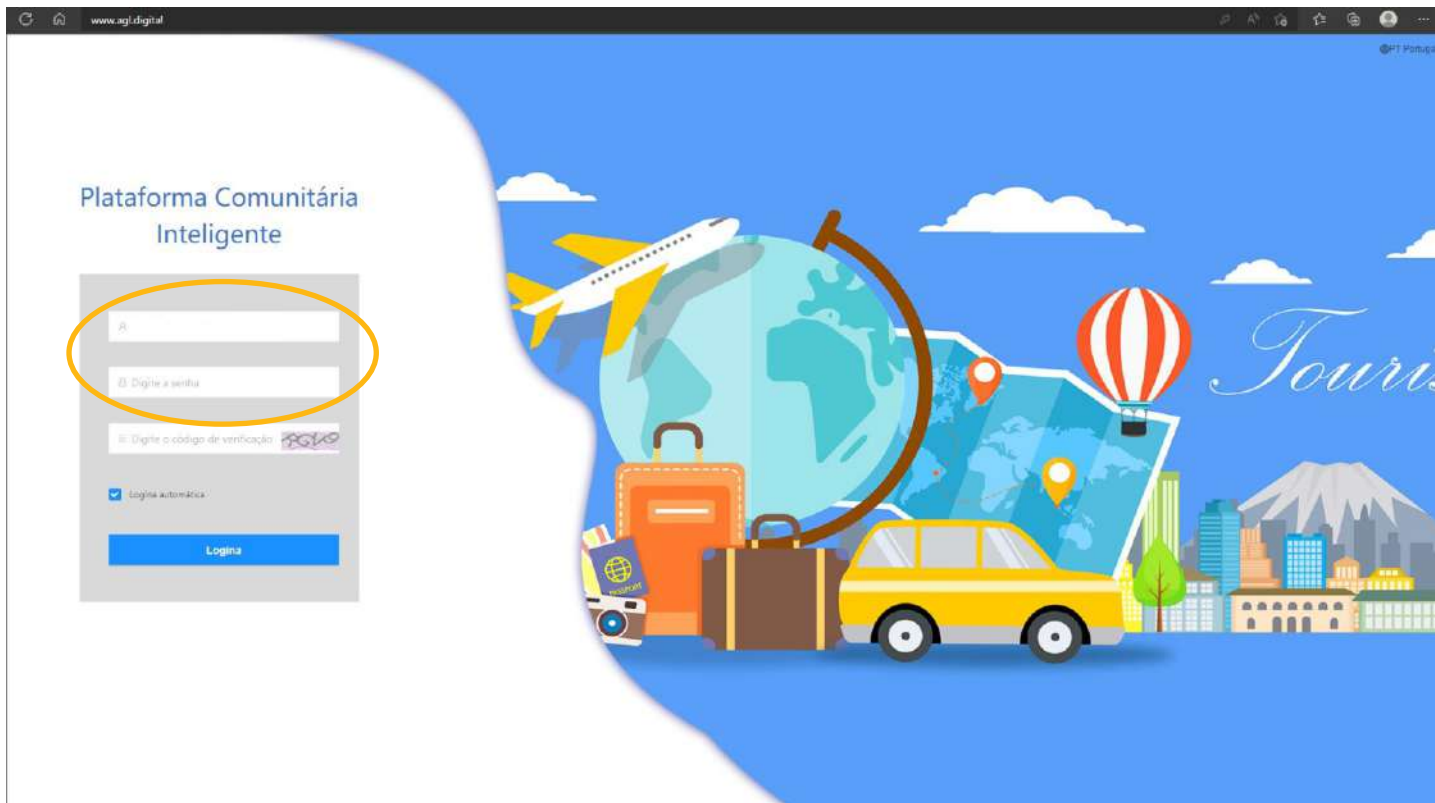

The image shows a web browser window displaying the login page for the 'Plataforma Comunitária Inteligente'. The browser's address bar shows the URL 'www.agl.digital'. The page title is 'Plataforma Comunitária Inteligente'. The login form includes the following elements:

- A text input field containing the letter 'A', which is circled in orange.
- A text input field labeled 'Digite a senha'.
- A text input field labeled 'Digite o código de verificação' with the code '8860' displayed next to it.
- A checkbox labeled 'Login automático' which is checked.
- A blue button labeled 'Logina'.

The background of the page features a vibrant travel-themed illustration. It includes a globe, a yellow airplane, a red and white striped hot air balloon, a yellow taxi, a brown suitcase, an orange suitcase, a map with location pins, a city skyline, and a mountain. The word 'Touris' is written in a cursive font on the right side. The browser's address bar also shows 'PT Portugal'.

ALTERANDO A SENHA DE ACESSO À PLATAFORMA

Com a plataforma aberta, acesse o ícone com o e-mail da sua conta (canto superior direito) e escolha "Centro Pessoal" ou "Account". Em seguida, clique em "Senha" no alto da janela central. Siga as informações na tela para alterar sua senha.

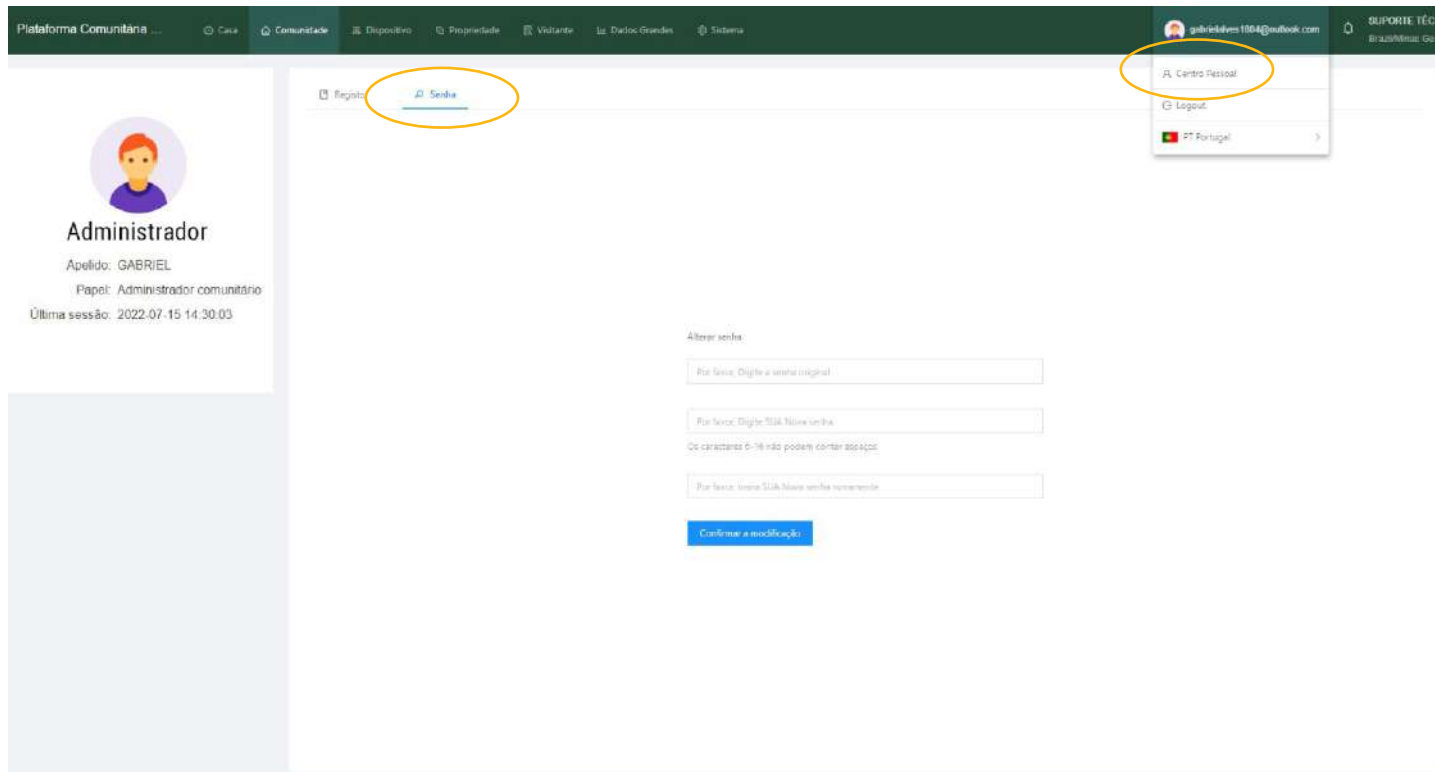

The screenshot displays the user interface of a community platform. At the top, a dark green navigation bar contains the text "Plataforma Comunitária" and several menu items: "Casa", "Comunidade", "Disponíveis", "Propriedade", "Visitante", "Dados Guardados", and "Sistema". On the right side of this bar, the user's profile is shown with the email "gabrieloliveira1964@outlook.com" and a "SUPPORTE TÉCNICO" link. Below the navigation bar, the main content area is divided into a left sidebar and a central panel. The sidebar features a user profile for "Administrador" with the name "GABRIEL" and the role "Administrador comunitário". The central panel has a top navigation bar with "Registo" and "Senha" (the latter is circled in orange). A dropdown menu is open from the user profile icon, showing "Centro Pessoal" (circled in orange), "Logout", and "PT Portugal". The "Alterar senha:" section contains three input fields: "Por favor, Digite a senha original", "Por favor, Digite 12 ou mais caracteres", and "Por favor, insira 12 ou mais caracteres novamente". A blue "Confirmar a modificação" button is located at the bottom of this section.

CADASTRANDO A PRIMEIRA PORTA NO CONDOMÍNIO

Para adicionar o dispositivo na plataforma, é necessário cadastrar a porta que ele vai gerenciar. Na aba "Comunidade", acesse o menu lateral esquerdo e clique em "Gestão de Portas".

Em seguida, clique no botão "Adicionar" e complete os dados na janela lateral. Clique em "Enviar" para finalizar.

The image shows a screenshot of a web application interface for managing doors. The main header is dark green with the text 'Plataforma Comunitária' and navigation icons. The left sidebar contains a menu with 'Gestão de Portas' highlighted. The main content area is titled 'Gestão de Portas' and features a search bar and a table with columns for ID, Name of the Door, Location, Name of the Type of position, Device of connection, Create Date, and Functionality. A modal window titled 'Porta Nova' is open, showing a form with two fields: 'Localização Da instalação' (set to 'IZZY GABRIEL ALVES') and 'Nome Da Porta' (set to 'ACCESS CONTROL AG|'). The 'Enviar' button is circled in blue.

Nome do condomínio

Nome do porta

ADICIONANDO O GERENCIADOR IZZY ACCESS NA PLATAFORMA

Com a porta cadastrada, podemos adicionar o dispositivo na plataforma. Na aba "Dispositivo", verifique se o menu lateral esquerdo mostra selecionado o item "Dispositivo". Clique em "Adicionar" para digitar o número de série do dispositivo. Ao passar para a segunda informação, a janela se expande para preencher a porta correspondente ao dispositivo.

The screenshot displays the 'Dispositivo' management interface. The left sidebar has 'Dispositivo' selected. The main area shows a table of devices with columns for ID, Nome, Número de série, Categoria, Modelo do dispositivo, Localização Da instalação, Estado, Endereço IP, and Funcionamento. A modal window 'Adicionar dispositivo' is open, containing the following fields:

- Número de série do dispositivo:
- Nome do dispositivo:
- UUID:

Below the UUID field, it says 'Sistema de integração de teclado chave primária'. At the bottom of the modal are 'Enviar' and 'Cancelar' buttons.

Número de série do dispositivo

Após preencher o Número de série clique aqui para expandir a janela. Em seguida, vincule a porta como mostra a imagem a seguir.

VINCULANDO UMA PORTA NO GERENCIADOR IZZY ACCESS

Ao preencher o número de série do Gerenciador, a janela vai se expandir e pedir mais dados. Preencha como mostra a imagem abaixo e finalize clicando no botão "Enviar".

The image shows a screenshot of the IZZY ACCESS web interface. A modal window titled "Adicionar dispositivo" is open, displaying a form for adding a device. The form includes the following fields and options:

- Número de série do disposit.:** 4289205814 (Annotated with "Número de série do dispositivo")
- Indique primeiro o número de série do dispositivo e selecione a localização de instalação:** (Instructional text)
- Tipo de máquina:** Máquina de porta Custom (Annotated with "Escolha a porta para o dispositivo")
- Localização de instalação:** Por favor, selecione a Porta (Annotated with "Escolha a porta para o dispositivo")
- Dentro e fora do estado:** Todos (Annotated with "As demais informações são opcionais")
- Nome do dispositivo:** (Optional field)
- UUID:** (Optional field)
- Sistema de integração de tarsocep online primário:** (Optional field)
- Número De Porta:** (Optional field)
- Para agrupamento de cartões de Fictia offline e utilização de senha offline(4-23):** (Optional field)
- Modelo do dispositivo:** R220-C3

The form also includes "Enviar" and "Cancelar" buttons at the bottom right.

CADASTRO DE USUÁRIOS NA PLATAFORMA

Já com o dispositivo cadastrado no sistema, podemos incluir os usuários. Na aba "Comunidade" abra no menu lateral esquerdo a opção "Domínio". Clique em "Adicionar" para incluir o novo usuário. Preencha os dados conforme a imagem abaixo. O e-mail utilizado no cadastro deve ser o mesmo da conta do aplicativo Izzy Access para o usuário ter acesso via aplicativo.

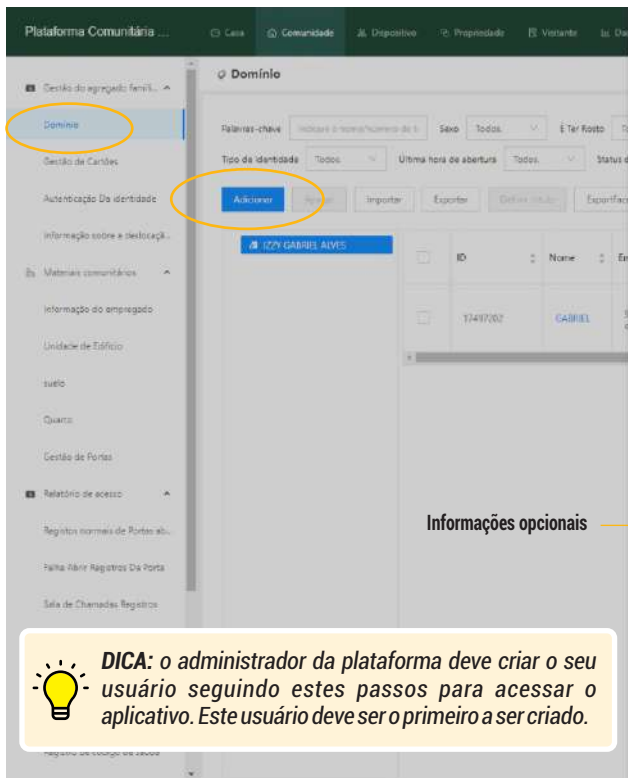

Informações opcionais

DICA: o administrador da plataforma deve criar o seu usuário seguindo estes passos para acessar o aplicativo. Este usuário deve ser o primeiro a ser criado.



Imagem do usuário (opcional)
Pode-se capturar a imagem diretamente por web cam na hora do cadastro Ou inserir uma foto que esteja no computador.

Nome do usuário

E-mail do usuário

Portas que o usuário terá acesso

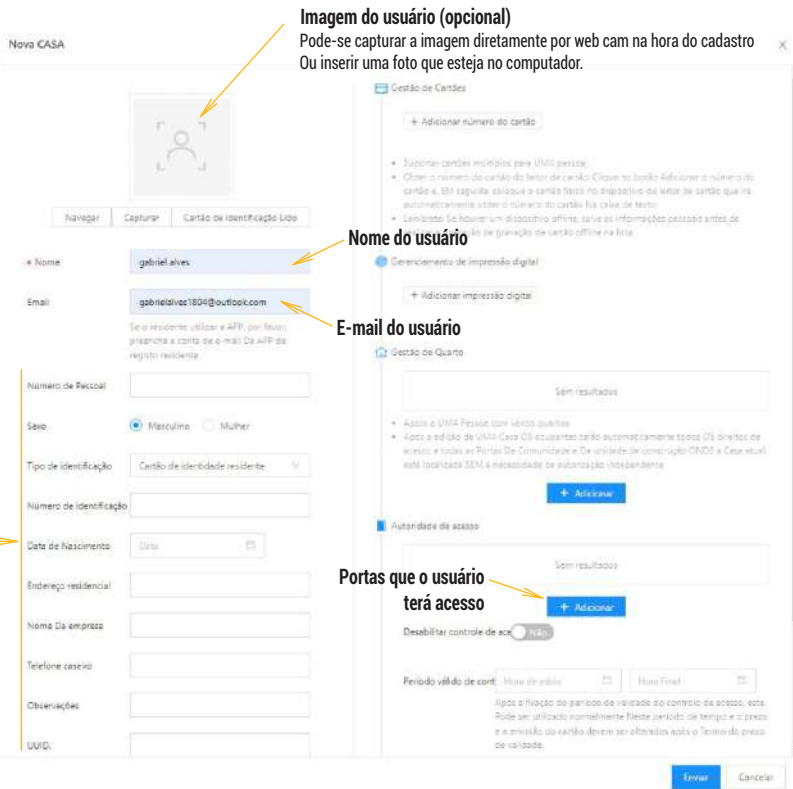
HABILITANDO USUÁRIOS ADMINISTRADORES PARA APLICATIVO

Esta configuração deve ser feita nas contas dos usuários que serão administradores que terão acesso às configurações no aplicativo. Cada plataforma deve ter pelo menos um administrador. O Administrador que vai colocar o Gerenciador Izzy Access na rede Wi-Fi através do aplicativo. Sem o administrador, o dispositivo não entra na rede Wi-Fi.

Para habilitar o usuário como Administrador, na aba "Comunidade", vá no menu lateral esquerdo e escolha "Autorização de usuários". Em seguida, clique em "Adicionar Pessoal" e preencha os dados conforme mostra a imagem abaixo.

Nome → Nome

Departamento → Departamento

E-mail → E-mail

Deve ser o mesmo e-mail registrado no aplicativo

Informações Opcionais → Número de trabalho

DICA:  somente os administradores terão que passar por este processo. Ao informar para a plataforma que o usuário é administrador, ele tem o acesso às configurações disponibilizadas no aplicativo. Para os usuários comuns, esta etapa não é realizada e o ícone da engrenagem não fica disponível no aplicativo.

HABILITANDO USUÁRIOS ADMINISTRADORES PARA APLICATIVO

As permissões dos recursos exibidos pelo aplicativo para os usuários administradores são configurados diretamente na plataforma. Para acessar as configurações, estando na aba "Comunidade", acesse no menu lateral esquerdo o item "Autorização de usuários". Em seguida, selecione o administrador que receberá as atribuições e então clique no botão "Autorizações" no menu superior e marque as opções de autorização de acordo com a imagem abaixo.

The screenshot shows the 'Plataforma do nuvem co.' interface. The 'Comunidade' menu item is highlighted in the top navigation bar. In the left sidebar, 'Autorização de usuários' is selected. The main content area displays a table of users with the following data:

Department	ID	Nome	Gênero	E-mail	Número do cartão	Foto	Departamento	Criar Data	Operação
	<input checked="" type="checkbox"/>	200071000	gabriel alves	Homem	gabriel@ok.com		Department	2022-08-16 07:51:41	Editar, Excluir, Cartão de gravação offline

The 'Autorizações' button in the top menu is highlighted. Below the table, a modal window titled 'Nome do departamento - Configuração de permissão' is shown. It contains a table for 'Autorização APP' with the following columns: 'Nome', 'Permissão de acesso', and 'Operação'. The 'Permissão de acesso' column has radio buttons for 'Nenhum', 'Todas as portas', and 'Porta parcial', with 'Todas as portas' selected. The 'Operação' column contains five 'Abrir' buttons and one 'Salvar' button. Arrows point to the 'Abrir' buttons for 'gestão de dispositivos', 'Aprovação de identidade', 'Reclamação', 'Liberação', and 'Serviço de gestão de chamadas para responder'. The 'Salvar' button is also highlighted.

INSTALANDO E CONFIGURANDO O APLICATIVO IZZY ACCESS

Abra a loja de aplicativos no seu celular e pesquise por "Izzy Access". Instale o aplicativo e registre a conta utilizando o e-mail que foi usado para criar o usuário na plataforma. Se o usuário já tem conta no Izzy Access e não está cadastrado na plataforma, para poder acessá-la, o cadastro deve ser feito utilizando o e-mail da conta do Izzy Access.

Ajustes do dispositivo e configurações do Wi-Fi (esta opção está disponível apenas para os administradores).

Abertura da porta via Wi-Fi ou Bluetooth

Acessa as configurações da conta (como troca de senha, logout e histórico do usuário).

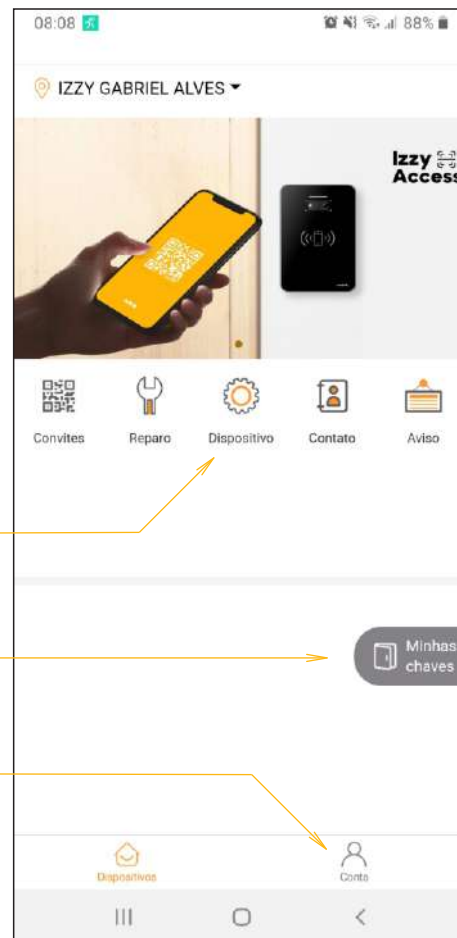

CONFIGURANDO O GERENCIADOR IZZY ACCESS NA REDE WI-FI

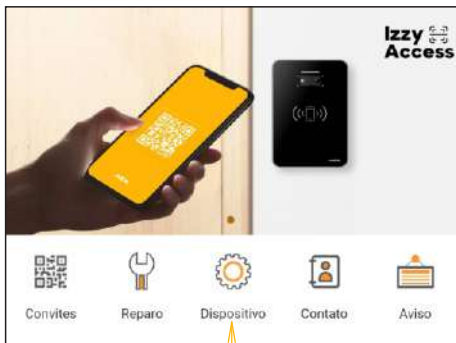

1- Abra 'Dispositivo' no aplicativo



2- Selecione o dispositivo a ser configurado. Caso exista mais de um, todos serão exibidos em forma de lista.

3- Abra 'Configurar parâmetros'

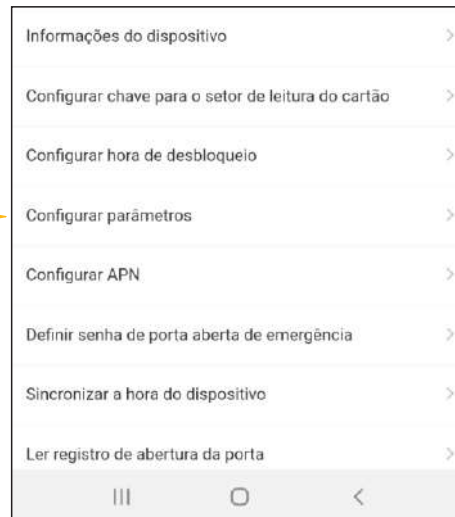

4- No Android, escolha a rede Wi-Fi.
No iOS, digite o nome da rede.

Em seguida, digite a senha e toque em 'Salvar configurações'

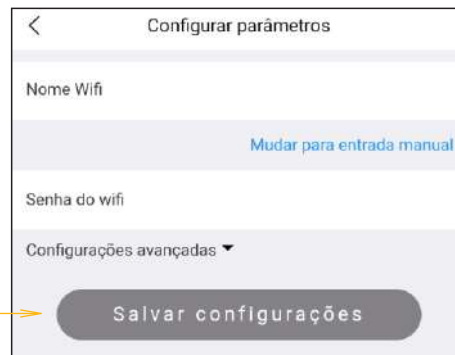

CONFIGURANDO AS FUNÇÕES STAND-ALONE DO FACE ID

Para ter acesso a todas as funções "stand alone" do Face ID, acesse o manual "stand alone" do mesmo, através do QR Code abaixo:



CADASTRO DE USUÁRIOS NO FACE ID

Ao acessar o menu Usuário, é possível fazer um novo cadastro, fazer alterações em usuários cadastrados, fazer cópia de segurança e restaurar cópia de segurança (como mostra a imagem abaixo).

Para cadastrar um novo usuário, selecione 'Inscrever' no menu e confirme com a tecla 'Ok'. Será fornecido um ID livre (também é possível informar o ID desejado, só não pode ser repetido.) Digite o nome do usuário e confirme com o botão 'Ok'.

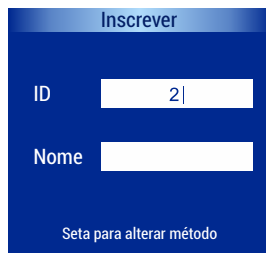

Selecione o meio de acesso desejado (rosto ou cartão / chave digital) e siga as instruções na tela de acordo com o meio escolhido.



- Cadastro do rosto do usuário
- Cadastro de cartão / chave digital

Cadastro de Rosto

- Selecione 'Rosto' no menu Inscrever
- Posicione o rosto centralizado na marca que aparece na tela. Se for necessário, aproxime ou distancie o rosto da câmera do Face ID.
- Gire o rosto lentamente para a esquerda e para a direita. Em alguns casos é necessário olhar um pouco acima ou um pouco abaixo da linha horizontal do Face ID.
- Observe se a barra de progresso está sendo preenchida. Na medida em que se posiciona corretamente para o Face ID e se movimentar nas direções corretas, a barra vai se preenchendo.
- Ao terminar o preenchimento da barra, o cadastro foi concluído.



DICA: Para maior segurança ao acessar o menu, tenha ao menos uma face com o perfil de administrador. Existindo um administrador, sempre que o menu for acessado, será necessário sua validação pelo administrador. Para isso, atribua o privilégio de administrador nos ajustes de usuários para a face escolhida. O Face ID suporta até 10 usuários administradores.

Cadastro de Cartão / Chave Digital

- Selecione 'Cartão' no menu Inscrever
- Pegue o cartão / chave digital (125Khz) a ser cadastrada e posicione em frente a tela do Face ID.
- Se for necessário, mova o cartão / chave digital para a esquerda e para a direita da tela, sem ultrapassar o limite do Face ID.
- Ao ler a informação do cartão / chave digital, o Face ID emite um bip e exibe uma mensagem de cadastro feito com sucesso.
- O cartão / chave digital está cadastrado e pronto para ser usado.

CADASTRANDO UMA TAG/FACE - ETAPA 1 DE 3

Com o Face ID instalado e configurado, podemos gravar as Faces/TAGs que serão gerenciadas. Para ambos, é necessário capturar o número do ID ao qual foi cadastrado o usuário no Face ID. Para isso basta acessar o menu de "usuários" do Face ID e visualizar os ID's dos usuários já cadastrados no Face ID localmente. Caso deseje, também é possível ver o ID do usuário seguindo o passo a passo abaixo. Passe uma TAG ou aproxime um rosto já registrados no Face ID. Em seguida, abra a janela dos registros de falha para capturar que código foi recebido pelo gerenciador. Para abrir a janela vá na guia "Comunidade". No menu lateral esquerdo abra "Registro de falha de abertura" e veja o último registro.

Plataforma de nuvem do ...

Registro de falha na abertura da porta

Última hora: 1 semana, 1 mês, tempo

Hora	Nome completo	Nome do equipamento	Ponto de evento	Modo de abertura da porta	Dados de reconhecimento facial	Slap
2022-09-14 11:23:58	[nada]	ACCESS CONTROL AGH(4291 839024)	ACCESS CONTROL AGL	Erro no sensor de abertura de porta [02190]	nada	
2022-09-14 11:23:50	[nada]	ACCESS CONTROL AGH(4291 839024)	ACCESS CONTROL AGL	A abertura temporária de porta a de senha falhou	nada	
2022-09-14 11:23:49	[nada]	ACCESS CONTROL AGH(4291 839024)	ACCESS CONTROL AGL	Erro no sensor de abertura de porta [02200]	nada	
2022-09-14 11:23:49	[nada]	ACCESS CONTROL AGH(4291 839024)	ACCESS CONTROL AGL	Erro no sensor de abertura de porta [02200]	nada	
2022-09-14 11:23:46	[nada]	ACCESS CONTROL AGH(4291 839024)	ACCESS CONTROL AGL	Erro no sensor de abertura de porta [02200]	nada	
2022-09-14 11:23:44	[nada]	ACCESS CONTROL AGH(4291 839024)	ACCESS CONTROL AGL	A abertura temporária de porta a de senha falhou	nada	
2022-09-14 11:23:43	[nada]	ACCESS CONTROL AGH(4291 839024)	ACCESS CONTROL AGL	Erro no sensor de abertura de porta [02190]	nada	
2022-09-14 11:23:42	[nada]	ACCESS CONTROL AGH(4291 839024)	ACCESS CONTROL AGL	A abertura temporária de porta a de senha falhou	nada	
2022-09-14 11:23:41	[nada]	ACCESS CONTROL AGH(4291 839024)	ACCESS CONTROL AGL	Er (po	nada	
2022-09-14 11:23:40	[nada]	ACCESS CONTROL AGH(4291 839024)	ACCESS CONTROL AGL	Er (po	nada	
2022-09-14 11:23:40	[nada]	ACCESS CONTROL AGH(4291 839024)	ACCESS CONTROL AGL	A (a	nada	

DICA: encontre nos registros o último registro de erro. Se for necessário, atualize a página (F5 do teclado). Selecione o número conforme a imagem e anote ou copie para uso posterior.

frequências 3442 tra 1 2 3 4 5 68 50 / página

CADASTRANDO UMA TAG/FACE - ETAPA 2 DE 3

O próximo passo é associar o código do ID que foi lido na etapa anterior. Para associar o código ID ao usuário, vá na guia "Comunidade" e no menu lateral esquerdo em "Agregado familiar". A lista de usuários cadastrados é exibida. Encontre o usuário que receberá a atribuição do ID e clique no "Editar" à direita na linha do usuário escolhido (como mostra a imagem abaixo).

Plataforma de nuvem de ...

comunidade

agregado familiar

agregado familiar

gestão de cartões

autenticação de identidade

saída do agregado familiar

informação comunitária

informações sobre os empregados

unidade de construção

projeto

nota

gestão de portas

relatório do controle de acesso

registro normal de abertura de emergência

registro de falha na abertura de emergência

registro da saída de chamadas

registro de detecção facial

registro facial

registro de eventos de alarme

registro do código sanitário

agregado familiar

palavra-chave: Por favor, insira nome, sobrenome Sexo: inteiro Há alguma fotografia?: inteiro Existe um número de telemóvel?: inteiro Há um número de cartão?: inteiro Tem um quarto?: inteiro

Tipo de identidade: inteiro Última hora de abertura: inteiro Estado do controle de acesso: inteiro rótulo: inteiro consulta Rapor Leitor de cartões

ações adicionado apagar importar exportação Definir a resposta Exportar imagens faciais Sincronizar os dados com o dispositivo Importar o cartão de identificação e apagar o residente Controle em lote Descrição offline da escrita do cartão

ID	Nome completo	e-mail de correio	Sexo	Foto	Número do cartão	operação
77487302	GABRIEL ALVES	gabrielalves1804@outlook.com	masculino			normal editar apagar descrição offline da escrita do cartão

Botão editar do usuário escolhido

frequentes 1 tira 1 50 / página

CADASTRANDO UMA TAG/FACE - ETAPA 3 DE 3

Ao clicar no botão "Editar" do usuário, a janela para adicionar o código/senha é aberta. Clique no botão "+ Adicionar o número do cartão" e cole ou digite o número do ID copiado na etapa anterior. Em seguida, pressione "Enviar" no fim da página para concluir o processo.

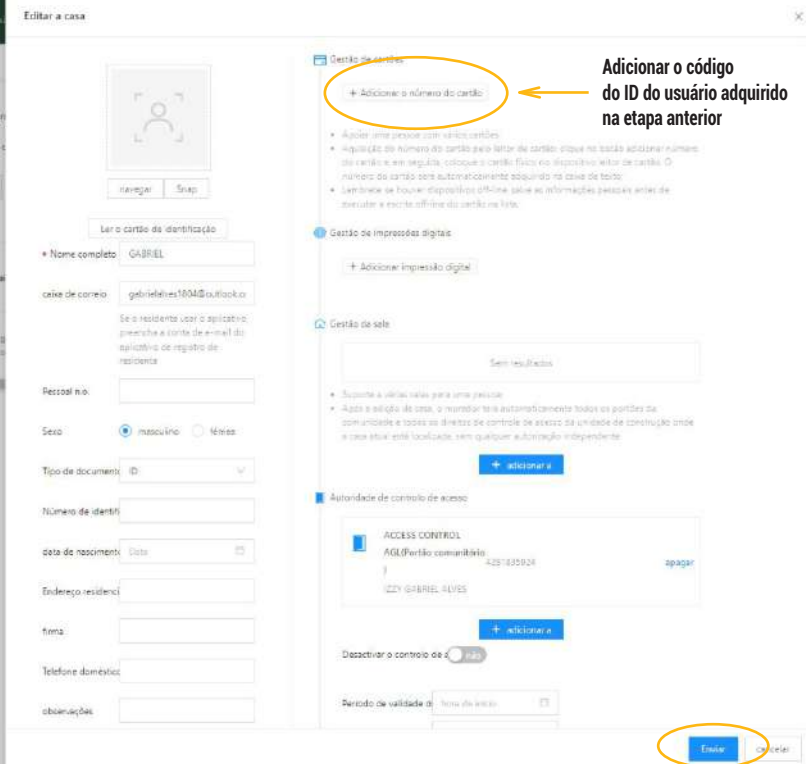
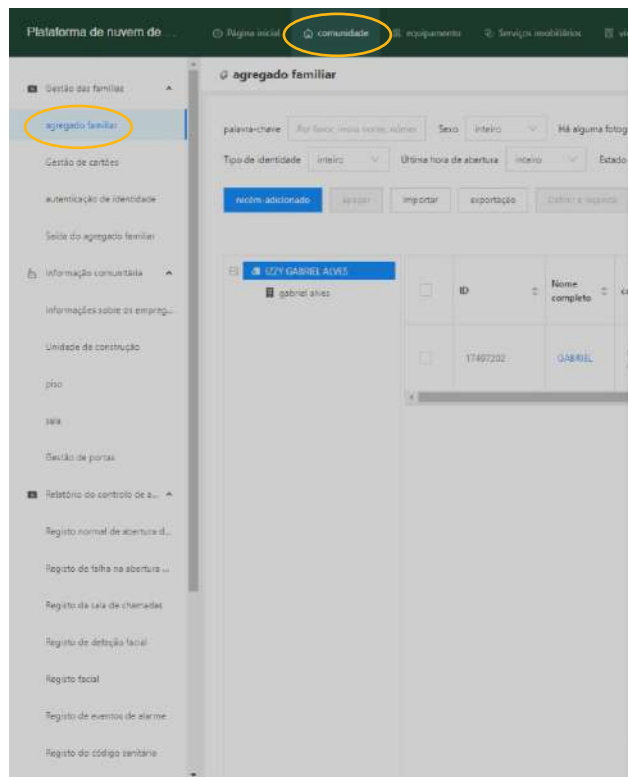

BLOQUEANDO UMA TAG/FACE

Para bloquear/desbloquear o acesso pela TAG/Face, volte na janela de vinculação do controle ao usuário (clcando no botão "Editar" na mesma linha do usuário que deseja bloquear) e habilite a opção "Bloquear acesso" como mostra a imagem abaixo. Em seguida, pressione "Enviar" no fim da página para concluir o processo.

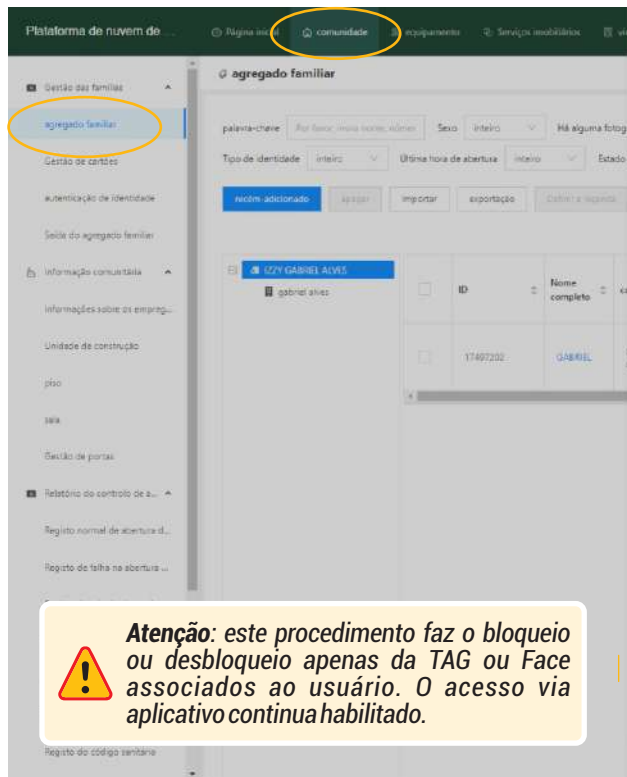

Atenção: este procedimento faz o bloqueio ou desbloqueio apenas da TAG ou Face associados ao usuário. O acesso via aplicativo continua habilitado.

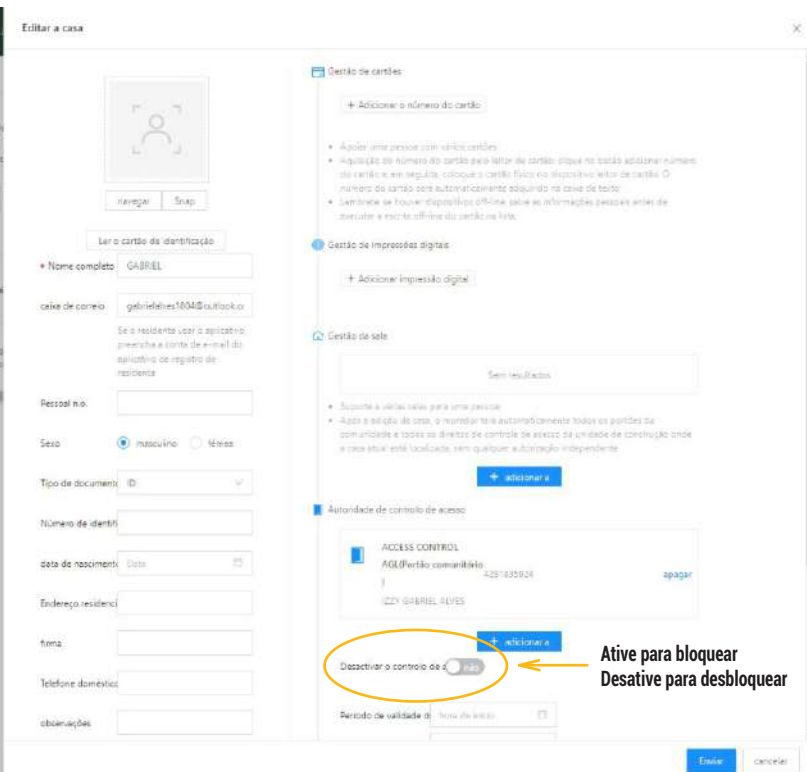

Ative para bloquear
Desative para desbloquear

EXCLUINDO UMA TAG/FACE

Para excluir uma TAG ou Face, volte na janela de vinculação do controle ao usuário (clcando no botão "Editar" na mesma linha do usuário que deseja excluir a TAG ou Face) e clique no "X" em frente ao número do ID atribuído no Face ID a ser excluído como mostra a imagem abaixo. Em seguida, pressione "Enviar" no fim da página para concluir o processo.

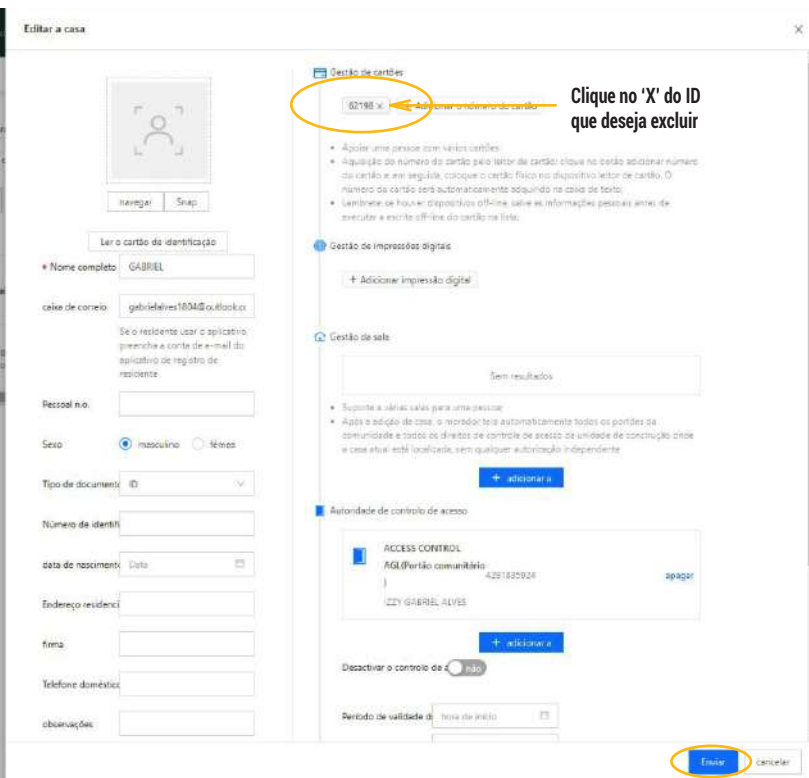
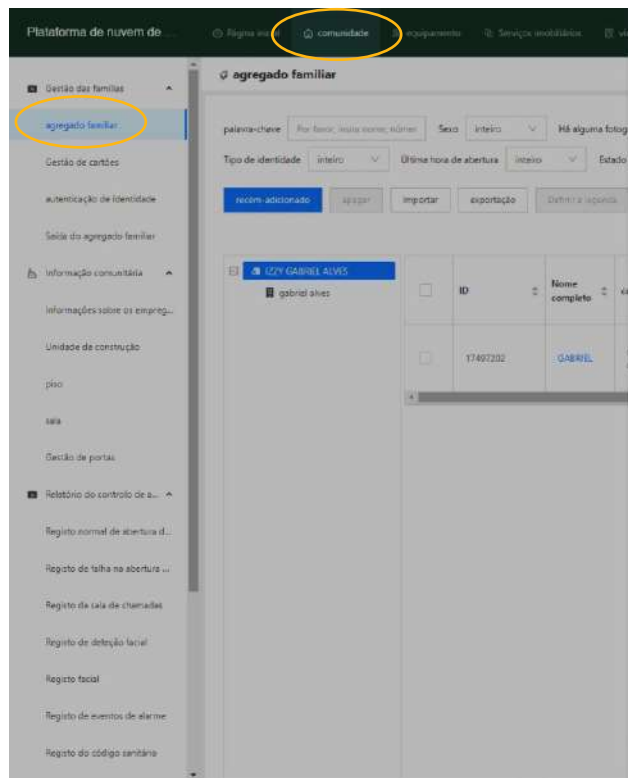

ACIONANDO O GERENCIADOR VIA APLICATIVO

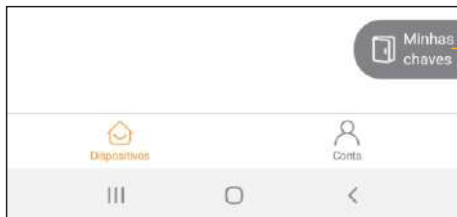

Na primeira tela do aplicativo, acione 'Minhas chaves'

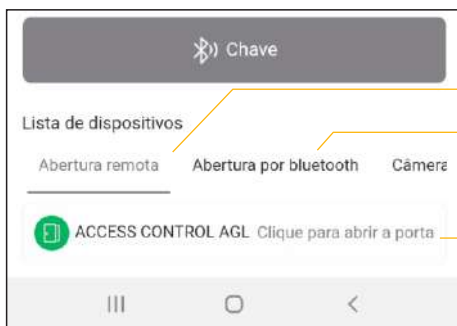

Abertura por Wi-Fi (remota)

Abertura por Bluetooth (local)

Botão para realizar o acionamento



Acionamento realizado!

CERTIFICADO DE GARANTIA

Firma-se por meio deste instrumento, a garantia contratual prevista no art. 50 do Código de Defesa do Consumidor. Rege-se-á a presente garantia pelos termos e condições abaixo expostas.

Para usufruir desta garantia, o consumidor deverá, obrigatoriamente, utilizar-se de uma das Assistências Técnicas Credenciadas AGL, especificamente aquelas que constam na relação que se encontra no site www.aglbrasil.com ou utilizar-se dos serviços da própria fábrica. Esta garantia é válida apenas no território brasileiro. O transporte de ida e volta do produto até a Assistência Técnica autorizada ou fábrica, é de total responsabilidade do consumidor. No caso do consumidor solicitar à Assistência Técnica autorizada o atendimento domiciliar, deverá custear o deslocamento do técnico, não sendo as taxas referentes à visita cobertas por esta garantia.

I. Condições Gerais da Garantia

A presente garantia é concedida aos produtos fabricados ou comercializados pela AGL e tem vigência pelo período de 12 meses, já incluso neste o prazo da garantia legal. O período de garantia é contado a partir da data de emissão da nota fiscal ao consumidor. No período de garantia a mão de obra necessária e a troca de peças, partes e componentes é gratuita, desde que fique comprovado defeito de matéria prima ou fabricação. A constatação de defeito de defeito de matéria prima ou fabricação só é válida para os fins deste certificado de garantia quando verificados por Assistências Técnicas Credenciadas AGL.

II. Causam a exclusão imediata da Garantia

1. A não comprovação da data de compra, através da nota fiscal e certificado de garantia preenchido.
2. Mau uso do produto.
3. Desgaste natural do produto.
4. Se o produto tiver sofrido qualquer tipo de influência de natureza química, eletromagnética, elétrica ou de animais (insetos, etc...).
5. O não cumprimento das orientações do manual do produto, ou de qualquer orientação contida no produto.
6. A violação, conserto, ajuste, instalação, reinstalação, modificação ou intervenção de qualquer natureza realizada no produto por pessoa não autorizada pela AGL.
7. A ligação do produto em rede elétrica não compatível com o produto, ou que possua grandes oscilações.
8. Se os danos ao produto forem oriundos de acidentes, sinistros, agentes da natureza (raios, inundações, desabamentos, etc...)
9. A constatação de que o problema no produto não é oriundo de defeitos relativos à matéria prima utilizada pela fábrica ou de defeitos no processo de fabricação.

CONSUMIDOR:

Nome: _____ CPF: _____ Data da compra: _____ Assinatura: _____

NF: _____ Cód do Produto: _____ Nº de Série: _____ Revenda: _____

RESPONSÁVEL PELA INSTALAÇÃO:

Empresa / Profissional: _____ CPF / CNPJ: _____

Telefone: _____ Email: _____ Data: _____



Tecnologia para descomplicar a vida.

AGL Eletrônicos do Brasil

Rua Ferroviário Anísio Viriato, 330
Bairro São Judas Tadeu - Divinópolis/MG
CEP 35.501-256 - Tel: (11) 4239-0939
CNPJ: 21.725.948/0001-84
sac@aglbrasil.com