

AGL

Tecnología para descomplicar a vida.

INTERCOMUNICADOR WIFI

HELLO+



Manual de Instrucciones - Rev 01

MÓDULO INTERNO

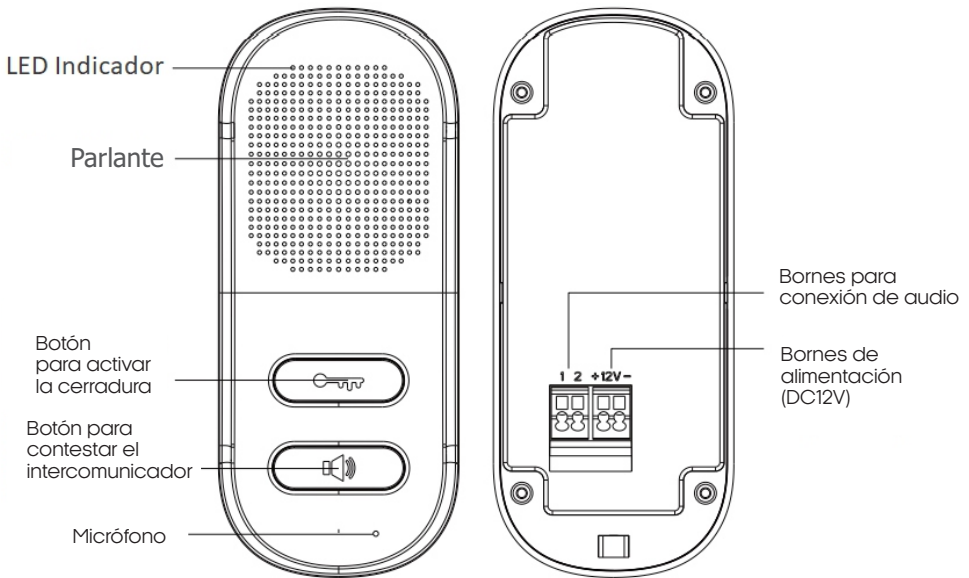

ESPECIFICACIONES

MODELO	INTERCOMUNICADOR WI-FI HELLO+
Alimentación	DC12V 1A
Áudio	HALF-DUPLEX AUDIO
Conversión	Contesta con solamente 1 click
Dimensiones	130*55*28mm
Material	PC+ABS
Peso	92g
Temperatura de trabajo	-20°C ~ 50°C, humedad menor que 90%
Wi-Fi	IEEE802.11b/g/n (2.4Ghz)
Aplicación	AGL Home, Tuya y SmartLife

STATUS DEL LED INDICADOR

Rojo (Parpadeando Lento)	Aguardando conexión con Wi-Fi
Rojo (Parpadeando Rápido)	Conectando al Wi-Fi
Azul	Comunicación en progreso

MÓDULO EXTERNO

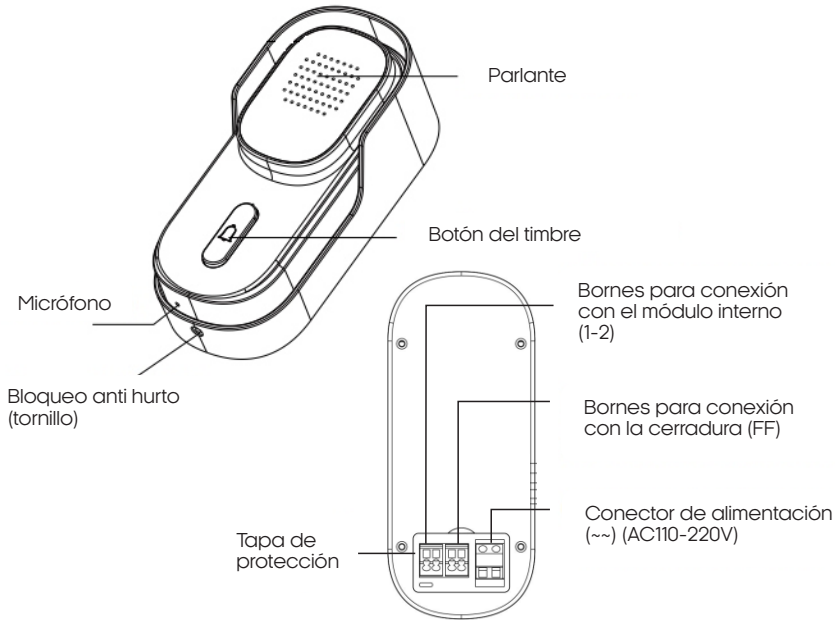

ESPECIFICACIONES

MODELO	INTERCOMUNICADOR WI-FI HELLO+
Alimentación	AC110-220V
Áudio	HALF-DUPLEX AUDIO
Certificación	IP65 (Protección contra Polvo y Agua)
Dimensión	135*61*43,4mm
Material	PC+ABS
Peso	148g
Temperatura de Trabajo	-20°C ~ 50°C, humedad menor que 90%

CONTENIDO DEL EMBALAJE

N°	NOMBRE	CANTIDAD
01	Módulo Externo	1
02	Módulo Interno	1
03	Kit de Tornillos para Fijación	2
04	Cinta Doble Faz	2
05	Fuente de Alimentación DC 12V	1

FIJACIÓN DEL PRODUCTO

MÓDULO EXTERNO

1. Utilizando la cinta doble faz



Figura 01

1 Retire la lámina de la doble faz de la contraportada del timbre para su aplicación.

2 Coloque la tapa a presión del timbre en la pared (asegúrese de que la superficie sea lisa y no tenga polvo) y presione durante unos 30 segundos para fijarla.



Figura 02



Figura 03

3 Introduzca la campana en la tapa trasera y fíjela con el tornillo antirrobo.

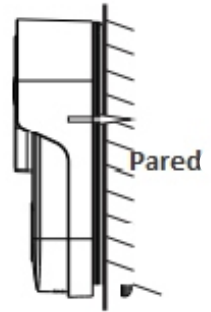
Utiliza la tapa trasera de la campana para marcar los agujeros, taladre y encaje los tarugos en los agujeros.

2. Utilizando tornillos



Figura 01

1 Utilice la tapa trasera del timbre para marcar los agujeros, taladre y encaje los tarugos en los agujeros.

2 Fije la tapa de encaje del timbre a la pared.

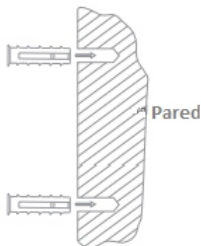

Figura 02



Figura 03

3 Introduzca el timbre en la tapa trasera y fíjela con el tornillo antirrobo.

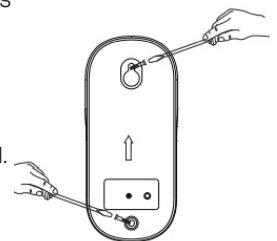
3. Desmontaje del módulo externo



Figura 01

- 1 Retire el tornillo antirrobo con un destornillador.
- 2 Tome el timbre, empújelo hacia arriba y tire para quitarlo.

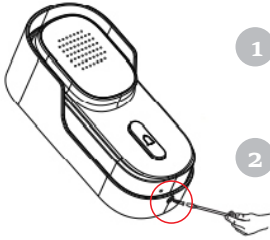

Figura 02

FIJACIÓN DEL PRODUCTO

MÓDULO INTERNO

1. Utilizando la cinta doble faz

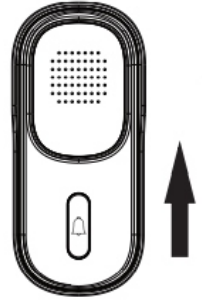
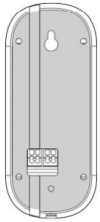

- 1 Retire la lámina de la doble faz de la contraportada del timbre para su aplicación.

- 2 Coloca la tapa a presión del timbre en la pared (asegúrese de que la superficie sea lisa y no tenga polvo) y presione durante unos 30 segundos para fijarla.

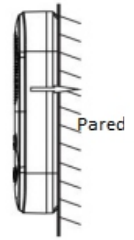

- 3 Coloca el intercomunicador en la tapa trasera y fíjelo con el tornillo antirrobo.

2. Utilizando tornillos

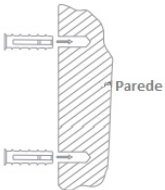

- 1 Utilice la tapa trasera del intercomunicador para marcar los agujeros, taladre y encaje los tarugos en los agujeros.

- 2 Fije la tapa de encaje del intercomunicador a la pared.

- 3 Encaje el intercomunicador en la placa posterior y fíjelo con el tornillo antirrobo.

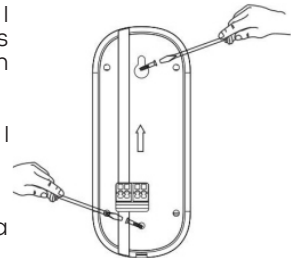

3. Desmontaje del módulo interno



Figura 01

- 1 Retire el tornillo antirrobo con un destornillador.
- 2 Tome el intercomunicador, empújelo hacia arriba y tire para quitarlo.



Figura 02

ESQUEMA DE CONEXIÓN



ATENCIÓN: Asegúrese de instalar correctamente los terminales de comunicación 1 y 2 y el terminal de alimentación de 12 V CC, ya que si se instalan al revés, el intercomunicador no funcionará.

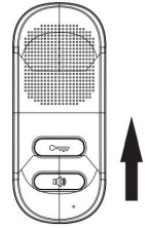
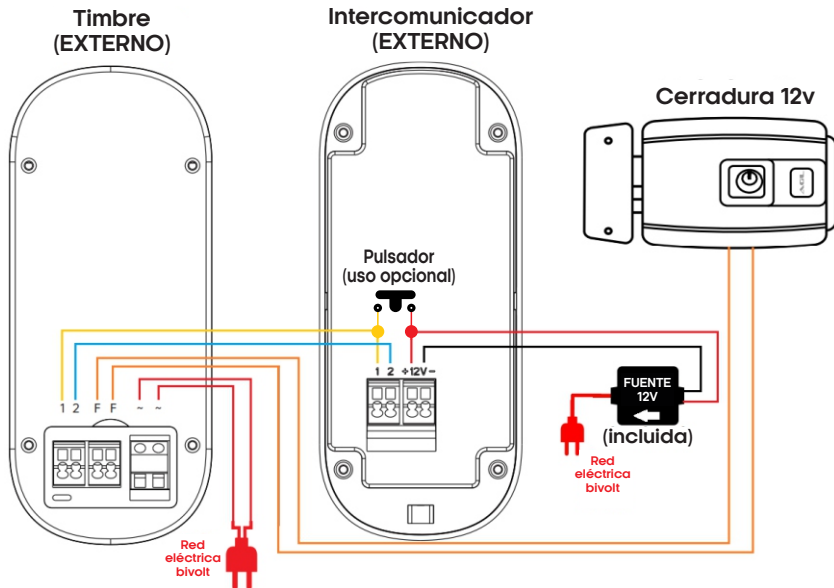

ATENCIÓN: la cerradura y el pulsador no se incluyen con el intercomunicador Hello+ Wi-Fi y deben adquirirse por separado.

CONEXIÓN CON LA APLICACIÓN

Para comunicarse con el intercomunicador Wi-Fi Hello+ a través del smartphone, debe utilizar la aplicación AGL Home, disponible para IOS y Android.

Para instalarla, solo tiene que buscar el nombre "AGL HOME" en la tienda de aplicaciones de su smartphone o escanear el código QR, como se muestra en la página siguiente.



Sistemas compatibles	Versiones
Android	5.0 o superior
IOS	11.0 o superior

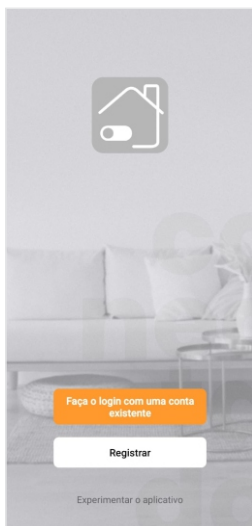

Una vez instalada la aplicación, puede crear su cuenta. Si ya tiene una cuenta AGL Home, simplemente haga clic en el botón para iniciar sesión con una cuenta existente.

Si aún no tiene una cuenta AGL Home, haga clic en Registrarse y siga los pasos de la propia aplicación.

Debe disponer de una dirección de correo electrónico para recibir el código de validación. Sólo con este código la aplicación queda registrada y disponible para añadir dispositivos.

Siga los pasos que aparecen en la pantalla del móvil para completar la creación de su cuenta. Una vez creada su cuenta, será dirigido a la pantalla de inicio de la aplicación, que utilizaremos para añadir el interfono, tal y como se describe en los siguientes pasos.



ATENCIÓN: No utilices la opción "Probar la aplicación" para añadir dispositivos. Esta opción es temporal y no se puede volver a acceder a ella. Todos los dispositivos incluidos en esta opción ya no podrán configurarse ni utilizarse a través de la aplicación. Utilízala sólo para conocer las características de la aplicación.

Una vez creada una cuenta AGL Home o iniciada la sesión en una ya existente, la aplicación muestra la pantalla de inicio con todos los dispositivos previamente emparejados. Si la cuenta es nueva, la pantalla de inicio no mostrará ningún dispositivo y estará lista para añadir cualquier producto de la gama.

AGREGAR EL INTERCOMUNICADOR WI-FI HELLO+ A AGL HOME

Antes de iniciar el proceso de inclusión, asegúrese de que su teléfono móvil está conectado a una red Wi-Fi de 2,4Ghz. Esta debe ser la misma red que el Intercomunicador Hello+ Wi-Fi utilizará para conectarse a Internet.



Figura 01

- 1 Conecte el intercomunicador (módulo interno) a la fuente de alimentación DC12V incluida en el embalaje. Después de que se encienda el LED indicador, pulse el botón con el símbolo de llave del módulo (botón superior) y manténgalo pulsado durante aproximadamente 8 segundos o hasta que el LED se apague.

- 2 Para realizar el proceso de emparejamiento, es decir, habilitar el intercomunicador Hello+ Wi-Fi en la app, colóquese junto al módulo interno (el módulo Wi-Fi está en el intercomunicador).

Después de que el LED indicador se encienda lentamente parpadeando en rojo, abra la app AGL HOME desde la pantalla de inicio.

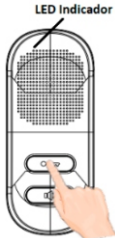
A continuación, pulse "Añadir dispositivo" o el signo más situado en la esquina superior derecha (figura 02). En el menú lateral izquierdo, busque la línea Intercomunicador y seleccione Intercomunicador Hello+ Wi-Fi (figura 03).

En la pantalla siguiente (figura 04), confirme que el teléfono móvil está conectado a una red Wi-Fi de 2,4 Ghz y que ésta es la red que utilizará el intercomunicador Hello+ Wi-Fi



Figura 02



Figura 03

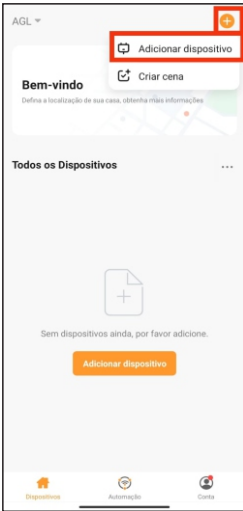

Figura 04



Figura 05

3

Para continuar con el proceso, es necesario confirmar que el módulo Wi-Fi está en modo de emparejamiento. Estar en modo de emparejamiento significa que el módulo estará abierto para establecer una conexión con la aplicación.

En el teléfono móvil, marque el botón "Concluir" (Figura 05) y pulse el botón "Siguiente" para continuar.



Figura 06

4

Al continuar con el proceso, verás una pantalla en la que se te pide que confirmes que el dispositivo ya se ha reiniciado (el LED rojo parpadea lentamente).

A continuación deberás seleccionar la opción "Conectar ahora" para poder seleccionar el dispositivo.

5

Conéctese al WiFi "Smartlife-XXXXXX", la contraseña por defecto es "12345678" (figura 07) una vez conectado, vuelva a la pantalla de la aplicación "AGL Home" y siga los siguientes pasos.



Figura 07



TIPS: Los teléfonos móviles configurados para conectarse sólo a redes que tengan conexión a Internet a veces pueden buscar otra red y conectarse automáticamente. Para evitarlo, intenta seleccionar la red y volver a la aplicación antes de conectarte a la red sugerida. La aplicación se dará cuenta de que se trata de esa red y continuará el proceso de emparejamiento.

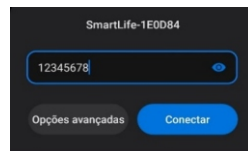

Figura 08

6 En este momento, el teléfono móvil empezará a buscar el Intercomunicador Hello+ Wi-Fi. Esta búsqueda puede tardar unos segundos. Espere hasta que lo encuentre y observe el progreso del proceso en las barras de progreso de la parte inferior de la pantalla del teléfono móvil.

7 Una vez encontrado y emparejado, la aplicación muestra una pantalla informándole de que el Intercomunicador Hello+ Wi-Fi ha sido encontrado y añadido correctamente (figura 09). Pulse el botón "Concluido" en la esquina superior derecha de la pantalla para finalizar.

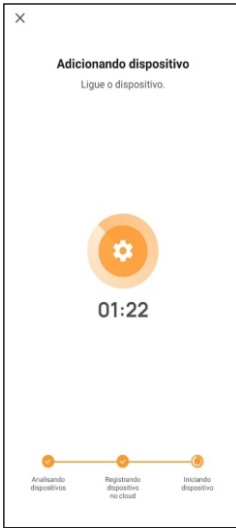

Figura 09

8 Una vez completado el proceso de inclusión, el intercomunicador Hello+ Wi-Fi estará disponible en la primera pantalla del teléfono móvil. El dispositivo está listo para ser utilizado y configurado si es necesario.

PANTALLA INICIAL DE LA APLICACIÓN

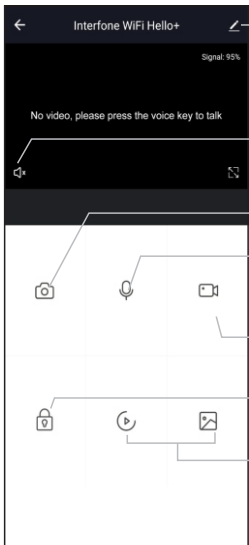

Botón de acceso a la configuración.

Botón para activar / desactivar el sonido del portero.

Función no habilitada para este producto.

Micrófono: Activa o desactiva el sonido que se envía al portero.

Función no habilitada para este producto.

Botón para activar la cerradura conectada al portero.

Función no habilitada para este producto.



TIPS: El intercomunicador Wi-Fi Hello+ es compatible con asistentes de voz para notificaciones, lo que permite crear automatizaciones. Cada vez que el sistema es activado por un visitante, el asistente puede enviar un mensaje alertando de que hay una llamada en curso o realizar una acción.

COMUNICACIÓN A TRAVÉS DE LA APLICACIÓN

Notificación Push



1 Una vez emparejada la aplicación, cuando se pulse el botón del timbre del módulo externo, aparecerá una notificación en la parte superior de la pantalla de todos los smartphones que tengan acceso al dispositivo. Basta con seleccionar la opción de responder y la aplicación abrirá una pantalla como la que se muestra en el siguiente paso.

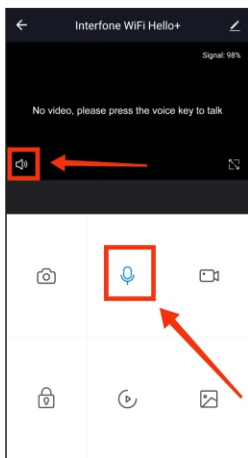

2 Una vez abierta la pantalla del intercomunicador, sólo tienes que seleccionar la opción de micrófono y, cuando se vuelva azul, podrás empezar a hablar.



ATENCIÓN: Asegúrate de que el altavoz de la izquierda no está silenciado; si lo está, pulsa sobre él hasta que se active.

3 Para finalizar la comunicación, vuelve a pulsar sobre el símbolo del micrófono hasta que se vuelva 'gris'.

APERTURA Y CIERRE

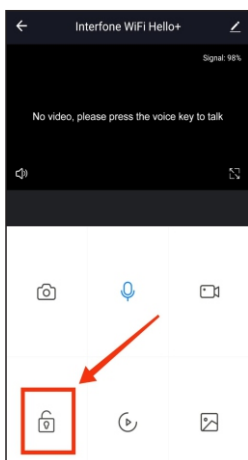

1 Para activar la cerradura en la pantalla de inicio del intercomunicador, pulse sobre el símbolo del candado, éste cambiará a abierto durante unos instantes, indicando que se ha enviado un impulso a la salida 'FF' del módulo externo.

COMUNICACIÓN A TRAVÉS DEL INTERCOMUNICADOR



1

Al pulsar el botón del zumbador del módulo externo, el intercomunicador (módulo interno) empezará a emitir un pitido que le indicará que alguien le está llamando.

2

Para responder, basta con pulsar el botón de respuesta (símbolo del altavoz) para iniciar la comunicación. El LED indicador se iluminará en azul, confirmando que se ha iniciado la comunicación.

LED Indicador

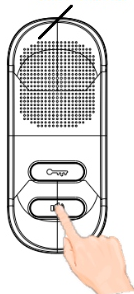

3

Para finalizar la comunicación, pulse de nuevo el mismo botón. El LED indicador se apagará, confirmando que la comunicación ha finalizado.



TIPS: El Intercomunicador Wi-Fi Hello+ es compatible con los asistentes de voz para notificaciones, lo que permite crear automatizaciones. Cada vez que el sistema es activado por un visitante, el asistente puede enviar un mensaje alertando de que hay una llamada en curso o realizar alguna acción. No es posible responder o chatear a través del asistente de voz, sólo a través de la app.

APERTURA Y CIERRE

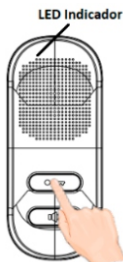

1

Para activar la cerradura a través del interfono (módulo interno), basta con pulsar el botón superior (símbolo de llave) para que se envíe un impulso a la salida 'FF' del módulo externo.

Término de Garantía

Queda expreso que esta garantía contractual es entregada mediante a las siguientes condiciones:

1. Todas las partes, piezas y componentes del producto están garantizados contra eventuales vicios de fabricación, que puedan presentarse, por el plazo de 1 (un) año - siendo éste de 90 (noventa) días de garantía legal y 9 (nueve) meses de garantía contractual, contados a partir de la fecha de la compra del producto por el Señor Consumidor, conforme consta en la factura de compra del producto, que es parte integrante de este Término en todo el territorio nacional. Esta garantía contractual comprende el cambio gratuito de partes, piezas y componentes que presentan vicio de fabricación, incluyendo los gastos con la mano de obra utilizada en esta reparación. En el caso que no sea constatado vicio de fabricación, y si vicio(s) proveniente(s) de uso inadecuado, el Señor Consumidor será responsable de estos gastos.

2. La instalación del producto debe ser hecha de acuerdo con el Manual del Producto y/o Guía de Instalación. En el caso que su producto necesite la instalación y configuración por un técnico capacitado, busque a un profesional idóneo y especializado, siendo que los costos de estos servicios no están incluidos en el valor del producto.

3. Constatado el vicio, el Señor Consumidor deberá inmediatamente comunicarse con el Servicio Autorizado más cercano que conste en la relación ofrecida en el sitio www.aglbrasil.com, pues que exclusivamente estos están autorizados a examinar y sanar el defecto durante el plazo de garantía aquí previsto.

4. En el caso sea constatada la necesidad de la retirada del producto, los gastos derivados, como las de transporte y seguridad de ida y vuelta del producto, quedan bajo la responsabilidad del Señor Consumidor.

5. La garantía perderá totalmente su validez en la ocurrencia de cualesquiera de las hipótesis a continuación:

- a) si el vicio no es de fabricación, pero si causado por el Señor Consumidor o por terceros extraños al fabricante;
- b) si los daños al producto son oriundos de accidentes, siniestros, agentes de la naturaleza (rayos, inundaciones, desprendimientos, etc.), humedad, tensión en la red eléctrica (sobretensión provocada por accidentes o fluctuaciones excesivas en la red), instalación/uso en desacuerdo con el manual del usuario o derivados del desgaste natural de las partes, piezas y componentes;
- c) si el producto ha sufrido influencia de naturaleza química, electromagnética, eléctrica o animal (insectos, etc.);
- d) si el número de serie del producto ha sido adulterado o rayado;
- e) si el aparato ha sido violado.

6. Esta garantía no cubre la pérdida de datos, por lo tanto, se recomienda, si es el caso específicamente del producto, que el Consumidor haga una copia de seguridad regularmente de los datos que constan en el producto.

7. AGL no se hace responsable por la instalación de este producto, y también por eventuales intentos de fraudes y/o sabotajes en sus productos. Se recomienda que el Señor Consumidor mantenga las actualizaciones del software y aplicaciones utilizadas en día, si es el caso, así como las protecciones de red necesarias para protección contra invasiones (hackers). El equipamiento está garantizado contra vicios dentro de sus condiciones normales de uso, siendo importante que se tenga consciencia de que, por ser un equipamiento electrónico, no está libre de fraudes y violaciones que puedan interferir en su correcto funcionamiento.

8. Si tiene alguna pregunta sobre el proceso de logística inversa, contáctenos al +55 (11) 4293-0939 (de lunes a viernes de 7 a.m. a 6 p.m.) o a través de -mail sac@aglbrasil.com.

9. LGPD - Ley General de Protección de Datos Personales: Intelbras no accede, transfiere, captura ni realiza ningún otro tipo de tratamiento de datos personales de este producto. Siendo estas las condiciones de este Término de Garantía complementaria, AGL S/A se reserva el derecho de alterar las características generales, técnicas y estéticas de sus productos sin previo aviso. Todas las imágenes de este manual son ilustrativas. Producto beneficiado por la Legislación de Informática.



Nombre del cliente: _____

Firma del cliente: _____

Nº de la nota fiscal: _____

Fecha de la compra: ____/____/____ Modelo: _____

Revendedor: _____



AGL

Tecnologia para descomplicar a vida.

AGL Eletrônicos do Brasil

Rua Ferroviário Anísio Viriato, 330
Bairro São Judas Tadeu - Divinópolis/MG
CEP 35.501-256 - Tel: (11) 4239-0939
CNPJ: 21.725.948/0001-84
sac@aglbrasil.com