

A Bancada Aberta Base Plana foi desenvolvida para máquinas de costura de base plana, com abertura específica no tampo para encaixe e melhor posicionamento do equipamento — a máquina fica acomodada na bancada, com mais estabilidade, conforto e funcionalidade durante a operação. Acompanha de série as dobradiças de fixação e o aparador de óleo, transformando a máquina portátil num posto de trabalho firme, organizado e pronto para o uso contínuo.

ESPECIFICAÇÕES TÉCNICAS

| | |
|----------------------------|---|
| Código | LD_TD8_AD |
| Altura | Regulável em 3 níveis: 690, 730 ou 770 mm |
| Estrutura | Suporte em aço · pintura eletrostática a pó |
| Tampo | MDF 18 mm ou 25 mm · laminado com fita de borda cinza |
| Dimensões do Tampo | 800 × 400 mm ou 900 × 400 mm |
| Capacidade de Carga | De 25 a 50 kg (conforme o tampo) |
| Peso Aproximado | 6 kg (sem tampo) |
| Montagem | Desmontada — kit de parafusos + manual |



✓ ITEM DE SÉRIE: Dobradiças e Aparador de Óleo

Dobradiças de fixação da máquina + bandeja aparadora de óleo — de série, para uma operação mais limpa, estável e segura.

MÁQUINAS DE BASE PLANA COMPATÍVEIS

| | |
|---------------|--|
| Singer | 15C · 247 · 249 · 288 · 666 · 875 · Zig Zag · Bobina Mágica · Pressomatic · Versátil 2 · Facilita 30 · Facilita 43 · Facilita Plus · Facilita Premium 36 · Facilita 2868 |
| Elgin | Zig Zag · Master 5 |
| Outras | Vigorelli · entre outras máquinas de base plana |

Alguns modelos compatíveis. Sua máquina tem base plana e não está na lista? Consulte-nos que confirmamos a compatibilidade. (Veja o que é uma máquina de base plana.)

TAMPÓS DISPONÍVEIS

- ◆ 800 × 400 mm — tampo de 18 mm
- ◆ 900 × 400 mm — tampo de 25 mm
- ◆ Especial sob projeto

OPCIONAIS



Gaveta

Gaveta de acessórios com trilhos para fixação sob o tampo.

DESENHO TÉCNICO

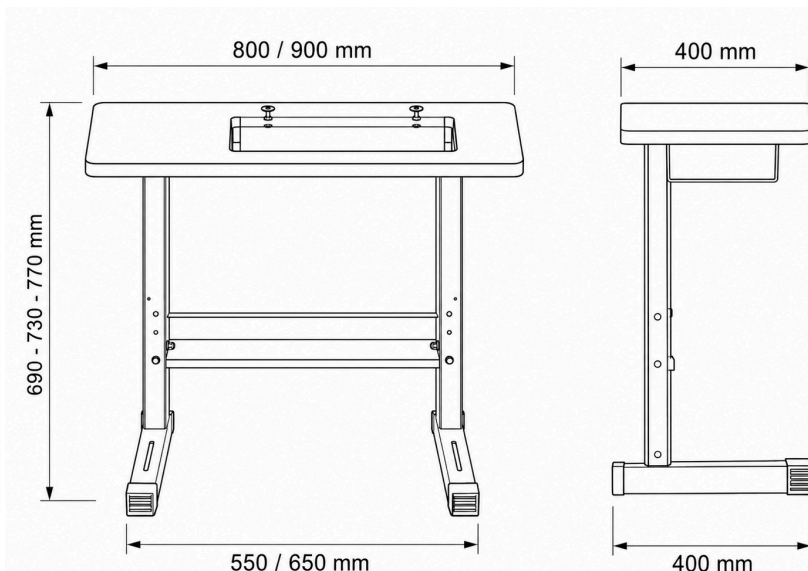

O que é uma máquina de costura com base plana?



Base plana

Máquinas de **BASE PLANA** possuem os **furos de dobradiça** na base da máquina, o que permite compatibilidade com nossa mesa.



Esse tipo de base permite encaixe e fixação adequados na mesa.

IMPORTANTE: Verifique sempre se sua máquina possui base plana antes da compra.