

# KAISAI

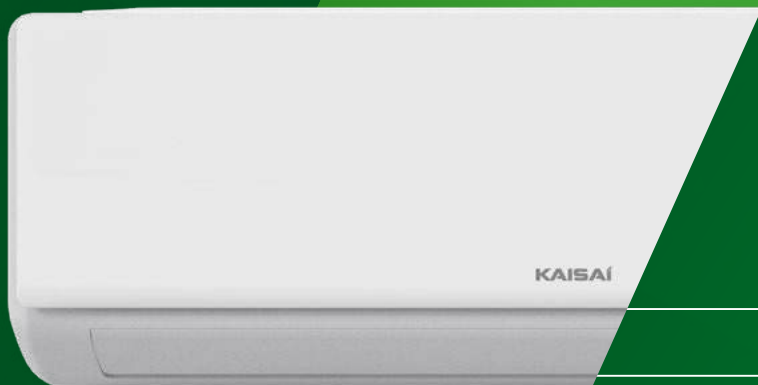

# Owner's manual

SPLIT TYPE ROOM AIR CONDITIONER  
NORDIC - KNP





## **INSTRUKCJA OBSŁUGI**

<b>KLIMATYZATOR ŚCIENNY TYPU SPLIT</b>	<b>05</b>
<b>PILOT ZDALNEGO STEROWANIA</b>	<b>43</b>
<b>ZESTAW SMART AC</b>	<b>60</b>

PL

5

## **OWNER'S MANUAL**

<b>SPLIT TYPE ROOM AIR CONDITIONER</b>	<b>72</b>
<b>AIR CONDITIONER REMOTE CONTROLLER</b>	<b>110</b>
<b>SMART AC KIT</b>	<b>127</b>

EN

72

## **BEDIENUNGSANLEITUNG**

<b>SPLIT-WANDKLIMAANLAGE</b>	<b>139</b>
<b>FERNBEDIENUNG</b>	<b>177</b>
<b>SMART AC</b>	<b>194</b>

DE

139



**KAISAI**

# **KLIMATYZATOR ŚCIENNY TYPU SPLIT**

## Instrukcja obsługi

Dziękujemy za wybór naszego produktu.

Dla zapewnienia prawidłowej obsługi, zapoznaj się z instrukcją i przechowuj ją do wykorzystania w przyszłości.

W przypadku zagubienia instrukcji obsługi, skontaktuj się z lokalnym dystrybutorem lub odwiedź stronę [www.kaisai.com](http://www.kaisai.com) lub prześlij wiadomość email na adres: [handlowy@kaisai.com](mailto:handlowy@kaisai.com), w celu uzyskania wersji elektronicznej instrukcji.

## **Spis treści**

Środki ostrożności .....08

### **Instrukcja obsługi**

**Specyfikacje i cechy jednostki ..... 12**

1. Wyświetlacz jednostki wewnętrznej ..... 12

2. Temperatura robocza ..... 13

3. Inne funkcje ..... 14

4. Ustawienie kierunku nawiewu ..... 15

5. Obsługa ręczna (bez pilota) ..... 16

**Pielęgnacja i konserwacja ..... 17**

**Wykrywanie i usuwanie usterek ..... 19**

# Instrukcja instalacji

<b>Akcesoria</b> .....	<b>22</b>
<b>Skrócona instrukcja montażu – jednostka wewnętrzna</b> ...	<b>23</b>
<b>Elementy urządzenia</b> .....	<b>24</b>

## **Montaż jednostki wewnętrznej**..... **25**

1. Wybór miejsca montażu .....	25
2. Przymocowanie płyty montażowej do ściany .....	25
3. Wiercenie otworu w ścianie pod połączeniowe przewody rurowe .	26
4. Przygotowanie przewodów czynnika chłodniczego.....	27
5. Podłączenie węża odpływowego.....	27
6. Podłączenie kabli sygnałowych i zasilających .....	28
7. Owijanie przewodów rurowych i kabli.....	29
8. Montaż jednostki wewnętrznej.....	30

## **Montaż jednostki zewnętrznej** .....

1. Wybór miejsca montażu .....	31
2. Zamontować złącze spustowe (tylko urządzenia z pompą ciepła)	32
3. Kotwiczenie jednostki zewnętrznej.....	32
4. Podłączenie kabli sygnałowych i zasilających .....	33

## **Podłączanie przewodów czynnika chłodniczego**..... **35**

A. Wskazówki dotyczące długości rur .....	35
B. Instrukcje dotyczące podłączenia – przewody czynnika chłodniczego	35
1. Cięcie przewodów rurowych .....	35
2. Usuwanie zadziorów.....	36
3. Kielichowanie rur .....	36
4. Łączenie przewodów rurowych .....	36

## **Odpowietrzanie** .....

1. Instrukcja opróżniania układu .....	38
2. Uwaga dotycząca dodawania czynnika chłodniczego.....	39

## **Kontrole szczelności instalacji elektrycznej i gazowej** .....

<b>Rozruch próbny</b> .....	<b>41</b>
<b>Pakowanie i rozpakowywanie urządzenia</b> .....	<b>42</b>

# Środki ostrożności

Przed przystąpieniem do obsługi i montażu jednostki należy przeczytać rozdział „Środki ostrożności”.

Montaż niezgodny z zawartymi wskazówkami może prowadzić do powstania poważnych szkód lub obrażeń ciała.

Powaga potencjalnych szkód lub obrażeń jest klasyfikowana jako **OSTRZEŻENIE** lub **PRZESTROGA**.



## OSTRZEŻENIE

Symbol ten wskazuje na wystąpienie ryzyka obrażeń ciała lub utraty życia przez personel.



## PRZESTROGA

Symbol ten wskazuje na wystąpienie ryzyka szkód majątkowych lub poważnych konsekwencji.



## OSTRZEŻENIE

Urządzenie może być używane przez dzieci w wieku 8 lat i starsze oraz osoby z ograniczonymi zdolnościami fizycznymi, sensorycznymi lub umysłowymi lub nieposiadającymi doświadczenia i wiedzy, jeśli znajdują się pod nadzorem lub udzielono im wskazówek dotyczących korzystania z urządzenia w sposób bezpieczny i zaznajomiono je z istniejącymi zagrożeniami. Urządzenie nie może służyć dzieciom do zabawy! Czyszczenie i konserwacja wykonywane bez nadzoru przez dzieci jest zabronione (w przypadku krajów Unii Europejskiej).

Urządzenie nie jest przeznaczone do użytku przez osoby (w tym dzieci) z ograniczeniami fizycznymi, sensorycznymi lub umysłowymi, lub bez doświadczenia i wiedzy, jeśli nie są one pod nadzorem osoby odpowiedzialnej za ich bezpieczeństwo lub osoba odpowiedzialna nie poinstruowała ich, jak należy obsługiwać urządzenie. Dzieci powinny pozostawać pod nadzorem, aby nie bawiły się urządzeniem (w przypadku innych krajów).



## OSTRZEŻENIA DOTYCZĄCE UŻYTKOWANIA PRODUKTU

- W przypadku wystąpienia nietypowego zjawiska (np. wyczuwalny zapach spalenizny) należy natychmiast wyłączyć urządzenie i odłączyć zasilanie. Aby uniknąć porażenia prądem, pożaru lub obrażeń ciała, należy skontaktować się ze sprzedawcą.
- **Nie wolno** wkładać palców, patyków ani innych przedmiotów do otworów wlotowych i wylotowych powietrza. Może to spowodować obrażenia, ponieważ wentylator może obracać się z dużą prędkością.
- **Nie wolno** używać łatwopalnych sprayów, takich jak lakier do włosów, lakier lub farba w sprayu w pobliżu urządzenia. Może to spowodować pożar lub zapłon.
- **Nie wolno** korzystać z klimatyzatora w miejscach, w których w małej odległości od urządzenia lub w jego otoczeniu występują palne gazy. Wydzielany gaz może gromadzić się wokół urządzenia i spowodować wybuch.
- **Nie wolno** korzystać z klimatyzatora w pomieszczeniach mokrych takich jak łazienka albo pralnia. Wystawienie urządzenia na zbyt dużą ilość wody może spowodować zwarcie elementów elektrycznych.
- **Nie wolno** wystawiać się na bezpośrednie działanie chłodnego powietrza przez długi czas.
- **Nie wolno** pozwalać dzieciom bawić się klimatyzatorem. Dzieci podczas przebywania w zasięgu jednostki muszą być pod stałym nadzorem.
- Jeżeli klimatyzator jest używany razem z palnikami lub innymi urządzeniami grzewczymi, należy dokładnie wietrzyć pomieszczenie, aby uniknąć niedoboru tlenu.
- W niektórych pomieszczeniach, takich jak kuchnie, serwerownie itp. zaleca się stosowanie specjalnie zaprojektowanych klimatyzatorów.

## OSTRZEŻENIA DOTYCZĄCE CZYSZCZENIA I KONSERWACJI

- Przed czyszczeniem należy wyłączyć urządzenie i odłączyć zasilanie. Niezastosowanie się do tego wymogu może spowodować porażenie prądem.
- **Nie** czyścić klimatyzatora nadmierną ilością wody.
- **Nie** czyścić klimatyzatora palnymi środkami czyszczącymi. Palne środki czyszczące mogą spowodować pożar lub deformację.



### PRZESTROGA

- W przypadku gdy klimatyzator nie będzie używany przez dłuższy czas, urządzenie należy wyłączyć i odłączyć od zasilania.
- Podczas burz wyłączyć jednostkę i odłączyć ją od zasilania.
- Należy upewnić się, że skroplona woda może zostać swobodnie odprowadzona z jednostki.
- **Nie wolno** obsługiwać klimatyzatora mokrymi rękami. Może to grozić porażeniem prądem elektrycznym.
- **Nie wolno** korzystać z urządzenia do jakichkolwiek celów niezgodnych z przeznaczeniem.
- **Nie wolno** wchodzić na jednostkę zewnętrzną ani umieszczać na niej żadnych przedmiotów.
- Klimatyzator **nie może** przez dłuższy czas pracować przy otwartych drzwiach lub oknach, lub w przypadku gdy poziom wilgotności jest wysoki.



### OSTRZEŻENIA DOTYCZĄCE ELEMENTÓW ELEKTRYCZNYCH

- Należy używać wyłącznie przewodu zasilającego o odpowiednich parametrach. W razie uszkodzenia przewodu zasilający musi zostać wymieniony przez producenta, autoryzowany serwis lub inną osobę posiadającą podobne kwalifikacje, aby nie dopuścić do porażenia prądem.
- Wtyczkę zasilającą należy utrzymywać w czystości. Usunąć wszelki kurz lub brud nagromadzony na wtyczce lub wokół niej. Brudne wtyczki mogą spowodować pożar lub porażenie prądem.
- **Nie wolno** ciągnąć za przewód zasilający w celu odłączenia urządzenia. Należy trzymać mocno wtyczkę i wyciągnąć ją z gniazdka. Ciągnięcie bezpośrednio za przewód grozi jego uszkodzeniem, co może prowadzić do pożaru lub porażenia prądem.
- **Nie wolno** zmieniać długości przewodu zasilającego ani używać przedłużacza do zasilania jednostki.
- **Nie wolno** dzielić gniazda elektrycznego z innymi urządzeniami. Zasilanie z sieci o niewłaściwych parametrach może spowodować pożar lub porażenie prądem.
- Należy wykonać prawidłowe uziemienie urządzenia w momencie instalacji, ponieważ w przeciwnym razie może dojść do porażenia prądem.
- W przypadku wykonywania wszelkich prac elektrycznych należy przestrzegać lokalnych i krajowych norm, przepisów i instrukcji montażu. Przewody należy ściśle podłączyć i bezpiecznie zamocować, aby zapobiec uszkodzeniu zacisku przez siły zewnętrzne. Niewłaściwe wykonanie połączeń elektrycznych może spowodować przegrzanie i pożar, a także porażenie prądem. Wszystkie połączenia elektryczne muszą być wykonane zgodnie ze schematem połączeń elektrycznych umieszczonym na panelach jednostki wewnętrznej i zewnętrznej.
- Wszystkie przewody muszą być odpowiednio ułożone, aby zapewnić prawidłowe zamknięcie pokrywy tablicy sterowniczej. Nieprawidłowe zamknięcie pokrywy tablicy sterowniczej może prowadzić do powstania korozji i spowodowania nagrzania się punktów połączeń na zacisku, zapalenia się lub porażenie prądem.
- W przypadku podłączania zasilania do instalacji stałej należy zastosować rozłącznik z rozłączaniem wszystkich biegunów, z co najmniej 3 mm odstępem na wszystkich biegunach, obsługujący prąd upływowy, który może przekraczać 10 mA, wyłącznik różnicowy (RCD) o znamionowym szczytkowym prądzie roboczym nieprzekraczającym 30 mA oraz w instalacji musi zostać zabudowane i zainstalowane urządzenie rozłączające zgodnie z zasadami wykonywania okablowania.

### NALEŻY ZWRÓCIĆ UWAGĘ NA PARAMETRY BEZPIECZNIKÓW

Płytką drukowaną klimatyzatora (PCB) jest wyposażona w bezpiecznik zapewniający ochronę nadprądową. Specyfikacja bezpiecznika jest nadrukowana na płytce, na przykład:

T3.15AL/250VAC, T5AL/250VAC, T3.15A/250VAC, T5A/250VAC, T20A/250VAC, T30A/250VAC itp.

**UWAGA:** W przypadku jednostek używających czynnika chłodniczego R32 lub R290, można zastosować wyłącznie ceramiczny bezpiecznik przeciwybuchowy.



## OSTRZEŻENIA DOTYCZĄCE MONTAŻU PRODUKTU

1. Montaż musi zostać wykonany przez autoryzowanego sprzedawcę lub specjalistę. Nienależycie wykonany montaż może prowadzić do przecieków wody, porażenia prądem lub pożaru.
2. Montaż musi zostać wykonany zgodnie z instrukcją montażu. Nieprawidłowo wykonany montaż może prowadzić do przecieków wody, porażenia prądem lub pożaru.  
(W Ameryce Północnej montaż musi zostać wykonany zgodnie z wymogami NEC i CEC, a także musi być wykonany wyłącznie przez upoważniony personel).
3. W celu wykonania naprawy lub konserwacji należy skontaktować się z autoryzowanym serwisantem tej jednostki. Urządzenie to powinno być zamontowane zgodnie z krajowymi przepisami dotyczącymi okablowania.
4. Do montażu należy używać wyłącznie dołączonych akcesoriów, części i elementów przeznaczonych do montażu. Użycie niestandardowych części może spowodować wyciek wody, porażenie prądem, pożar i może doprowadzić do awarii jednostki.
5. Urządzenie należy zamontować na stabilnym podłożu, które jest w stanie utrzymać jego wagę. Jeśli wybrane podłoże nie jest w stanie utrzymać wagi jednostki lub montaż nie został wykonany prawidłowo, urządzenie może spaść i spowodować poważne obrażenia i uszkodzenia.
6. Zamontować rurę odpływową zgodnie z zawartymi instrukcjami. Niewłaściwe wykonanie odpływu może spowodować uszkodzenie budynku i mienia przez wodę.
7. W przypadku urządzeń wyposażonych w pomocniczy ogrzewacz elektryczny **nie należy** instalować ich w odległości mniejszej niż 1 metr od jakichkolwiek materiałów palnych.
8. **Nie wolno** montować jednostki w miejscach, które mogą być narażone na przecieki gazów palnych. Nagromadzenie gazu palnego wokół urządzenia może spowodować pożar.
9. Nie włączać zasilania, dopóki wszystkie prace nie zostaną zakończone.
10. Podczas przenoszenia lub zmiany miejsca montażu klimatyzatora należy skonsultować się z doświadczonymi technikami serwisowymi w celu uzyskania informacji na temat odłączenia i ponownego montażu urządzenia.
11. Wskazówki dotyczące montażu urządzenia na wspornikach można znaleźć w rozdziale „Montaż jednostki wewnętrznej” i „Montaż jednostki zewnętrznej”.

### Ważna informacja dotycząca gazów fluorowanych (Nie dotyczy jednostki wykorzystującej czynnik chłodniczy R290)

1. Opisujący klimatyzator zawiera fluorowane gazy cieplarniane. Szczegółowe informacje na temat rodzaju gazu i jego ilości można znaleźć na odpowiedniej etykiecie umieszczonej na urządzeniu lub w „Instrukcji obsługi – karcie produktu” znajdującej się w opakowaniu razem z jednostką zewnętrzną. (dotyczy tylko produktów przeznaczonych na teren Unii Europejskiej).
2. Montaż, serwis, konserwacja i naprawa tej jednostki mogą być wykonywane tylko przez uprawnionych techników.
3. Demontaż i recykling produktu musi być wykonany przez uprawnionego technika.
4. Dotyczy urządzeń, które zawierają fluorowane gazy cieplarniane w ilości 5 ton odpowiednika CO<sub>2</sub> lub większej, ale mniejszej niż 50 ton odpowiednika CO<sub>2</sub>. Jeżeli urządzenie jest wyposażone w system wykrywania wycieków, to należy sprawdzać go pod kątem wycieków przynajmniej co 24 miesiące.
5. Podczas przeglądu urządzenia pod kątem wycieków zdecydowanie zaleca się prowadzenie właściwej ewidencji wszystkich przeprowadzanych kontroli.

### Urządzenie zawiera fluorowane gazy cieplarniane

Czynnik chłodniczy	Model		KNP-12
	Typ		R32
	GWP		675
	Ilość	kg	1,1
	Ekwiwalent CO <sub>2</sub>	Ton	0,74



## OSTRZEŻENIE dotyczące używania czynnika chłodniczego R32/R290

- W przypadku używania palnego czynnika chłodniczego urządzenie należy przechowywać na obszarze dobrze wentylowanym, na którym wielkość pomieszczenia odpowiada powierzchni określonej do pracy. Modele wykorzystujące czynnik chłodniczy R32:  
Urządzenie należy zamontować, obsługiwać i przechowywać w pomieszczeniu o powierzchni większej niż 4m<sup>2</sup>. W przypadku modeli z czynnikiem chłodniczym R290 urządzenie powinno być zainstalowane, obsługiwane i przechowywane w pomieszczeniu o powierzchni podłogi większej niż:  
<=2.Jednostki o mocy 6 kW: 17.33 m<sup>2</sup>  
>2,6kW i <=3.Jednostki o mocy 5 kW: 25.4 m<sup>2</sup>  
>3,5kW i <=5.Jednostki o mocy 2 kW: 34.67 m<sup>2</sup>  
>5,3kW i <=7.Jednostki o mocy 1 kW: 47.33 m<sup>2</sup>
- Nie można używać złączy mechanicznych oraz złączy kielichowych wielokrotnego użytku w pomieszczeniach.  
(Wymagania normy EN).
- Złącza mechaniczne stosowane w pomieszczeniach powinny mieć wskaźnik nie większy niż 3 g/rok przy 25% maksymalnego dopuszczalnego ciśnienia. W przypadku ponownego użycia złączy mechanicznych w pomieszczeniach należy zregenerować elementy uszczelniające. W przypadku ponownego użycia złączy kielichowych w pomieszczeniach element kielichowy należy wymienić. (Wymagania normy UL).
- W przypadku ponownego użycia złączy mechanicznych w pomieszczeniach należy zregenerować elementy uszczelniające. W przypadku ponownego użycia złączy kielichowych w pomieszczeniach element kielichowy należy wymienić.  
(Wymagania normy IEC).
- Złącza mechaniczne stosowane wewnątrz budynków powinny spełniać wymagania normy ISO 14903.

## Europejskie wytyczne w sprawie utylizacji odpadów

Niniejsze oznaczenie umieszczone na produkcie lub w jego dokumentacji wskazuje, że zużyty sprzęt elektryczny i elektroniczny nie powinien być mieszany z ogólnymi odpadami komunalnymi.



### Prawidłowa utylizacja produktu (zużyty sprzęt elektryczny i elektroniczny)

Urządzenie zawiera czynnik chłodniczy i inne potencjalnie niebezpieczne materiały. W przypadku utylizacji tego urządzenia prawo wymaga specjalnego sposobu zbiórki i przetwarzania. **Nie wolno** wyrzucać tego wyrobu z odpadami domowymi lub niesortowanymi odpadami komunalnymi.

Możliwe sposoby utylizacji zużytego urządzenia:

- Zutylizować urządzenie w wyznaczonym punkcie zbiórki odpadów elektronicznych.
- Oddać zużyte urządzenie bezpłatnie sprzedawcy przy zakupie nowego urządzenia.
- Oddać zużyte urządzenie do producenta, który przyjmie je bezpłatnie.
- Sprzedzić zużyte urządzenie w certyfikowanym skupie złomu.

### Uwaga specjalna

Wyrzucenie tego urządzenia do lasu lub innego środowiska naturalnego zagraża zdrowiu i jest szkodliwe dla środowiska. Grozi to również wyciekami niebezpiecznych substancji do wód gruntowych i przedostawianiem się ich do łańcucha pokarmowego.

# Specyfikacje i cechy jednostki

## Wyświetlacz jednostki wewnętrznej

**UWAGA:** Modele różnią się panelami przednimi oraz wyświetlaczami. Nie wszystkie opisane poniżej wskaźniki są dostępne dla zakupionego klimatyzatora. Należy sprawdzić wyświetlacz zakupionej jednostki wewnętrznej.

Ilustracje w niniejszej instrukcji mają charakter poglądowy. Rzeczywisty wygląd jednostki wewnętrznej może się nieznacznie różnić. Rzeczywisty wygląd urządzenia jest decydujący.

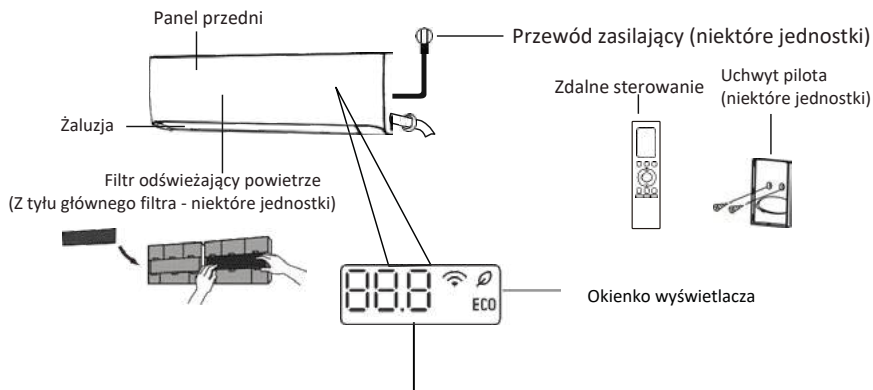

"88.8" Wyświetla temperaturę, funkcję pracy i kody błędów:

"ON" przez 3 sekundy, gdy:

- Funkcja TIMER ON jest włączona "ON" pozostaje włączona po ustawieniu funkcji TIMER ON (jeśli urządzenie jest WYŁ.,
- Funkcje FRESH, SWING, TURBO lub SILENT są włączone

"OF" przez 3 sekundy, gdy:

- TIMER OFF (zegar wyłączenia) jest ustawiony
- Funkcje FRESH, SWING, TURBO lub SILENT są wyłączone

"dF" podczas odszraniania (tylko dla urządzeń chłodzących i grzewczych)

"CL" Gdy funkcja Active Clean jest włączona

"FP" gdy tryb ogrzewania 8°C (46°F) lub 12°C (54°F) jest włączony (niektóre jednostki)

" "gdy funkcja FRESH jest włączona (niektóre jednostki)

"ECO" gdy funkcja ECO jest włączona (niektóre jednostki)

" "gdy aktywna jest funkcja obsługi zdalnej (niektóre jednostki)

Znaczenie wyświetlanych kodów

## Temperatura robocza

Gdy klimatyzator jest używany poza poniższymi zakresami temperatur, niektóre zabezpieczenia mogą aktywować się i powodować wyłączenie jednostki.

### Klimatyzator inwerterowy typu Split

	Tryb COOL	Tryb HEAT	Tryb DRY
Temperatura pokojowa	16°C – 32°C (60°F – 90°F)	0°C – 30°C (32°F – 86°F)	10°C – 32°C (50°F – 90°F)
Temperatura na zewnątrz	0°C – 50°C (32°F - 122°F)	-30°C – 35°C (-22°F – 86°F)	0°C – 50°C (32°F – 122°F)
	-15°C – 50°C (5°F – 122°F)  (dot. modeli z systemami chłodzenia niskotemperaturowego)		
	0°C – 52°C (32°F – 126°F)  (dot. specjalnych modeli do środowisk tropikalnych)		0°C – 52°C (32°F – 126°F)  (dot. specjalnych modeli do środowisk tropikalnych)

#### DOTYCZY JEDNOSTEK ZEWNĘTRZNYCH Z POMOCNICZĄ NAGRZEWNICĄ ELEKTRYCZNĄ

Przy temperaturach zewnętrznych poniżej 0°C (32°F) zdecydowanie zalecamy, aby urządzenie było podłączone przez cały czas, aby zapewnić płynną i nieprzerwaną pracę.

**UWAGA:** Wilgotność względna powietrza w pomieszczeniu powinna wynosić poniżej 80%. Jeśli klimatyzator pracuje w warunkach powyżej tej wartości, na powierzchni klimatyzatora mogą gromadzić się skropliny. Pionową żaluzję przepływu powietrza należy ustawić pod maksymalnym kątem (pionowo do ziemi) i ustawić tryb wentylatora na HIGH.

#### Aby jeszcze bardziej zoptymalizować wydajność urządzenia, należy wykonać następujące czynności:

- Zamknąć drzwi i okna.
- Ograniczyć zużycie energii poprzez użycie funkcji TIMER ON i TIMER OFF.
- Nie blokować wlotów i wylotów powietrza.
- Regularnie sprawdzać i czyścić filtry powietrza.

Instrukcja obsługi pilota zdalnego sterowania nie jest dołączona do tego pakietu dokumentacji. Nie wszystkie funkcje są dostępne dla tego klimatyzatora, należy sprawdzić wyświetlacz jednostki wewnętrznej i pilot zdalnego sterowania zakupionego urządzenia.

## Inne funkcje

- **Automatyczne ponowne uruchomienie (niektóre jednostki)**

W przypadku awarii zasilania, urządzenie automatycznie uruchomi się ponownie z wcześniejszymi ustawieniami.

- **Zabezpieczenie przed pleśnią (niektóre jednostki)**

Po wyłączeniu urządzenia z trybu COOL, AUTO (COOL) lub DRY, klimatyzator będzie nadal pracował z bardzo niską mocą, aby osuszyć skroploną wodę i zapobiec rozwojowi pleśni.

- **Sterowanie bezprzewodowe (niektóre jednostki)**

Sterowanie bezprzewodowe pozwala na sterowanie klimatyzatorem za pomocą telefonu komórkowego i połączenia bezprzewodowego. Aby uzyskać dostęp urządzenia USB, czynności związane z wymianą i konserwacją muszą zostać przeprowadzone przez wyspecjalizowany personel.

- **Pamięć kąta żaluzji (niektóre jednostki)**

Po włączeniu urządzenia, żaluzja automatycznie ustawi się pod wcześniej ustawionym kątem.

- **Wykrywanie wycieku czynnika chłodniczego (niektóre jednostki)**

Jednostka wewnętrzna automatycznie wyświetli komunikat „ELDC”, gdy wykryje wyciek czynnika chłodniczego.

- **Ogrzewanie przy niskiej temperaturze zewn.**

Zaawansowana technologia inwerterowa odporna na najbardziej ekstremalne warunki pogodowe. Możesz cieszyć się komfortem ogrzewania, nawet gdy temperatura na zewnątrz sięga  $-30^{\circ}\text{C}$  ( $-22^{\circ}\text{F}$ ).

- **Chłodzenie przy niskiej temperaturze zewn.**

Dzięki funkcji chłodzenia w niskich temperaturach otoczenia, prędkość wentylatora zewnętrznego można zmieniać w zależności od temperatury skraplacza, a klimatyzator może działać płynnie w temperaturach tak niskich jak  $-15^{\circ}\text{C}$  ( $5^{\circ}\text{F}$ ).

- **Funkcja wykrywająca – radar (niektóre jednostki)**

System jest inteligentnie kontrolowany dzięki funkcji radaru. Radar może wykrywać aktywność ludzi w pomieszczeniu. W trybie chłodzenia i ogrzewania, gdy użytkownik jest nieobecny przez 30 minut, urządzenie automatycznie obniża częstotliwość, aby oszczędzać energię.

- **Funkcja ogrzewania  $8^{\circ}\text{C}$  i  $12^{\circ}\text{C}$  ( $46^{\circ}\text{F}$  i  $54^{\circ}\text{F}$ )**

Gdy klimatyzator pracuje w trybie ogrzewania z ustawioną temperaturą  $16^{\circ}\text{C}$  ( $60^{\circ}\text{F}$ ), naciskając przycisk Temp Down dwa razy w ciągu jednej sekundy, można przewijać tryb pracy w następujący sposób: ogrzewanie  $8^{\circ}\text{C}$  ( $46^{\circ}\text{F}$ ) → ogrzewanie  $12^{\circ}\text{C}$  ( $54^{\circ}\text{F}$ ) → Poprzedni tryb ogrzewania.

- **Funkcja SLEEP**

Funkcja SLEEP (sen) jest wykorzystywana do zmniejszenia zużycia energii podczas snu (i nie wymaga tej samej konfiguracji temperatury, aby zachować komfort snu). Funkcję można aktywować tylko za pomocą pilota zdalnego sterowania. Funkcja SLEEP (sen) nie jest dostępna w trybie FAN (praca wentylatora) lub DRY (osuszania).

Naciśnij przycisk SLEEP na pilocie zdalnego sterowania w trybie chłodzenia (COOL). Urządzenie zwiększy temperaturę o  $1^{\circ}\text{C}$  ( $2^{\circ}\text{F}$ ) po pierwszej godzinie. Po kolejnej godzinie temperatura wzrośnie o dodatkowy  $1^{\circ}\text{C}$  ( $2^{\circ}\text{F}$ ). Prędkość wentylatora jest automatycznie ustawiana na niską (LOW).

W trybie ogrzewania (HEAT) funkcja SLEEP obniży temperaturę o  $1^{\circ}\text{C}$  ( $2^{\circ}\text{F}$ ) po pierwszej godzinie. Po upływie kolejnej godziny temperatura spadnie o dodatkowy  $1^{\circ}\text{C}$  ( $2^{\circ}\text{F}$ ). Prędkość wentylatora jest automatycznie ustawiana na niską (LOW). Następnie klimatyzator będzie działał w nowej temperaturze przez kolejne sześć godzin. Potem funkcja SLEEP zostanie zatrzymana, a prędkość wentylatora powróci do pierwotnego ustawienia.

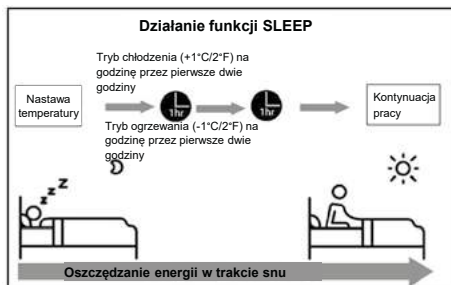

## Ustawienie kierunku nawiewu

### • Ustawianie kierunku nawiewu pionowego

Gdy urządzenie jest włączone, użyj przycisku **SWING** aby ustawić kierunek nawiewu.

1. Naciśnij przycisk **SWING** na pilocie zdalnego sterowania, aby aktywować funkcję automatycznego nawiewu. Żaluzja pozioma będzie poruszać się w górę i w dół w sposób ciągły (patrz **Rys.A**), naciśnij go ponownie, aby zatrzymać.
2. W przypadku naciśnięcia i dłuższego przytrzymania przycisku **SWING**, można ustawić pięć różnych kierunków nawiewu. Każde naciśnięcie przycisku pozwala na ustawienie ruchu żaluzji w danym zakresie. Naciśnij przycisk, aby osiągnąć żądany kierunek przepływu powietrza.

### • Ustawienie kierunku nawiewu poziomego

Gdy urządzenie jest włączone, naciśnij przycisk **SWING** na pilocie zdalnego sterowania przez dwie sekundy, aby aktywować funkcję automatycznego nawiewu. Żaluzja pionowa będzie poruszać się w lewo i w prawo w sposób ciągły (patrz **Rys.B**), naciśnij przycisk **SWING** przez dwie sekundy, aby zatrzymać.

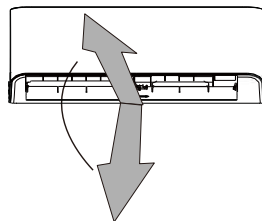

Rys. A

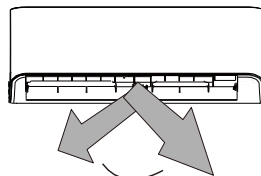

Rys. B

## UWAGA DOTYCZĄCA ŻALUZJI

Nie wolno zmieniać pozycji żaluzji ręcznie. Spowoduje to desynchronizację żaluzji. W takim przypadku, należy wyłączyć jednostkę i odłączyć ją od zasilania na parę sekund; następnie zrestartować urządzenie. Czynność ta zresetuje żaluzję.

### • Funkcja wykrywania – radar

Częstotliwość transmisji sygnału: 5725–5850 MHz  
Maksymalna moc transmisji: < -11.74dBm

Gdy urządzenie jest włączone, naciśnij przycisk Inteligentnego oka na pilocie zdalnego sterowania, aby aktywować funkcję wykrywania – radar (zob **Rys.C**).

#### UWAGA:

- Funkcję można aktywować tylko za pomocą pilota zdalnego sterowania. Funkcja wykrywania, tj. radaru, jest dostępna tylko w trybie chłodzenia (automatyczne chłodzenie) lub ogrzewania (automatyczne ogrzewanie).
- Radar wykrywa poruszające się obiekty w pomieszczeniu w celu określenia aktywności człowieka. Jednak jeśli w pomieszczeniu zostanie wykryty ruch robotów zamiatających, wentylatorów obrotowych, roślin i zaston poruszanych wiatrem itp., będą one zidentyfikowane jako ruch człowieka, co może prowadzić do nieprawidłowego działania funkcji oszczędzania energii.
- Jeśli w pomieszczeniu, na ścianach lub suficie znajduje się wiele metalowych materiałów, które będą silnie odbijać fale elektromagnetyczne, może to prowadzić do nieprawidłowego działania funkcji oszczędzania energii.



## PRZESTROGA

Nie należy wkładać palców do lub w pobliżu dmuchawy i strony zassania urządzenia. Wentylator jednostki pracujący na wysokiej prędkości może spowodować obrażenia.

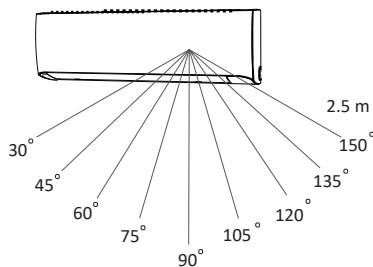
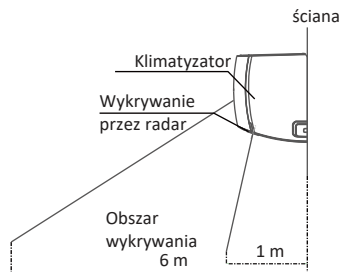

Rys. C

## Obsługa ręczna (bez pilota)

### Jak obsługiwać urządzenie bez pilota zdalnego sterowania

Jeśli pilot zdalnego sterowania nie działa, urządzenie można obsługiwać za pomocą przycisku **STEROWANIA RĘCZNEGO** znajdującego się na jednostce wewnętrznej. Należy pamiętać, że obsługa ręczna nie jest rozwiązaniem długoterminowym i zdecydowanie zaleca się obsługę urządzenia za pomocą pilota zdalnego sterowania.

#### PRZED OBSŁUGĄ RĘCZNĄ

Przed przystąpieniem do obsługi ręcznej urządzenie musi zostać wyłączone.

Aby obsługiwać jednostkę ręcznie należy:

1. Należy podnieść panel przedni jednostki wewnętrznej aż zatrzaśnie się na swoim miejscu.
2. Zlokalizować **przycisk STEROWANIA RĘCZNEGO** po prawej stronie obudowy wyświetlacza.
3. Nacisnąć raz **przycisk STEROWANIA RĘCZNEGO**, aby włączyć tryb FORCED AUTO.
4. Nacisnąć jeszcze raz **przycisk STEROWANIA RĘCZNEGO**, aby włączyć tryb FORCED COOLING.
5. Nacisnąć **przycisk STEROWANIA RĘCZNEGO** trzeci raz, aby wyłączyć urządzenie.
6. Zamknąć panel przedni.

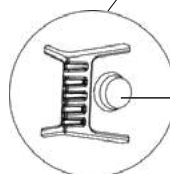
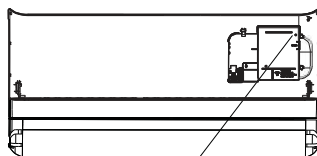

Przycisk sterowania ręcznego



#### PRZESTROGA

Przycisk obsługi ręcznej przeznaczony jest wyłącznie do celów testowych i obsługi awaryjnej. Nie wolno korzystać z tej funkcji, chyba, że pilot zdalnego sterowania został zgubiony i jest to absolutnie konieczne. Aby przywrócić normalne działanie jednostki, należy aktywować urządzenie za pomocą pilota.

# Pielęgnacja i konserwacja

## Czyszczenie jednostki wewnętrznej



### PRZED CZYSZCZENIEM LUB KONSERWACJĄ

**NALEŻY ZAWSZE WYŁĄCZYĆ KLIMATYZATOR I ODŁĄCZYĆ GO OD ZASILANIA PRZED WYKONANIEM CZYSZCZENIA LUB KONSERWACJI.**



### PRZESTROGA

Do czyszczenia jednostki należy używać wyłącznie miękkiej i suchej ściereczki. Jeśli urządzenie jest szczególnie brudne, można użyć ściereczki nasączonej ciepłą wodą, aby móc wytrzeć je do czysta.

- **NIE WOLNO** czyścić urządzenia za pomocą środków chemicznych ani ścierek nasączonych środkami chemicznymi.
- Do czyszczenia urządzenia **nie wolno** używać benzyny, rozcieńczalników do farb, proszków ściernych ani innych rozpuszczalników. Mogą one spowodować pęknięcia lub odkształcenie elementów z tworzywa sztucznego.
- Do czyszczenia panelu przedniego **nie wolno** używać wody o temperaturze powyżej 40°C (104°F). Może to spowodować deformacje lub odbarwienia panelu.

## Czyszczenie filtra powietrza

Zatkany klimatyzator może spowodować zmniejszenie wydajności chłodzenia jednostki, a także może mieć zły wpływ na zdrowie. Filtr należy czyścić co dwa tygodnie.

1. Należy podnieść panel przedni jednostki wewnętrznej.
2. W tym celu, należy najpierw nacisnąć element, aby poluzować zamknięcie, podnieść je, a następnie pociągnąć w swoją stronę.
3. Teraz należy wyciągnąć filtr.
4. Jeśli filtr wyposażony jest w mały filtr odświeżający powietrze, należy go odczepić od większego filtra. Filtr odświeżający powietrze należy czyścić odkurzaczem ręcznym.
5. Duży filtr powietrza należy czyścić ciepłą wodą z mydłem. Należy używać łagodnego detergentu.

6. Filtr słucać pod bieżącą wodą i strząsnąć nadmiar wody.
7. Suszyć w chłodnym, suchym miejscu i nie wystawiać go na bezpośrednie działanie promieni słonecznych.
8. Po wyschnięciu należy ponownie przymocować filtr odświeżający powietrze do większego filtra, a następnie wsunąć go z powrotem do jednostki wewnętrznej.
9. Zamknąć panel przedni jednostki wewnętrznej.

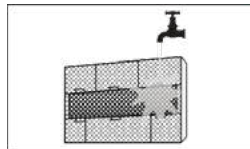
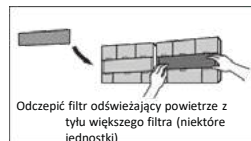
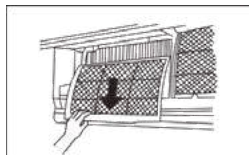
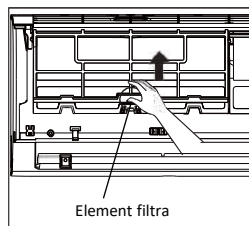

### PRZESTROGA

Nie należy dotykać filtra odświeżającego powietrze (plazmowego) przez co najmniej 10 minut po wyłączeniu urządzenia.



## PRZESTROGA

- Przed wymianą lub czyszczeniem filtra należy wyłączyć urządzenie i odłączyć je od zasilania.
- Podczas wyjmowania filtra nie należy dotykać metalowych części urządzenia. Ostre metalowe krawędzie mogą spowodować skaleczenie.
- Do czyszczenia wnętrza jednostki wewnętrznej nie należy używać wody. Może to spowodować uszkodzenie izolacji oraz porażenie prądem.
- Nie wystawiać filtra na bezpośrednie działanie promieni słonecznych podczas suszenia. Działanie promieni słonecznych może spowodować skurczenie filtra.

## Przypomnienia dotyczące filtra powietrza (opcja)

### Przypomnienie o czyszczeniu filtra powietrza

Po 240 godzinach pracy, na wyświetlaczu jednostki wewnętrznej będzie migał komunikat „CL”. Jest to przypomnienie o czyszczeniu filtra. Po 15 sekundach jednostka powróci do wyświetlania poprzednich parametrów.

Aby zresetować przypomnienie, należy nacisnąć 4 razy przycisk LED na pilocie zdalnego sterowania, lub przycisk **STEROWANIA RĘCZNEGO** 3 razy. Jeśli przypomnienie nie zostanie zresetowane, komunikat „CL” będzie ponownie migał po zrestartowaniu jednostki.

### Przypomnienie o wymianie filtra powietrza

Po 2 880 godzinach pracy, na wyświetlaczu jednostki wewnętrznej będzie migał komunikat „nF”. Jest to przypomnienie o wymianie filtra. Po 15 sekundach jednostka powróci do wyświetlania poprzednich parametrów.

Aby zresetować przypomnienie, należy nacisnąć 4 razy przycisk LED na pilocie zdalnego sterowania, lub przycisk **STEROWANIA RĘCZNEGO** 3 razy. Jeśli przypomnienie nie zostanie zresetowane, komunikat „nF” będzie ponownie migał po zrestartowaniu jednostki.



## PRZESTROGA

- Wszelkie czynności związane z konserwacją i czyszczeniem jednostki zewnętrznej powinny być wykonywane przez autoryzowanego sprzedawcę lub licencjonowanego serwisanta.
- Wszelkie naprawy urządzenia powinny być wykonywane przez autoryzowanego sprzedawcę lub licencjonowanego serwisanta.

## Konserwacja – Długie okresy przestoju

W przypadku gdy urządzenie nie będzie używane przez dłuższy czas, należy wykonać następujące czynności:

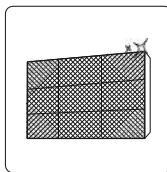

Wyczyścić  
wszystkie filtry

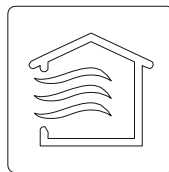

Włączyć funkcję FAN  
(wentylator) i wyłączyć po  
całkowitym osuszeniu  
jednostki.



Wyłączyć urządzenie i  
odłączyć zasilanie



Wyjąć baterie z pilota  
zdalnego sterowania

## Konserwacja – Kontrola przed sezonem

Po długich okresach przestoju lub przed okresami częstego użytkowania należy wykonać następujące czynności:

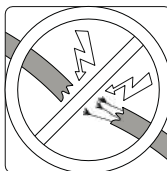

Sprawdzić urządzenie pod względem  
uszkodzonych przewodów

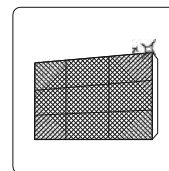

Wyczyścić  
wszystkie filtry



Kontrola szczelności



Wymienić baterie



Sprawdzić, czy wszystkie otwory wlotowe i wylotowe są drożne

# Wykrywanie i usuwanie usterek



## ŚRODKI OSTROŻNOŚCI

W przypadku wystąpienia KTÓREGOKOLWIEK zjawiska poniżej, należy natychmiast wyłączyć urządzenie!

- Przewód zasilający jest uszkodzony lub nienaturalnie gorący
- Czuć zapach spalenizny
- Urządzenie emituje głośne lub nietypowe dźwięki
- Przepalenie bezpiecznika lub częste załączanie wyłącznika instalacyjnego
- Woda lub inne cząstki osadzają się na lub wypadają z jednostki

**NIE WOLNO PRÓBOWAĆ SAMODZIELNIE NAPRAWIAĆ URZĄDZENIA! NALEŻY NATYCHMIAST SKONTAKTOWAĆ SIĘ Z AUTORYZOWANYM SERWISEM!**

## Częste problemy

Następujące problemy nie oznaczają usterek i w większości przypadków nie wymagają naprawy.

Kwestia	Możliwe przyczyny
Urządzenie nie uruchamia się po naciśnięciu przycisku ON/OFF	Urządzenie jest wyposażone w funkcję 3-minutowej ochrony, która zapobiega jego przeciążeniu. Po jej aktywacji nie można ponownie uruchomić klimatyzatora przez okres trzech minut od jego wyłączenia.
Urządzenie przechodzi z trybu COOL/HEAT (chłodzenia/ogrzewania) do trybu FAN (wentylatora)	Urządzenie może zmieniać ustawienia, aby zapobiec tworzeniu się szronu na urządzeniu. Gdy temperatura wzrośnie, urządzenie ponownie rozpocznie pracę we wcześniej wybranym trybie.
	Ustawiona temperatura została osiągnięta, po czym urządzenie wyłącza sprężarkę. Urządzenie wznowi pracę po ponownej zmianie temperatury.
Z jednostki wewnętrznej wydobywa się biała mgła	Duża różnica temperatur pomiędzy powietrzem w pomieszczeniu a klimatyzowanym powietrzem w regionach wilgotnych może powodować wydobywanie się białej mgły.
Z jednostki wewnętrznej i zewnętrznej wydobywa się biała mgła	Po ponownym uruchomieniu urządzenia w trybie HEAT (ogrzewania) po rozmrożeniu, może pojawić się biała mgła spowodowana wilgocią powstałą w procesie rozmrażania.
Jednostka wewnętrzna emituje dźwięki	Podczas zmiany pozycji żaluzji można usłyszeć dźwięk szybkiego przepływu powietrza.
	Skrzypiące dźwięki mogą być emitowane po uruchomieniu urządzenia w trybie HEAT (OGRZEWANIA) z powodu rozszerzania i kurczenia się elementów urządzenia wykonanych z tworzywa sztucznego.
Jednostka wewnętrzna i zewnętrzna emituje dźwięki	Cichy szyczący dźwięk podczas pracy: Jest to normalne zjawisko spowodowane przepływem gazowego czynnika chłodniczego przez jednostkę wewnętrzną i zewnętrzną.
	Cichy szyczący dźwięk podczas uruchamiania systemu, zaraz po zatrzymaniu lub podczas rozmrażania: Dźwięk ten jest normalny i jest spowodowany zatrzymaniem lub zmianą kierunku przepływu gazowego czynnika chłodniczego.
	Skrzypiący dźwięk: Normalne rozszerzanie i kurczenie się części plastikowych i metalowych spowodowane zmianami temperatury podczas pracy może powodować dźwięki skrzypiące.

Kwestia	Możliwe przyczyny
Jednostka zewnętrzna wydaje dźwięki	Urządzenie wydaje różne dźwięki w zależności od aktualnego trybu pracy.
Z jednostki wewnętrznej lub zewnętrznej wydostaje się pył	Podczas dłuższego okresu nieużywania w urządzeniu może gromadzić się kurz i pył, który wydostaje się po włączeniu urządzenia. Można zmniejszyć skalę tego zjawiska, przykrywając jednostkę przed dłuższym okresem bezczynności.
Z urządzenia wydobywa się nieprzyjemny zapach	Urządzenie może pochłaniać zapachy z otoczenia (takie jak zapach lakieru meblowego, zapachy gotowania, dym papierosowy itp.), które będą wydobywać się z urządzenia podczas pracy. Na filtrach pojawiła się pleśń – należy je wyczyścić.
Wentylator jednostki zewnętrznej nie działa	Prędkość wentylatora podczas pracy klimatyzatora jest regulowana w taki sposób, aby klimatyzacja pracowała optymalnie.
Praca urządzenia jest nieregularna, nieprzewidywalna lub jednostka nie reaguje	Zakłócenia powodowane przez stacje bazowe sieci komórkowych lub wzmacniacze sygnału mogą prowadzić do nieprawidłowego działania urządzenia. W takiej sytuacji, należy wykonać następujące czynności: <ul style="list-style-type: none"> <li>• Odłączyć i ponownie podłączyć zasilanie.</li> <li>• Nacisnąć przycisk ON/OFF na pilocie zdalnego sterowania, aby zresetować urządzenie.</li> </ul>

**UWAGA:** Jeśli problem nie ustępuje, należy skontaktować się z lokalnym sprzedawcą lub najbliższym centrum obsługi klienta. Podczas rozmowy należy podać szczegółowy opis nieprawidłowego działania jednostki oraz numer modelu.

## Wykrywanie i usuwanie usterek

W przypadku problemów z klimatyzacją zapoznaj się z opisnymi poniżej poradami, zanim skontaktujesz się z serwisem.











Problem	Możliwe przyczyny	Rozwiązanie
Słaba wydajność chłodzenia	Nastawa temperatury może być wyższa niż temperatura otoczenia	Obniżyć ustawioną temperaturę
	Wymiennik ciepła klimatyzatora lub agregatu zewnętrznego jest brudny	Wyczyścić wymiennik ciepła
	Filtr powietrza jest brudny	Wymontować filtr i wyczyścić go w sposób opisany w instrukcji
	Wlot lub wylot powietrza klimatyzatora lub agregatu jest zablokowany	Wyłączyć klimatyzację, usunąć niedrożność / wyczyścić wlot/wylot i włączyć klimatyzację z powrotem
	Drzwi i okna są otwarte	Wszystkie drzwi i okna powinny być zamknięte podczas pracy urządzenia
	Pomieszczenie nagrzewa się od słońca	Zamknąć i zasłonić okna, jeśli na dworze jest gorąco lub panuje słoneczna pogoda
	Zbyt wiele źródeł ciepła w pomieszczeniu (ludzie, komputery, sprzęt elektroniczny itp.)	Zmniejszyć ilość źródeł ciepła
	Za mało czynnika chłodniczego w obiegu, na skutek wycieku lub długotrwałej pracy	Sprawdzić, czy nie ma wycieków – w razie potrzeby usunąć wyciek i uzupełnić ładunek czynnika chłodniczego w obiegu
Funkcja SILENCE jest aktywna (funkcja opcjonalna)	Funkcja SILENCE może obniżyć wydajność urządzenia poprzez zmniejszenie częstotliwości pracy. Wyłączyć funkcję SILENCE.	

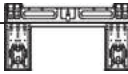

Problem	Możliwe przyczyny	Rozwiązanie
Urządzenie nie działa	Awaria zasilania	Zaczekać, aż zasilanie zostanie przywrócone
	Zasilanie jest wyłączone	Załączyć zasilanie
	Bezpiecznik jest przepalony	Wymienić bezpiecznik.
	Baterie w pilocie zdalnego sterowania są wyczerpane	Wymienić baterie
	Funkcja 3-minutowej ochrony urządzenia została aktywowana	Odczekać trzy minuty przed ponownym uruchomieniu urządzenia
	Timer został aktywowany	Wyłączyć timer
Urządzenie często uruchamia się i wyłącza	W systemie jest za dużo lub za mało czynnika chłodniczego	Sprawdzić szczelność i uzupełnić układ czynnikiem chłodniczym.
	Do systemu dostał się nieściśliwy gaz lub wilgoć.	Opróżnić i ponownie napełnić układ czynnikiem chłodniczym
	Sprężarka jest zepsuta.	Wymienić sprężarkę
	Napięcie zasilania jest za wysokie lub za niskie	Zainstalować manostat do regulacji napięcia
Słaba wydajność grzewcza	Bardzo niska temperatura na zewnątrz	Zastosować pomocnicze urządzenie grzewcze
	Zimne powietrze przedostaje się do wnętrza pomieszczenia przez drzwi i okna	Upewnić się, że wszystkie drzwi i okna są zamknięte podczas korzystania z urządzenia.
	Za mało czynnika chłodniczego w obiegu, na skutek wycieku lub długotrwałej pracy	Sprawdzić, czy nie ma wycieków – w razie potrzeby usunąć wyciek i uzupełnić zład czynnika chłodniczego w obiegu
Lampki sygnalizacyjne nadal migają	Urządzenie może przerwać pracę lub kontynuować pracę w sposób bezpieczny. Jeśli lampki sygnalizacyjne będą nadal migać lub zostaną wyświetlone kody błędów, należy odczekać około 10 minut. Problem może sam się rozwiązać. Jeśli nie, należy odłączyć zasilanie, a następnie podłączyć je ponownie. Włączyć urządzenie. Jeśli problem nie ustępuje, należy odłączyć zasilanie i skontaktować się z najbliższym centrum obsługi klienta.	
Na wyświetlaczu jednostki wewnętrznej pojawiają się kody błędów i zaczynają się na następujące litery: <ul style="list-style-type: none"> <li>• E(x), P(x), F(x)</li> <li>• EH(xx), EL(xx), EC(xx)</li> <li>• PH(xx), PL(xx), PC(xx)</li> </ul>		

**UWAGA:** Jeśli po wykonaniu powyższych czynności kontrolnych i diagnostycznych problem nadal się utrzymuje, należy natychmiast wyłączyć urządzenie i skontaktować się z autoryzowanym centrum serwisowym.

# Akcesoria

System klimatyzacji jest dostarczany z następującymi akcesoriami. Podczas instalacji klimatyzatora należy użyć wszystkich części przeznaczonych do montażu i akcesoriów. Nieprawidłowy montaż może spowodować wyciek wody, porażenie prądem i pożar lub awarię sprzętu. Przedmioty niewchodzące w skład klimatyzatora muszą zostać zakupione oddzielnie.

Nazwa akcesorium	Ilość (szt.)	Kształt	Nazwa akcesorium	Ilość (szt.)	Kształt
Instrukcja	2-3		Pilot zdalnego sterowania	1	
Złącze spustowe (dla modeli z funkcją chłodzenia i ogrzewania)	1		Akumulator	2	
Uszczelka (dla modeli z funkcją chłodzenia i ogrzewania)	1		Uchwyt pilota zdalnego sterowania (opcja)	1	
Płyta montażowa	1		Śruba mocująca do uchwytu pilota (opcja)	2	
Kotwa	5~8 (w zależności od modelu)		Mały filtr (Musi być zainstalowany z tyłu głównego filtra powietrza przez autoryzowanego technika podczas montażu urządzenia)	1~2 (w zależności od modelu)	
Śruba mocująca płytę montażową	5~8 (w zależności od modelu)				
Nazwa		Kształt		Ilość (szt.)	

Zespół złączy rurowych	Obieg czynnika ciekłego	Φ 6.35 ( 1/4 cala)	Części, które należy kupić oddzielnie. Należy skonsultować się ze sprzedawcą w sprawie odpowiedniego rozmiaru rury do zakupionej jednostki.
		Φ 9.52 (3/8 cala)	
	Obieg czynnika gazowego	Φ 9.52 (3/8 cala)	
		Φ 12.7 (1/2 cala)	
		Φ 16 (5/8 cala)	
		Φ 19 (3/4 cala)	
Pierścieni i pas magnetyczny (jeśli są dostarczone, należy zapoznać się ze schematem połączeń, aby zamontować go na kablu połączeniowym. )			Różnice mogą występować w zależności od modelu
		Przepuścić pasek przez otwór pierścienia magnetycznego, aby zamocować go na kablu	

# Skrócona instrukcja montażu – jednostka wewnętrzna

PL

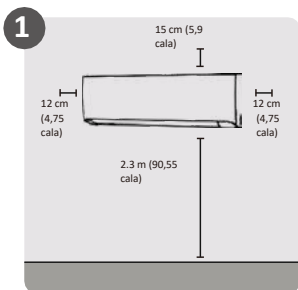

Wybierz miejsce montażu

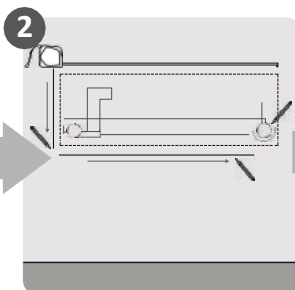

Określ położenie otworów w ścianie

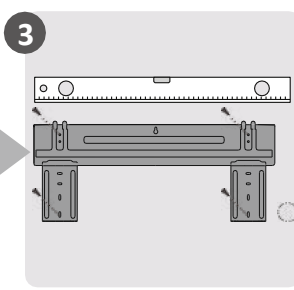

Zamocuj płytę montażową

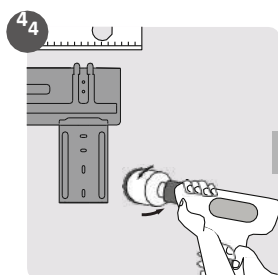

Wywierć otwór w ścianie

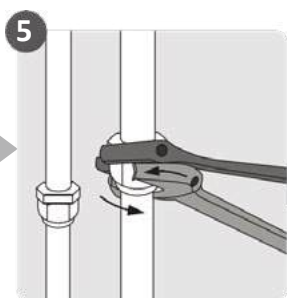

Połącz rury

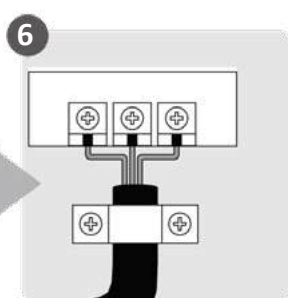

Podłącz przewody elektryczne  
(nie dotyczy niektórych lokalizacji w USA)

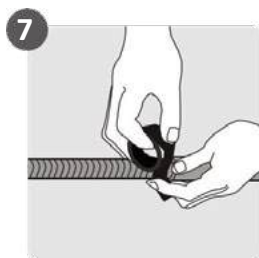

Przygotuj wąż odpływowy

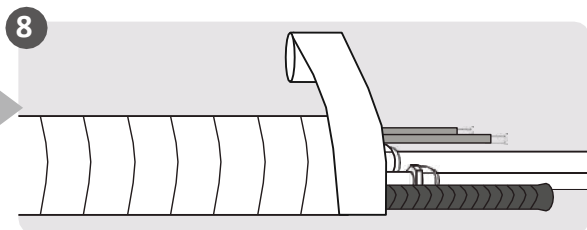

Owiń rury i przewody elektryczne taśmą izolacyjną  
(nie dotyczy niektórych lokalizacji w USA)

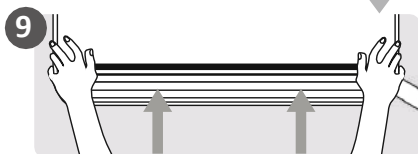

Montaż jednostki wewnętrznej

## Elementy urządzenia

**UWAGA:** Instalacja musi być przeprowadzona zgodnie z wymaganiami norm lokalnych i krajowych. Instalacja może być przeprowadzona w inny sposób w zależności od lokalizacji.

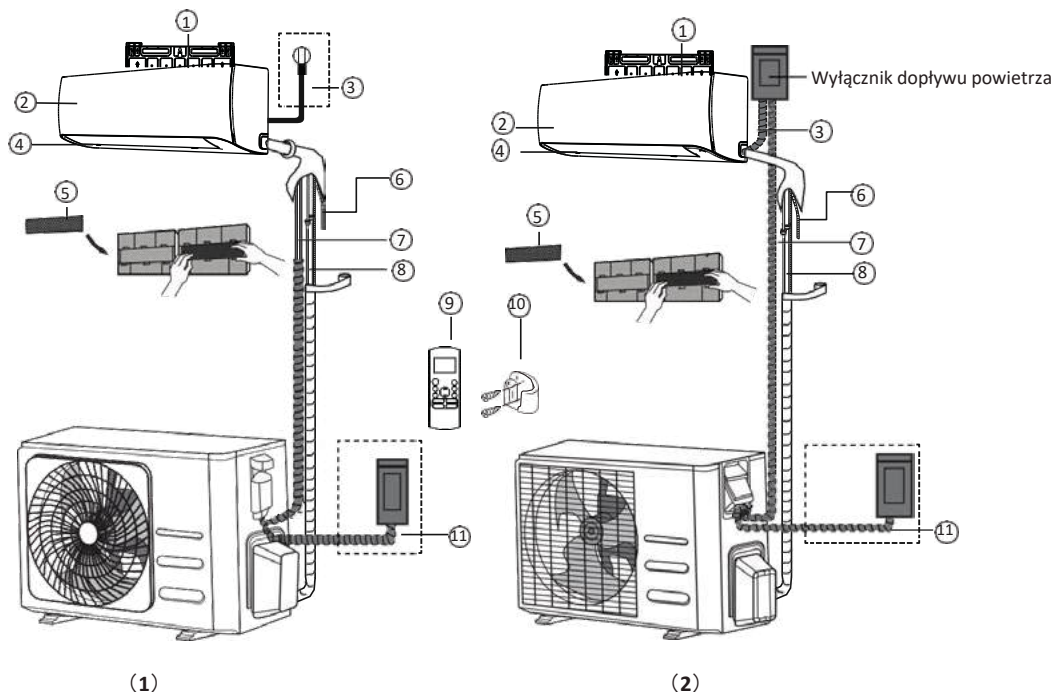

- |   |  |   |
|---|--|---|
| ① Płyta do montażu ściennego              | ⑤ Filtr funkcjonalny (z tyłu filtra głównego – niektóre jednostki) | ⑨ Pilot zdalnego sterowania                                   |
| ② Panel przedni                           | ⑥ Odpływ skroplin  | ⑩ Uchwyt na pilot (niektóre jednostki)                        |
| ③ Przewód zasilający (niektóre jednostki) | ⑦ Kabel sygnałowy  | ⑪ Kabel zasilający jednostki zewnętrznej (niektóre jednostki) |
| ④ Żaluzja                                 | ⑧ Przewody czynnika chłodniczego                                   |   |

### UWAGA NA TEMAT ILUSTRACJI

Ilustracje w niniejszej instrukcji mają charakter poglądowy. Rzeczywisty wygląd jednostki wewnętrznej może się nieznacznie różnić. Rzeczywisty wygląd urządzenia jest decydujący.

# Montaż jednostki wewnętrznej

## Instrukcja montażu – jednostka wewnętrzna

### PRZED MONTAŻEM

Przed przystąpieniem do montażu jednostki wewnętrznej należy zapoznać się z treścią etykiety na opakowaniu produktu, aby upewnić się, że numer modelu jednostki wewnętrznej odpowiada numerowi modelu jednostki zewnętrznej.

#### Etap 1: Wybór miejsca montażu

Przed montażem jednostki wewnętrznej należy wybrać odpowiednie miejsce. Poniższe elementy określają standardy, dzięki którym będzie łatwiej wybrać odpowiednie miejsce montażu urządzenia.

#### Odpowiednie miejsce montażu powinno spełniać następujące standardy:

- Dobry obieg powietrza
- Odpowiednie odprowadzenie skroplin
- Miejsce, w którym hałas dochodzący z urządzenia nie będzie przeszkadzał innym osobom
- Mocne i solidne podłoże — brak wibracji
- Wystarczająco mocne podłoże, aby utrzymać wagę urządzenia
- Miejsce oddalone o co najmniej jeden metr od wszystkich innych urządzeń elektrycznych (np. telewizji, radia, komputera)

#### NIE WOLNO montować urządzenia w następujących miejscach:

- ⊘ W pobliżu dowolnego źródła ciepła, pary lub gazu palnego
- ⊘ W pobliżu przedmiotów łatwopalnych, takich jak zasłony lub ubrania
- ⊘ W pobliżu wszelkich przeszkód, które mogą blokować obieg powietrza
- ⊘ W pobliżu ościeża drzwiowego
- ⊘ W miejscu bezpośrednio nasłonecznionym

## UWAGA DOTYCZĄCA OTWORU W ŚCIANIE:

Brak stałego przewodu czynnika chłodniczego:

Wybierając miejsce montażu, trzeba pamiętać, że należy pozostawić wystarczająco dużo miejsca na otwór w ścianie (patrz krok „Wykonanie otworu w ścianie na przewody połączeniowe”), przez który zostaną poprowadzone kable sygnałowe i przewody czynnika chłodniczego, które łączą jednostkę wewnętrzną z zewnętrzną.

Domyślne położenie wszystkich przewodów rurowych to prawa strona jednostki wewnętrznej (obserwator zwrócony twarzą do urządzenia). Jednakże przewody rurowe można podłączać do urządzenia zarówno z lewej, jak i z prawej strony.

#### Aby zapewnić odpowiednią odległość od ścian i sufitu, należy zapoznać się z poniższym schematem:

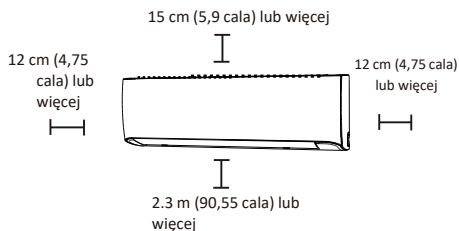

#### Etap 2: Przymocowanie płyty montażowej do ściany

Płyta montażowa to element, na którym zostanie zamontowana jednostka wewnętrzna.

- Wykręć śrubę mocującą płytę montażową do tylnej części jednostki wewnętrznej.

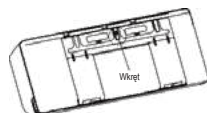

- Przymocuj płytę montażową do ściany za pomocą dostarczonych wkrętów. Upewnij się, że płyta montażowa przylega płasko do ściany.

## UWAGA DOTYCZĄCA ŚCIAN BETONOWYCH LUB

Jeśli ściana jest wykonana z cegły, betonu lub podobnego materiału, należy wywiercić otwory o średnicy 5 mm (0,2 cala) w ścianie i włożyć dostarczone tuleje kotwiące. Następnie przymocuj płytę montażową do ściany, dokręcając śruby bezpośrednio do kotew zaciskowych.



#### Etap 4: Przygotowanie przewodów czynnika chłodniczego

Przewody czynnika chłodniczego znajdują się wewnątrz tulei izolacyjnej przymocowanej z tyłu urządzenia. Przed przeprowadzeniem przewodów rurowych przez otwór w ścianie należy je przygotować.

1. Na podstawie położenia otworu w ścianie względem płyty montażowej należy wybrać stronę, z której przewody rurowe będą wychodzić z urządzenia.
2. Jeśli otwór w ścianie znajduje się za urządzeniem, należy pozostawić panel wyłamywany na miejscu. Jeśli otwór w ścianie znajduje się z boku jednostki wewnętrznej, należy wyjąć wyłamywany plastikowy panel z tej strony jednostki. Dzięki temu powstanie otwór, przez który przewody rurowe będą mogły wyjść z urządzenia. Jeśli plastikowy panel jest zbyt trudny do usunięcia ręcznie, użyj szczypec igłowych.
3. W wyłamywanym panelu znajduje się rowek pozwalający na jego wygodne przycięcie. Rozmiar otworu zależy od średnicy przewodów rurowych.



4. Jeśli istniejące przewody rurowe, które łączą obie jednostki, są już osadzone w ścianie, przejdź bezpośrednio do etapu **Podłączenie węża odpływowego**. Jeśli przewody rurowe nie są osadzone, podłącz przewody czynnika chłodniczego jednostki wewnętrznej do przewodów rurowych łączących jednostkę wewnętrzną i zewnętrzną.

#### UWAGA DOTYCZĄCA KĄTA RUR

Przewody czynnika chłodniczego mogą wychodzić z jednostki wewnętrznej pod czterema różnymi kątami: z lewej strony, z prawej strony, z lewej strony z tyłu, z prawej strony z tyłu.

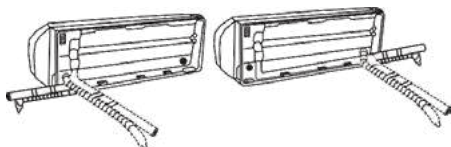

#### PRZESTROGA

Należy zachować szczególną ostrożność, aby nie wgnieść ani nie uszkodzić przewodów rurowych podczas odginania ich od urządzenia. Wszelkie wgniecenia w przewodach rurowych będą miały wpływ na wydajność urządzenia.

#### Etap 5: Podłączenie węża odpływowego

Domyślnie wąż odpływowy jest podłączony po lewej stronie urządzenia (patrząc od tyłu urządzenia). Można go jednak również przymocować po prawej stronie. Aby zapewnić prawidłowe odprowadzanie skroplin, należy podłączyć wąż odpływowy po tej samej stronie, po której przewody czynnika chłodniczego wychodzą z urządzenia.

- Mocno owinać punkt połączenia taśmą teflonową, aby zapewnić dobre uszczelnienie i zapobiec wyciekom.
- Część węża odpływowego, która pozostanie w pomieszczeniu, należy owinać izolacją piankową, aby zapobiec kondensacji.
- Należy wyjąć filtr powietrza i wlać niewielką ilość wody do tacy skroplin, aby upewnić się, że woda płynnie wypływa z urządzenia.

#### ! UWAGA DOTYCZĄCA UMIESZCZENIA WĘŻA

Upewnij się, że wąż odpływowy podłączony zgodnie z następującymi ilustracjami.

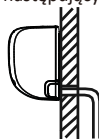

#### PRAWIDŁOWO

Należy upewnić się, że na wężu odpływowym nie ma zagięć ani wgnieceń, aby zapewnić prawidłowe odprowadzanie skroplin.

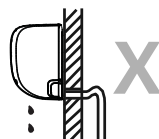

#### NIEPRAWIDŁOWO

W zagięciach w wężu odpływowym będzie gromadzić się woda.



#### NIEPRAWIDŁOWO

W zagięciach w wężu odpływowym będzie gromadzić się woda.

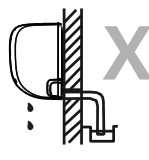

#### NIEPRAWIDŁOWO

Nie umieszczaj końcówki węża odpływowego w wodzie ani w pojemnikach, w których gromadzi się woda. Uniemożliwi to prawidłowe odprowadzanie skroplin.

#### ZATKAĆ NIEUŻYWANY OTWÓR SPUSTOWY

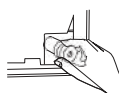

Aby zapobiec niepożądanym wyciekom, należy zatkać nieużywany otwór spustowy za pomocą dostarczonej gumowej zatyczki.



**PRZED PRZYSTĄPIENIEM DO WYKONYWANIA JAKIKOLWIEK PRAC ELEKTRYCZNYCH NALEŻY ZAPOZNAĆ SIĘ Z NINIEJSZYMI INFORMACJAMI**

1. Wszystkie kable muszą być zgodne z lokalnymi i krajowymi kodeksami i przepisami związanymi z elektryką i muszą być zainstalowane przez licencjonowanego elektryka.
2. Wszystkie połączenia elektryczne muszą być wykonane zgodnie ze schematem połączeń elektrycznych umieszczonym na panelach jednostki wewnętrznej i zewnętrznej.
3. W przypadku wystąpienia sytuacji poważnie narażających bezpieczeństwo związanych z zasilaniem należy natychmiast przerwać pracę. Należy wyjaśnić klientowi tok rozumowania i odmówić instalacji jednostki, dopóki kwestie bezpieczeństwa nie zostaną właściwie rozwiązane.
4. Napięcie zasilania powinno być w granicach 90-110% napięcia znamionowego. Zasilanie o nieodpowiednich parametrach może spowodować nieprawidłową pracę, porażenie prądem lub pożar.
5. W przypadku podłączenia zasilania do stałej instalacji należy zainstalować ochronnik przeciwprzepięciowy i główny wyłącznik zasilania.
6. Jeśli zasilanie ma być podłączone do stałej instalacji, instalacja ta musi być wyposażona w wyłącznik lub wyłącznik automatyczny, który odłącza wszystkie bieguny i ma przerwę między stykami co najmniej 1/8 cala (3 mm). Wykwalifikowany technik musi użyć zatwierdzonego wyłącznika automatycznego lub wyłącznika.
7. Urządzenie należy podłączać wyłącznie do pojedynczego gniazda obwodu odbiorczego. Do tego gniazda nie wolno podłączać innego urządzenia.
8. Odpowiednio uziemić klimatyzator.
9. Każdy kabel musi być solidnie podłączony. Źle osadzone kable mogą spowodować przegrzanie zacisku, co może doprowadzić do nieprawidłowego działania produktu i ewentualnego pożaru.
10. Nie wolno dopuścić, aby kable dotykały lub opierały się o rury czynnika chłodniczego, sprężarkę lub jakiegokolwiek ruchome części urządzenia.
11. Jeśli urządzenie jest wyposażone w pomocniczą nagrzewnicę elektryczną, należy ją zainstalować w odległości co najmniej 1 metra (40 cali) od wszelkich materiałów łatwopalnych.
12. Aby uniknąć porażenia prądem, nigdy nie dotykać elementów elektrycznych zaraz po wyłączeniu zasilania. Należy zawsze odczekać 10 minut lub więcej po wyłączeniu zasilania przed dotknięciem elementów elektrycznych.



**OSTRZEŻENIE**

**PRZED PRZYSTĄPIENIEM DO WYKONYWANIA JAKIKOLWIEK PRAC ELEKTRYCZNYCH LUB INSTALACJI OKABLOWANIA NALEŻY WYŁĄCZYĆ GŁÓWNE ZASILANIE SYSTEMU.**

**Etap 6: Podłączenie kabli sygnałowych i zasilających**

Kabel sygnałowy umożliwia komunikację pomiędzy jednostką wewnętrzną i zewnętrzną. Przed przygotowaniem przewodów do podłączenia należy dobrać kable o wystarczającym przekroju żył.

**Rodzaje przewodów**

- **Wewnętrzny kabel zasilający** (jeśli dotyczy): H05VV-F lub H05V2V2-F
  - **Zewnętrzne przewód zasilania:** H07RN-F lub H05RN-F
  - **Kabel sygnałowy:** H07RN-F
- UWAGA:** W przypadku Ameryki Północnej należy wybrać typ kabla zgodny z lokalnymi kodeksami i przepisami elektrycznymi.

**Minimalny przekrój poprzeczny kabli zasilających i sygnałowych (w celach informacyjnych) (nie dotyczy Ameryki Północnej)**

Prąd znamionowy urządzenia (A)	Nominalny przekrój poprzeczny (mm <sup>2</sup> )
> 3 i ≤ 6	0,75
> 6 i ≤ 10	1
> 10 i ≤ 16	1,5
> 16 i ≤ 25	2,5
> 25 i ≤ 32	4
> 32 i ≤ 40	6

**WYBÓR WŁAŚCIWEGO ROZMIARU KABLA**

Rozmiar potrzebnego przewodu zasilającego, kabla sygnałowego, bezpiecznika i wyłącznika zależy od maksymalnego natężenia prądu urządzenia. Maksymalne natężenie prądu zostało podane na tabliczce znamionowej znajdującej się na bocznym panelu urządzenia. Odnieść się do tabliczki znamionowej, aby dobrać odpowiedni kabel, bezpiecznik lub przełącznik.

**UWAGA:** W przypadku Ameryki Północnej należy wybrać odpowiedni rozmiar kabla zgodny z minimalną obciążalnością prądową obwodu podaną na tabliczce znamionowej urządzenia.

1. Otworzyć panel przedni jednostki wewnętrznej.
2. Należy otworzyć pokrywę skrzynki skrzynki elektrycznej po prawej stronie urządzenia za pomocą śrubokręta, a następnie otworzyć pokrywę bloku termicznego. Spowoduje to odsłonięcie listwy zaciskowej.

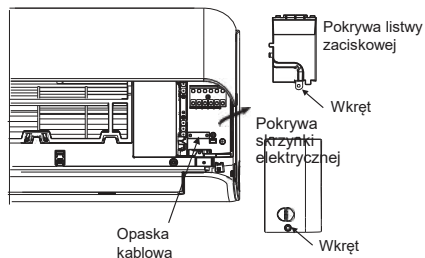

### **OSTRZEŻENIE**

**CAŁE OKABLOWANIE MUSI BYĆ WYKONANE ŚCIŚLE ZGODNIE ZE SCHEMATEM OKABLOWANIA ZNAJDUJĄCYM SIĘ Z TYŁU PANELU PRZEDNIEGO JEDNOSTKI WEWNĘTRZNEJ.**

3. Odkręć opaskę kablową pod listwą zaciskową i odłóż ją na bok.
4. Patrząc od tyłu urządzenia, zdejmij plastikowy panel znajdujący się na dole po lewej stronie.
5. Poprowadź przewód sterujący przez ten otwór, od tyłu do przodu urządzenia.
6. Patrząc od przodu urządzenia, podłącz przewód zgodnie ze schematem okablowania jednostki wewnętrznej, podłącz końcówkę widelkową i mocno przykręć każdy przewód do odpowiedniego zacisku.

### **PRZESTROGA**

**NIE MIESZAĆ PRZEWODÓW POD NAPIĘCIEM I NEUTRALNYCH**

Jest to niebezpieczne i może spowodować awarię klimatyzatora.

7. Po upewnieniu się, że wszystkie połączenia są bezpieczne, użyj opaski kablowej, aby przymocować kabel sygnałowy do urządzenia. Przykręć mocno opaskę kablową.
8. Załóż pokrywę skrzynki elektrycznej z przodu urządzenia i plastikowy panel z tyłu.



### **UWAGA DOTYCZĄCA OKABLOWANIA**

**PROCES PODŁĄCZANIA PRZEWODÓW MOŻE SIĘ NIEZNACZNIE RÓŻNIĆ W ZALEŻNOŚCI OD URZĄDZENIA I REGIONU.**

#### **Etap 7: Owijanie przewodów rurowych i kabli**

Przed przeprowadzeniem przewodów rurowych, węża odpływowego i kabla sygnałowego przez otwór w ścianie należy połączyć je w wiązkę, aby zaoszczędzić miejsce, zabezpieczyć je i zaizolować (nie dotyczy Ameryki Północnej).

1. Połącz wąż odpływowy, przewody czynnika chłodniczego i kabel sygnałowy tak, jak pokazano poniżej:

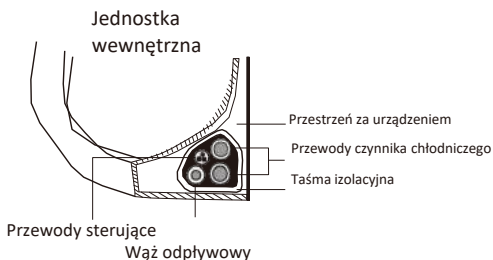

#### **WĄŻ ODPIYWOWY MUSI ZNAJDOWAĆ SIĘ NA DOLE**

Upewnij się, że wąż odpływowy znajduje się na dole wiązki. Umieszczenie węża odpływowego w górnej części wiązki może spowodować przepełnienie tacy skroplin, co może doprowadzić do pożaru lub szkód spowodowanych przez wodę.

#### **NIE WOLNO PRZEPLATAĆ KABLA SYGNAŁOWEGO Z INNYMI KABLAMI.**

Podczas łączenia tych elementów nie wolno przeplatać ani krzyżować kabla sygnałowego z żadnym innym okablowaniem.

2. Za pomocą samoprzylepnej taśmy winylowej przymocuj wąż odpływowy do spodu przewodów czynnika chłodniczego.
3. Za pomocą taśmy izolacyjnej szczelnie owiń przewód sygnałowy, przewody czynnika chłodniczego i wąż odpływowy. Dokładnie sprawdź, czy wszystkie elementy są zwinęte w wiązce.

#### **NIE OWIJAĆ KOŃCÓW PRZEWODÓW RUROWYCH**

Podczas owijania wiązki, końce przewodów rurowych powinny pozostać niezawinięte. Muszą pozostać dostępne w celu sprawdzenia szczelności pod koniec procesu instalacji (patrz sekcja **Kontrole elektryczne i kontrole szczelności** niniejszej instrukcji).

## Etap 8: Montaż jednostki wewnętrznej

Jeśli zainstalowano nowe przewody rurowe łączące z jednostką zewnętrzną, należy wykonać następujące czynności:

1. Jeśli przewody czynnika chłodniczego przeszły już przez otwór w ścianie, przejdź do etapu 4.
2. W przeciwnym razie należy dwukrotnie sprawdzić, czy końce przewodów czynnika chłodniczego są uszczelnione, aby zapobiec przedostawaniu się do nich zanieczyszczeń lub ciał obcych.
3. Powoli przelóż owiniętą wiązkę przewodów czynnika chłodniczego, węża odpływowego i przewodu sterującego przez otwór w ścianie.
4. Zaczep górną część jednostki wewnętrznej na górnym zaczeple płyty montażowej.
5. Sprawdź, czy urządzenie jest dobrze zamocowane, wywierając lekki nacisk na lewą i prawą stronę urządzenia. Urządzenie nie powinno się trząść ani przesuwać.
6. Równomiernie naciskając, wciśnij dolną połowę urządzenia. Naciskaj, aż urządzenie zatrzaśnie się na zaczepach wzdłuż dolnej części płyty montażowej.
7. Ponownie sprawdź, czy urządzenie jest solidnie zamontowane, wywierając lekki nacisk na lewą i prawą stronę urządzenia.

Jeśli przewody czynnika chłodniczego są już osadzone w ścianie, należy wykonać następujące czynności:

1. Zaczep górną część jednostki wewnętrznej na górnym zaczeple płyty montażowej.
2. Użyj uchwytu w płycie montażowej, aby podeprzeć urządzenie, zapewniając wystarczająco dużo miejsca na podłączenie przewodów czynnika chłodniczego, kabla sygnałowego i węża odpływowego.

3. Podłącz wąż odpływowy i przewody czynnika chłodniczego (patrz sekcja **Podłączenie przewodów czynnika chłodniczego**).
4. Pozostawić odslonięty punkt połączenia rurowego w celu przeprowadzenia testu szczelności (patrz sekcja **Kontrole elektryczne i kontrole szczelności** niniejszej instrukcji).
5. Po przeprowadzeniu testu szczelności należy owinąć miejsce połączenia taśmą izolacyjną.
6. Usunąć wspornik lub klin, który podpira urządzenie.
7. Równomiernie naciskając, wciśnij dolną połowę urządzenia. Naciskaj, aż urządzenie zatrzaśnie się na zaczepach wzdłuż dolnej części płyty montażowej.

### URZĄDZENIE MOŻNA REGULOWAĆ

Należy pamiętać, że zaczepy na płycie montażowej są mniejsze niż otwory z tyłu urządzenia. Jeśli okaże się, że nie ma wystarczająco dużo miejsca na podłączenie wbudowanych rur do jednostki wewnętrznej, jednostkę można przesunąć w lewo lub w prawo o około 30-50 mm (1,18–1,96 cala), w zależności od modelu.

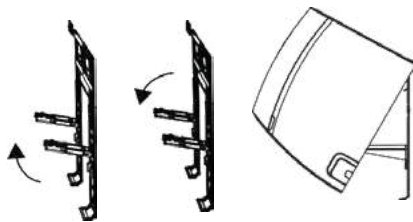
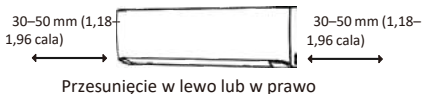

# Montaż jednostki zewnętrznej

Jednostkę należy zamontować zgodnie z lokalnymi przepisami i regulacjami; mogą one nieznacznie się różnić w zależności od regionu

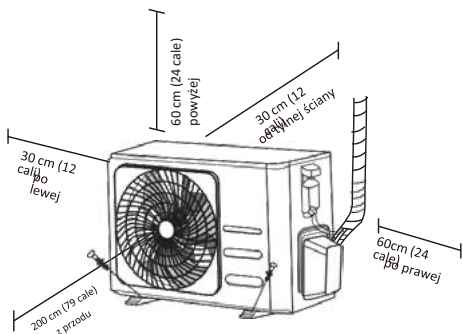

## Instrukcja montażu – jednostka zewnętrzna

### Etap 1: Wybór miejsca montażu

Przed montażem jednostki wewnętrznej należy wybrać odpowiednie miejsce. Poniższe elementy określają standardy, dzięki którym będzie łatwiej wybrać odpowiednie miejsce montażu urządzenia.

### Odpowiednie miejsce montażu powinno spełniać następujące standardy:

- Miejsce powinno spełniać wszystkie wymagania przestrzenne przedstawione w punkcie „Wymagania dotyczące miejsca montażu” powyżej.
- Dobry obieg powietrza i wentylacja
- Mocne i solidne podłoże – podłoże na miejscu może utrzymać urządzenie i nie będzie przenosiło wibracji
- Miejsce, w którym hałas dochodzący z urządzenia nie będzie przeszkadzał innym osobom
- Miejsce chronione przed długotrwałym bezpośrednim nasłonecznieniem lub deszczem
- Tam, gdzie spodziewane są opady śniegu, należy podnieść urządzenie powyżej podstawy, aby zapobiec gromadzeniu się lodu i uszkodzeniu wężownicy. Urządzenie należy zamontować na tyle wysoko, aby znajdowało się powyżej średniej sumy opadów śniegu na danym obszarze. Minimalna wysokość musi wynosić 18 cali

### NIE WOLNO montować urządzenia w następujących miejscach:

- W pobliżu przeszkód, które mogą blokować wloty i wyloty powietrza
- W pobliżu ulic, zatłoczonych miejsc lub tam, gdzie hałas z jednostki będzie przeszkadzał innym
- W pobliżu miejsc występowania zwierząt lub roślin, które mogą doznać obrażeń
- spowodowanych gorącym powietrzem
- W pobliżu źródeł gazów palnych
- W miejscu narażonym na występowanie dużych ilości pyłu
- W miejscu narażonym na nadmierną ilość słonego powietrza

### SZCZEGÓLNE WSKAZÓWKI DOTYCZĄCE SKRAJNYCH WARUNKÓW POGODOWYCH

Jeśli urządzenie jest wystawione na działanie silnego wiatru:

Zamontować urządzenie w taki sposób, aby wentylator wylotu powietrza był ustawiony pod kątem 90° do kierunku wiatru. W razie potrzeby należy zapewnić barierę przed urządzeniem, aby chronić je przed wyjątkowo silnymi wiatrami. Patrz rysunki poniżej.

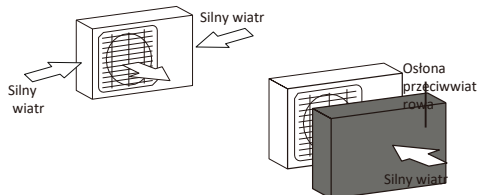

### Jeśli urządzenie jest często narażone na działanie silnego deszczu lub śniegu:

Zbudować wiatę dla urządzenia, aby chronić je przed deszczem lub śniegiem. Należy uważać, aby nie blokować przepływu powietrza wokół urządzenia.

### Jeśli urządzenie jest często narażone na działanie słonego powietrza (wybrzeże):

Użyć jednostki zewnętrznej, która jest w szczególny sposób chroniona przed korozją.

## Etap 2: Zamontować złącze spustowe (tylko urządzenia z pompą ciepła)

Przed przykręceniem jednostki zewnętrznej na miejscu należy zamocować złącze spustowe na spodzie urządzenia. Należy pamiętać, że w zależności od typu jednostki zewnętrznej istnieją dwa różne typy złączy spustowych.

**W przypadku gdy złącze spustowe ma uszczelkę gumową (patrz Rys. A), należy wykonać następujące czynności:**

1. Zamontuj gumową uszczelkę na końcu złącza spustowego, które zostanie podłączone do jednostki zewnętrznej.
2. Włóż złącze spustowe do otworu w podstawie jednostki.
3. Obróć złącze spustowe o 90°, aż zatrzaśnie się na swoim miejscu patrząc od przodu urządzenia.
4. Podłącz przedłużenie węża odpływowego (niezawarte w zestawie) do złącza spustowego, aby zmienić kierunek przepływu wody z urządzenia w trybie ogrzewania.

**Jeśli złącze spustowe nie jest wyposażone w uszczelkę gumową (patrz Rys. B), należy wykonać następujące czynności:**

1. Włóż złącze spustowe do otworu w podstawie jednostki. Złącze spustowe zatrzaśnie się na miejscu.
2. Podłącz przedłużenie węża odpływowego (brak w zestawie) do złącza spustowego, aby przekierować wodę z jednostki w trybie ogrzewania.

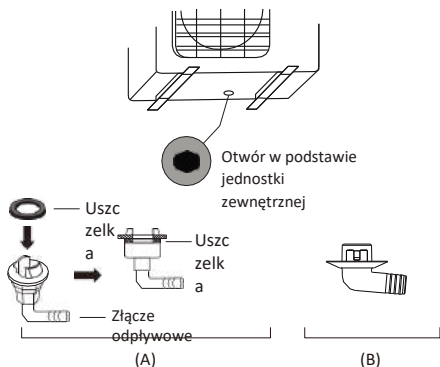

## KLIMAT ZIMNY

W klimacie zimnym należy upewnić się, że wąż odpływowy jest ustawiony jak najbardziej pionowo, aby zapewnić szybki odpływ wody. Jeśli woda będzie spływać zbyt wolno, może zamarać w wężu i zalać urządzenie.

## Etap 3: Kotwiczenie jednostki zewnętrznej

Jednostkę zewnętrzną można przymocować do podłoża lub do wspornika ściennego za pomocą śruby (M10). Przygotuj podstawę montażową urządzenia zgodnie z poniższymi wymiarami.

**Jeśli urządzenie zostanie zainstalowane na ziemi lub na betonowej platformie montażowej należy wykonać następujące czynności:**

1. Zaznacz pozycje dla czterech kołków rozporowych na podstawie tabeli wymiarów.
2. Wywierć otwory pod śruby rozporowe.
3. Umieść nakrętkę na końcu każdej śruby rozporowej.
4. Wbij kołki rozporowe w wywiercone otwory.
5. Odkręć nakrętki ze śrub rozporowych i umieść jednostkę zewnętrzną na śrubach.
6. Załóż podkładkę na każdą śrubę rozporową, a następnie załóż nakrętki.
7. Za pomocą klucza dokręć każdą nakrętkę do oporu.



## OSTRZEŻENIE

**PODZAS WIERCENIA W BETONIE ZALECA SIĘ STOSOWANIE OCHRONY OCZU.**

**Jeśli urządzenie zostanie zainstalowane na wsporniku ściennym, wykonaj następujące czynności:**



## PRZESTROGA

Upewnij się, że ściana jest wykonana z solidnej cegły, betonu lub podobnie wytrzymałego materiału. **Ściana musi być w stanie utrzymać co najmniej czterokrotność wagi urządzenia.**

1. Zaznacz położenie otworów wspornika na podstawie tabeli wymiarów.
2. Wywierć otwory pod śruby rozporowe.
3. Umieść podkładkę i nakrętkę na końcu każdej śruby rozporowej.
4. Przełóż kołki rozporowe przez otwory we wspornikach montażowych, umieść wsporniki montażowe na miejscu i wbij kołki rozporowe w ścianę.
5. Sprawdź, czy wsporniki montażowe są wypoziomowane.
6. Ostrożnie podnieś urządzenie i umieść jego nóżki montażowe na wspornikach.
7. Mocno przykręć urządzenie do wsporników.
8. Jeśli jest to dozwolone, zainstaluj urządzenie z gumowymi uszczelkami, aby zmniejszyć wibracje i hałas.

## WYMIARY MONTAŻOWE URZĄDZENIA

Poniżej znajduje się lista różnych rozmiarów jednostek zewnętrznych i odległości między ich nóżkami montażowymi. Przygotuj podstawę montażową urządzenia zgodnie z poniższymi wymiarami.

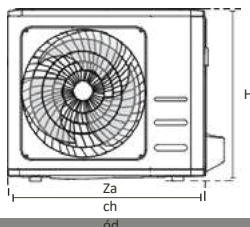
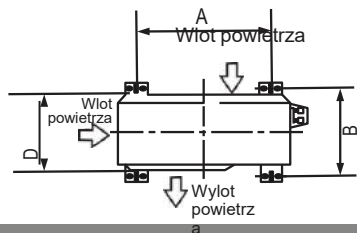

Wymiary jednostki zewnętrznej (mm) szer. x wys. x gł.	Wymiary montażowe	
	Odległość A (mm)	Odległość B (mm)
668x469x252 (26,3x18,5x9,9 cala)	430 (16,9 cala)	231 (9,1 cala)
680x542x248 (26,7x21,3x9,8 cala)	452 (17,8 cala)	230 (9,05 cala)
681x434x285 (26,8x17,1x11,2 cala)	460 (18,1 cala)	292 (11,5 cala)
700x550x270 (27,5x21,6x10,6 cala)	450 (17,7 cala)	260 (10,2 cala)
700x550x275 (27,5x21,6x10,8 cala)	450 (17,7 cala)	260 (10,2 cala)
720x495x270 (28,3x19,5x10,6 cala)	452 (17,8 cala)	255 (10,0 cala)
728x555x300 (28,7x21,8x11,8 cala)	452 (17,8 cala)	302 (11,9 cala)
765x555x303 (30,1x21,8x11,9 cala)	452 (17,8 cala)	286 (11,3 cala)
770x555x300 (30,3x21,8x11,8 cala)	487 (19,2 cala)	298 (11,7 cala)
805x554x330 (31,7x21,8x12,9 cala)	511 (20,1 cala)	317 (12,5 cala)
800x554x333 (31,5x21,8x13,1 cala)	514 (20,2 cala)	340 (13,4 cala)
845x702x363 (33,3x27,6x14,3 cala)	540 (21,3 cala)	350 (13,8 cala)
890x673x342 (35,0x26,5x13,5 cala)	663 (26,1 cala)	354 (13,9 cala)
946x810x420 (37,2x31,9x16,5 cala)	673 (26,5 cala)	403 (15,9 cala)
946x810x410 (37,2x31,9x16,1 cala)	673 (26,5 cala)	403 (15,9 cala)

### Etap 4: Podłączenie kabli sygnałowych i zasilających

Listwa zaciskowa jednostki zewnętrznej jest chroniona osłoną przewodów elektrycznych z boku urządzenia. Wyczerpujący schemat okablowania jest wydrukowany na wewnętrznej stronie pokrywy skrzynki elektrycznej.



### OSTRZEŻENIE

**PRZED PRZYSTĄPIENIEM DO WYKONYWANIA JAKIKOLWIEK PRAC ELEKTRYCZNYCH LUB INSTALACJI OKABLOWANIA NALEŻY WYŁĄCZYĆ GŁÓWNE ZASILANIE SYSTEMU.**

1. Przygotować kable do podłączenia:

### UŻYJ ODPOWIEDNIEGO KABLA

Aby wybrać odpowiedni kabel, patrz „Rodzaje kabli” na str. 23.

### WYBÓR WŁAŚCIWEGO ROZMIARU KABLA

Rozmiar potrzebnego przewodu zasilającego, kabla sygnałowego, bezpiecznika i wyłącznika zależy od maksymalnego natężenia prądu urządzenia. Maksymalne natężenie prądu zostało podane na tabliczce znamionowej znajdującej się na bocznym panelu urządzenia.

**UWAGA:** W przypadku Ameryki Północnej należy wybrać odpowiedni rozmiar kabla zgodnie z minimalną obciążalnością prądową obwodu podaną na tabliczce znamionowej urządzenia.

- a. Za pomocą szczypiec do ściągania izolacji zdjąć gumową powłokę na obu końcach kabla, aby odsłonić około 40 mm (1,57 cala) przewodów wewnątrz.
- b. Zdjąć izolację z końcówek przewodów.
- c. Za pomocą szczypiec do obciskania zacisnąć na końcach żył końcówki widełkowej.

## ZWRÓĆ UWAGĘ NA PRZEWÓD POD NAPIĘCIEM

Podczas zaciskania przewodów upewnij się, że wyraźnie odróżniasz przewód pod napięciem („L”) od pozostałych przewodów.



### OSTRZEŻENIE

**WSZYSTKIE PRACE ZWIĄZANE Z OKABLOWANIEM MUSZĄ BYĆ WYKONANE ŚCIŚLE WEDŁUG SCHEMATU POŁĄCZEŃ ZNAJDUJĄCEGO SIĘ NA WEWNĘTRZNEJ STRONIE POKRYWY SKRZYNIKI ELEKTRYCZNEJ JEDNOSTKI ZEWNĘTRZNEJ.**

2. Odkręcić i zdjąć pokrywę skrzynki elektrycznej.
3. Odkręć opaskę kablową pod listwą zaciskową i odłóż ją na bok.
4. Podłącz żyły zgodnie ze schematem połączeń i mocno przykręć końcówkę widełkową każdej żyły do odpowiedniego zacisku.
5. Po upewnieniu się, że każde połączenie jest bezpieczne, zapętl przewody, aby zapobiec przedostawaniu się wody deszczowej do terminala.
6. Za pomocą opaski kablowej przymocuj kabel do urządzenia. Przykręć mocno opaskę kablową.
7. Zaizolować nieużywane przewody taśmą izolacyjną z PCV. Ułóż je tak, aby nie dotykały żadnych części elektrycznych ani metalowych.
8. Załóż pokrywę skrzynki elektrycznej z boku urządzenia i przykręć ją.

**UWAGA:** Zakupione urządzenie może się nieznacznie różnić. Poniższe ilustracje mają charakter poglądowy. Rzeczywisty wygląd urządzenia jest decydujący.

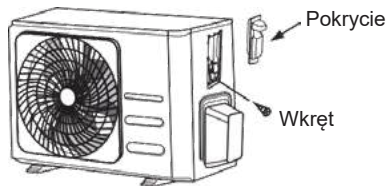
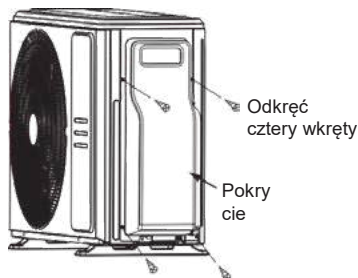

**UWAGA:** Jeśli opaska kablowa wygląda jak poniżej, należy wybrać odpowiedni otwór przelotowy w zależności od średnicy kabla.



Trzy rozmiary otworów: mały, duży, średni

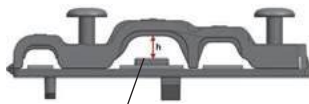

Jeśli kabel nie jest wystarczająco ściśnięty, użyj docisku, aby dopasować go do otworu.

## Ameryka Północna

1. Zdejmij pokrywę skrzynki elektrycznej z urządzenia, odkręcając 3 wkręty.
2. Zdemontować zaślepki na panelu elektrycznym.
3. Zamontować rurki kablowe (niezawarte w zestawie) na panelu elektrycznym.
4. Prawidłowo podłączyć zasilanie i przewody niskiego napięcia do odpowiednich zacisków na listwie zaciskowej.
5. Uziemić urządzenie zgodnie z lokalnymi przepisami.
6. Należy pamiętać, aby zmierzać każdy kabel, zostawiając kilka cali więcej niż wymagana długość do okablowania.
7. Użyj nakrętek zabezpieczających, aby zabezpieczyć rurki kablowe.

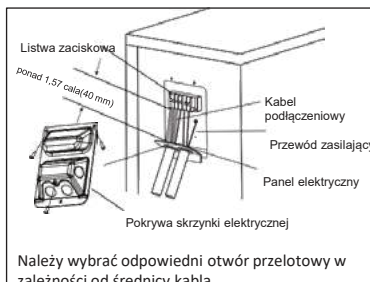

Należy wybrać odpowiedni otwór przelotowy w zależności od średnicy kabla.

# Podłączanie przewodów czynnika chłodniczego

Podczas podłączania przewodów rurowych czynnika chłodniczego **nie wolno** dopuścić, aby do urządzenia dostały się substancje lub gazy inne niż określony czynnik chłodniczy. Obecność innych gazów lub substancji obniża wydajność urządzenia i może powodować skrajnie wysokie ciśnienie w obiegu chłodniczym. Może to prowadzić do powstania wybuchu i obrażeń.

## Wskazówki dotyczące długości rur

Długość przewodów czynnika chłodniczego wpływa na wydajność i efektywność energetyczną urządzenia. Nominalna wydajność jest testowana na jednostkach o długości rury wynoszącej 5 metrów (16,5 stopy) (Na przykład, w Ameryce Północnej, standardowa długość rury wynosi 7,5 m (25 stóp)). W celu zminimalizowania wibracji i nadmiernego hałasu należy zastosować rurę o długości minimum 3 metrów. W przypadku obszarów tropikalnych i modeli z czynnikiem chłodniczym R290, nie można dodawać czynnika chłodniczego, a maksymalna długość rury czynnika chłodniczego nie powinna przekraczać 10 metrów (32,8 stopy).

Poniższa tabela zawiera specyfikacje dotyczące maksymalnej długości i wysokości spadku przewodów rurowych.

### Maksymalna długość i wysokość spadku przewodów czynnika chłodniczego na model urządzenia

Model	Wydajność (BTU/h)	Maks. Długość (m)	Maks. Wysokość spadku (m)
R410A, R32 Inwerterowy klimatyzator typu split	<15 000	25 (82 stopy)	10 (33 stopy)
	≥ 15 000 i < 24 000	30 (98,5 stopy)	20 (66 stóp)
	≥ 24 000 i < 36 000	50 (164 stopy)	25 (82 stopy)
	≥ 36 000 i < 60 000	65 (213 stopy)	30 (98,5 stopy)

## Instrukcje dotyczące podłączenia – przewody czynnika chłodniczego

### Etap 1: Cięcie przewodów rurowych

Podczas przygotowywania przewodów czynnika chłodniczego należy zwrócić szczególną uwagę na ich prawidłowe obcięcie i kielichowanie. Poprawne wykonanie zapewni prawidłową pracę klimatyzacji i ograniczy do minimum nakłady na przyszłą konserwację.

1. Zmierzyć odległość pomiędzy klimatyzatorem i jego agregatem zewnętrznym.
2. Używając obcinaka do rur, przyciąć rurę na długość nieco większą niż zmierzona odległość.
3. Upewnić się, że rura jest obcięta idealnie pod kątem 90°.



### **NIE WOLNO** dopuścić do odkształcenia się obcinanych rur.

Należy zachować szczególną ostrożność, aby nie uszkodzić, nie wgnieść ani nie zdeformować rury podczas cięcia. Takie wady w drastyczny sposób zmniejszają sprawność grzewczą urządzenia.

## Etap 2: Usuwanie zadziorów

Zadziory mogą utrudnić wykonanie całkowicie gazoszczelnych połączeń przewodów czynnika chłodniczego. Należy je całkowicie usunąć.

1. Trzymać rurę pod kątem do dołu, aby zapobiec wypadaniu zadziorów do jej wnętrza.
2. Za pomocą gradownika lub narzędzia do usuwania zadziorów usunąć wszystkie zadziory z końcówki odcinka rury.

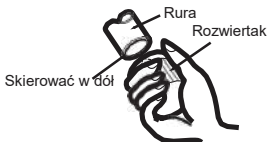

## Etap 3: Kielichowanie rur

Prawidłowe kielichowanie rury jest konieczne dla gazoszczelności połączenia.

1. Po usunięciu zadziorów z obciętych rur, należy zaślepić końce rur taśmą PVC, aby nic nie dostało się do ich wnętrza.
2. Osłonić rurę materiałem izolacyjnym.
3. Założyć nakrętki kielichowe na oba końce rury. Upewnij się, że są zwrócone we właściwym kierunku, ponieważ nie będzie można ich założyć ani odwrócić na rurze po kielichowaniu.



4. Usunąć taśmę PVC z końców rur dopiero tuż przed przystąpieniem do kielichowania.
5. Nałożyć formę kielicharki na koniec rury. Koniec rury musi wystawać poza krawędź kielicha zgodnie z wymiarami podanymi w poniższej tabeli.

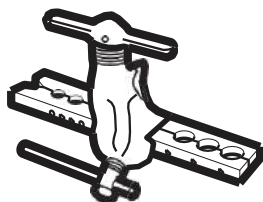

## DŁUGOŚĆ RURY WYSTAJĄCEJ Z FORMY KIELICHARKI

Średnica zewnętrzna rury (mm)	A (mm)	
	Min.	Maks.
Ø 6,35 (Ø 0,25 cala)	0,7 (0,0275 cala)	1,3 (0,05 cala)
Ø 9,52 (Ø 0,375 cala)	1,0 (0,04 cala)	1,6 (0,063 cala)
Ø 12,7 (Ø 0,5 cala)	1,0 (0,04 cala)	1,8 (0,07 cala)
Ø 16 (Ø 0,63 cala)	2,0 (0,078 cala)	2,2 (0,086 cala)
Ø 19 (Ø 0,75 cala)	2,0 (0,078 cala)	2,4 (0,094 cala)

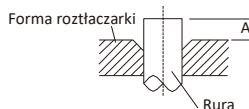

6. Załóż głowicę rozłazczarki na formę.
7. Obracać głowicą w kierunku zgodnym z ruchem wskazówek zegara, aż rura zostanie całkowicie obrobiona.
8. Zdejmij wszystkie elementy kielicharki, a następnie sprawdź koniec rury pod kątem pęknięcia i równego wykonania kielicha.

## Etap 4: Łączenie przewodów rurowych

Podczas podłączania przewodów czynnika chłodniczego należy uważać, aby nie użyć nadmiernego momentu obrotowego ani w żaden sposób nie zdeformować przewodów. Najpierw podłącz rurę obiegu niskiego ciśnienia, a następnie rurę obiegu wysokiego ciśnienia.

## MINIMALNY PROMIENIĘ GIĘCIA

Podczas gięcia przewodów czynnika chłodniczego minimalny promień gięcia wynosi 10 cm.

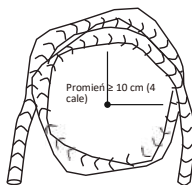

## Instrukcje podłączania przewodów rurowych do jednostki wewnętrznej

1. Ustaw łączone przewody rurowe równo w osi.

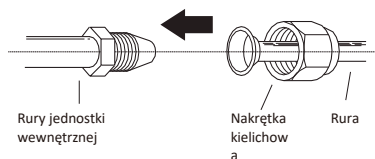

2. Dokręć nakrętkę kielichową palcami do maksymalnego oporu.
3. Za pomocą klucza nastawnego chwycić nakrętkę na rurze urządzenia.
4. Mocno chwytając nakrętkę na rurze urządzenia, użyj klucza dynamometrycznego, aby dokręcić nakrętkę kielichową zgodnie z wartościami momentu obrotowego podanymi w tabeli **Wymagania dotyczące momentu obrotowego** w poniżej. Lekko poluzuj nakrętkę, a następnie dokręć ją ponownie.

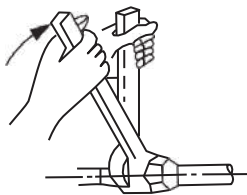

Średnica zewnętrzna rury (mm)	Moment dokręcenia (N•m)	Wymiar kielicha (B) (mm)	Kształt kielicha
∅ 6,35 (∅ 0,25 cala)	18~20(180~200kgf.cm)	8,4~8,7 (0,33~0,34 cala)	
∅ 9,52 (∅ 0,375 cala)	32~39(320~390kgf.cm)	13,2~13,5 (0,52~0,53 cala)	
∅ 12,7 (∅ 0,5 cala)	49~59(490~590kgf.cm)	16,2~16,5 (0,64~0,65 cala)	
∅ 16 (∅ 0,63 cala)	57~71(570~710kgf.cm)	19,2~19,7 (0,76~0,78 cala)	
∅ 19 (∅ 0,75 cala)	67~101(670~1010kgf.cm)	23,2~23,7 (0,91~0,93 cala)	

**⚠ NIE STOSOWAĆ NADMIERNEGO MOMENTU DOKRĘCANIA**

Nadmierna siła może spowodować zerwanie nakrętki lub uszkodzenie przewodów czynnika chłodniczego. Nie wolno przekraczać momentu obrotowego podanego w powyższej tabeli.

**Instrukcje podłączania przewodów rurowych do jednostki zewnętrznej**

1. Odkręć osłonę zaworu z boku jednostki zewnętrznej.
2. Zdejmij zaślepki ochronne z końców zaworów.
3. Dopasuj koniec rury z nakrętką kielichową do każdego zaworu i dokręć ręcznie nakrętkę kielichową tak mocno, jak to możliwe.
4. Za pomocą klucza płaskiego chwyć korpus zaworu. Nie chwytaj nakrętki uszczelniającej zawór serwisowy.
5. Kontrując starannie korpus zaworu jednym kluczem, użyj klucza dynamometrycznego, aby przykręcić nakrętkę kielichową zgodnie z podanym momentem siły.
6. Lekko poluzuj nakrętkę, a następnie dokręć ją ponownie.
7. Powtórz kroki od 3 do 6 dla pozostałego orurowania.

**⚠ UŻYJ KLUCZA DO UCHWYCENIA GŁÓWNEGO KORPUSU ZAWORU**

Moment dokręcania nakrętki kielichowej może spowodować odłamanie innych części zaworu.

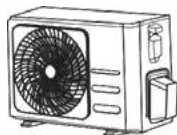

Pokrywa zaworów

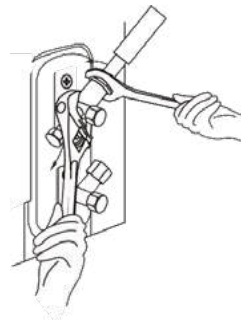

# Od powietrzanie

## Przygotowanie i środki ostrożności

Powietrze i ciała obce w obiegu czynnika chłodniczego mogą powodować anormalny wzrost ciśnienia, co może doprowadzić do uszkodzenia klimatyzatora, zmniejszenia jego wydajności i obrażeń ciała. Za pomocą pompy próżniowej i zestawu manometrów należy opróżnić obieg czynnika chłodniczego, usuwając z układu wszelkie niesprężone gazy i wilgoć.

Operacja usuwania powietrza powinna być przeprowadzona przy pierwszej instalacji oraz w przypadku zmiany lokalizacji urządzenia.

### PRZED OPRÓŻNIENIEM

- Sprawdź, czy przewody rurowe łączące jednostki wewnętrzną i zewnętrzną są prawidłowo podłączone.
- Sprawdź, czy wszystkie przewody są prawidłowo podłączone.

## Instrukcja opróżniania układu

1. Podłączyć wąż do napełniania z zestawu manometrów do króćca serwisowego na zaworze niskociśnieniowym jednostki zewnętrznej.
2. Podłączyć drugi wąż do napełniania do pompy próżniowej.
3. Otworzyć stronę niskociśnieniową zestawu manometrów. Pozostawić stronę wysokociśnieniową zamkniętą.
4. Włączyć pompę próżniową, aby opróżnić układ.
5. Pozostawić pompę próżniową uruchomioną przez co najmniej 15 minut lub do momentu, gdy wskazanie na manometrze zespolonym będzie wynosiło  $-76\text{cmHg}$  ( $-10^5\text{Pa}$ ).



6. Zamknąć stronę niskociśnieniową zestawu manometrów i wyłączyć pompę próżniową.
7. Odczekać 5 minut, a następnie sprawdzić, czy nie nastąpiła zmiana ciśnienia w układzie.

8. Jeśli wystąpi zmiana ciśnienia w układzie, należy zapoznać się z rozdziałem „Kontrola szczelności układu gazowego”, aby uzyskać informacje na temat sposobu sprawdzania układu pod kątem szczelności. W przypadku braku zmiany ciśnienia w układzie, odkręcić korek zaworu odcinającego (zaworu wysokiego ciśnienia).
9. Włożyć klucz sześciokątny do gniazda zaworu wysokiego ciśnienia i otworzyć zawór, obracając klucz o 1/4 obrotu w kierunku przeciwnym do ruchu wskazówek zegara. Posłuchać, czy z układu wydostaje się gaz, a następnie po 5 sekundach zamknąć zawór.
10. Obserwować manometr przez jedną minutę, aby upewnić się, że ciśnienie nie zmienia się. Manometr powinien wskazywać ciśnienie nieco wyższe niż ciśnienie atmosferyczne.
11. Odłączyć wąż do napełniania od króćca serwisowego.

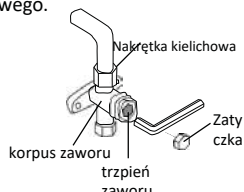

12. Za pomocą klucza sześciokątnej trzpieni całkowicie otworzyć zarówno zawór wysokiego ciśnienia i zawór niskiego ciśnienia.
13. Ręcznie dokręcić zaślepkę zaworów na wszystkich trzech zaworach (przyłącze serwisowe, zawór wysokiego ciśnienia, zawór niskiego ciśnienia). W razie potrzeby można go jeszcze bardziej dokręcić za pomocą klucza dynamometrycznego.

### ! OSTROŻNIE OTWIERAĆ TRZPIEŃ ZAWORU

Podczas otwierania trzpieni zaworu należy przekręcać klucz sześciokątny do momentu zetknięcia z ogranicznikiem. Nie wolno próbować otwierać zaworu dalej na siłę.

## Uwaga dotycząca dodawania czynnika chłodniczego

Niektóre układy wymagają dodatkowego napełnienia w zależności od długości rur. Standardowa długość rur różni się w zależności od lokalnych przepisów. Na przykład, w Ameryce Północnej, standardowa długość rury wynosi 7,5 m (25 stóp). Na innych obszarach standardowa długość rury wynosi 5 m (16"). Czynniki chłodnicze należy napełnić, używając przyłącza serwisowego zaworu niskiego ciśnienia jednostki zewnętrznej. Dodatkową ilość czynnika chłodniczego można obliczyć według następującego wzoru:

### DODATKOWY CZYNNIK CHŁODNICZY NA DŁUGOŚĆ RURY

Długość rury łączącej (m)	Metoda przedmuchi	Dodatkowy czynnik chłodniczy	
≤ Standardowa długość rury	Pompa próżniowa	ND	
> Standardowa długość rury	Pompa próżniowa	<p>Obieg czynnika ciekłego: <math>\varnothing</math> 6,35 (<math>\varnothing</math> 0,25 cala)</p> <p><b>R32:</b> (Długość rury – długość standardowa) x 12g/m (Długość rury – długość standardowa) x 0,13oz/stopę</p> <p><b>R290:</b> (Długość rury – długość standardowa) x 10g/m (Długość rury – długość standardowa) x 0,10oz/stopę</p> <p><b>R410A:</b> (Długość rury – długość standardowa) x 15g/m (Długość rury – długość standardowa) x 0,16oz/stopę</p> <p><b>R22:</b> (Długość rury – długość standardowa) x 20g/m (Długość rury – długość standardowa) x 0,21oz/stopę</p>	<p>Obieg czynnika ciekłego: <math>\varnothing</math> 9,52 (<math>\varnothing</math> 0,375 cala)</p> <p><b>R32:</b> (Długość rury – długość standardowa) x 24g/m (Długość rury – długość standardowa) x 0,26oz/stopę</p> <p><b>R290:</b> (Długość rury – długość standardowa) x 18g/m (Długość rury – długość standardowa) x 0,19oz/stopę</p> <p><b>R410A:</b> (Długość rury – długość standardowa) x 30g/m (Długość rury – długość standardowa) x 0,32oz/stopę</p> <p><b>R22:</b> (Długość rury – długość standardowa) x 40g/m (Długość rury – długość standardowa) x 0,42oz/stopę</p>

W przypadku urządzenia z czynnikiem chłodniczym R290 całkowita ilość czynnika chłodniczego do napełnienia wynosi nie więcej niż: 387g(<=9000Btu/h), 447g(>9000Btu/h i <=12000Btu/h), 547g(>12000Btu/h i <=18000Btu/h), 632g(>18000Btu/h i <=24000Btu/h).



**PRZESTROGA** **NIE WOLNO** mieszać różnego rodzaju czynników chłodniczych.

# Kontrole szczelności instalacji elektrycznej i gazowej

## Przed przeprowadzeniem rozruchu próbnego

Przeprowadzenie rozruchu próbnego należy wykonać dopiero po wykonaniu poniższych kroków:

- **Kontrola bezpieczeństwa elektrycznego** – Upewnij się, że instalacja elektryczna urządzenia jest bezpieczna i działa prawidłowo
- **Kontrola szczelności instalacji gazowej** – Sprawdź wszystkie połączenia nakrętek kielichowych i upewnij się, że system nie przecieka
- Upewnij się, że zawory gazu i cieczy (wysokiego i niskiego ciśnienia) są całkowicie otwarte

## Kontrola bezpieczeństwa elektrycznego

Po zakończeniu instalacji należy upewnić się, że wszystkie przewody elektryczne zostały zainstalowane zgodnie z lokalnymi i krajowymi przepisami oraz zgodnie z instrukcją instalacji.

### PRZED PRZEPROWADZENIEM ROZRUCHU PRÓBNEGO

#### Sprawdzanie uziemienia

Zmierz rezystancję uziemienia wzrokowo i za pomocą testera rezystancji uziemienia. Rezystancja uziemienia musi być mniejsza niż 0,1Ω.

**Uwaga!** Może to nie być wymagane w niektórych lokalizacjach w USA.

### PODZAS ROZRUCHU PRÓBNEGO

#### Sprawdzenie szczelności elektrycznej

Podczas **Rozruchu próbnego**, użyj elektrosondy i multimetru, aby wykonać kompleksowy test upływu prądu.

W przypadku wykrycia upływu prądu należy natychmiast wyłączyć urządzenie i wezwać licencjonowanego elektryka w celu znalezienia i usunięcia przyczyny wycieku.

**Uwaga!** Może to nie być wymagane w niektórych lokalizacjach w USA.



## OSTRZEŻENIE – RYZYKO PORAŻENIA PRĄDEM

**WSZYSTKIE KABLE MUSZĄ BYĆ ZGODNE Z LOKALNYMI I KRAJOWYMI KODEKSAMI I PRZEPISAMI ZWIĄZANYMI Z ELEKTRYKĄ I MUSZĄ BYĆ ZAINSTALOWANE PRZEZ LICENCJONOWANEGO ELEKTRYKA.**

## Kontrola szczelności instalacji gazowej

Istnieją dwie różne metody sprawdzania wycieków gazu.

### Metoda mydła i wody

Za pomocą miękkiej szczotki nanieść wodę z mydłem lub detergentem w płynie na wszystkie punkty połączeń rurowych jednostki wewnętrznej i zewnętrznej. Obecność pęcherzyków wskazuje na nieszczelność.

### Metoda z użyciem wykrywacza nieszczelności

W przypadku korzystania z wykrywacza nieszczelności należy zapoznać się z instrukcją obsługi urządzenia w celu uzyskania prawidłowych instrukcji użytkowania.

### PO PRZEPROWADZENIU KONTROLI SZCZELNOŚCI

Po upewnieniu się, że wszystkie punkty połączeń rur **NIE** przeciekają, należy założyć pokrywę zaworu na jednostce zewnętrznej.

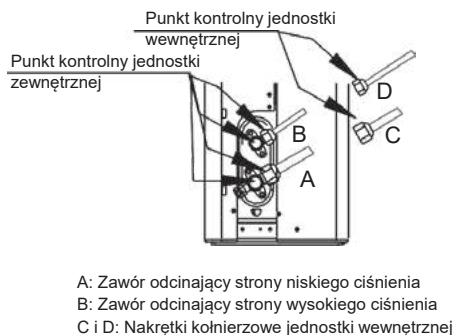

# Rozruch próbny

## Instrukcja rozruchu próbnego

**Rozruch próbny** powinien być wykonywany przez co najmniej 30 minut.

1. Podłącz zasilanie do urządzenia.
2. Naciśnij przycisk **ON/OFF** na pilocie zdalnego sterowania, aby je włączyć.
3. Naciśnij przycisk **MODE** aby przewijać kolejno następujące funkcje:
  - COOL – wybierz najniższą możliwą temperaturę
  - HEAT – wybierz najwyższą możliwą temperaturę
4. Pozostaw każdą funkcję uruchomioną przez 5 minut i przeprowadź następujące kontrole:

Lista kontroli do wykonania POZYTYWNY/WYNIK NEGATYWNY	WYNIK	
Brak upływu elektrycznego		
Urządzenie jest prawidłowo uziemione		
Wszystkie zaciski elektryczne odpowiednio zakryte		
Jednostka wewnętrzna i jednostka zewnętrzna są stabilnie zainstalowane		
Wszystkie punkty połączeń rur nie przeciekają	Na zewnątrz rz (2):	Wewnątrz rz (2):
Woda jest prawidłowo odprowadzana z węża odpływowego		
Wszystkie przewody rurowe są odpowiednio izolowane		
Urządzenie prawidłowo wykonuje funkcję CHŁODZENIA		
Urządzenie prawidłowo wykonuje funkcję OGRZEWANIA		
Żaluzje jednostki wewnętrznej obracają się prawidłowo		
Jednostka wewnętrzna odpowiada na pilota zdalnego sterowania		

## PODWÓJNE SPRAWDZENIE POŁĄCZEŃ

Podczas pracy wzrasta ciśnienie w obiegu czynnika chłodniczego. Może to ujawnić wycieki, które nie były obecne podczas wstępnej kontroli szczelności. Podczas rozruchu próbnego należy poświęcić trochę czasu na dokładne sprawdzenie, czy we wszystkich punktach podłączenia przewodów czynnika chłodniczego nie ma wycieków. Patrz **Kontrola szczelności instalacji gazowej** w celu uzyskania instrukcji.

5. Po pomyślnym zakończeniu rozruchu próbnego i potwierdzeniu, że wszystkie punkty kontrolne na Liście kontroli do wykonania przeszły pomyślnie, wykonaj następujące czynności:
  - a. Za pomocą pilota zdalnego sterowania przywróć normalną temperaturę pracy urządzenia.
  - b. Za pomocą taśmy izolacyjnej owinąć połączenia przewodów czynnika chłodniczego wewnątrz pomieszczenia, które pozostały niezakryte podczas montażu jednostki wewnętrznej.

## JĘŚLI TEMPERATURA OTOCZENIA JEST NIŻSZA NIŻ 16°C (60°F)

Nie można używać pilota zdalnego sterowania do włączania funkcji CHŁODZENIA, gdy temperatura otoczenia jest niższa niż 16°C. W tym przypadku można użyć **STEROWANIA RĘCZNEGO** aby przetestować funkcję CHŁODZENIA.

1. Należy podnieść panel przedni jednostki wewnętrznej aż zatrzaśnie się na swoim miejscu.
2. Przycisk **STEROWANIA RĘCZNEGO** znajduje się po prawej stronie wyświetlacza. Naciśnij go 2 razy, aby wybrać funkcję CHŁODZENIA.
3. Wykonaj rozruch próbny w normalny sposób.

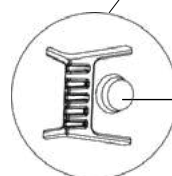
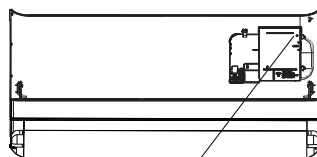

Przycisk sterowania ręcznego

# Pakowanie i rozpakowywanie urządzenia

## Instrukcje dotyczące pakowania i rozpakowywania urządzenia:

### Rozpakowywanie:

#### Jednostka wewnętrzna:

1. Rozetnij taśmę na kartonie za pomocą noża, jedno cięcie po lewej stronie, jedno cięcie pośrodku i jedno cięcie po prawej stronie.
2. Użyj rozszywacza, aby wyjąć zszywki z górnej części kartonu.
3. Otwórz karton.
4. Wyjmij środkową płytę nośną, jeśli jest dołączona.
5. Wyjmij pakiet akcesoriów i przewód połączeniowy, jeśli jest dołączony.
6. Wyjmij urządzenie z kartonu i połóż je płasko.
7. Usuń styropian zabezpieczający z lewej i prawej strony lub z góry i z dołu urządzenia. Rozwiąż worek opakowaniowy.

#### Jednostka zewnętrzna

1. Przetnij pasek zabezpieczający karton.
2. Wyjmij urządzenie z kartonu.
3. Usuń styropian z urządzenia.
4. Wyjmij urządzenie z torby foliowej.

### Opakowanie:

#### Jednostka wewnętrzna:

1. Nałóż torbę foliową na jednostkę wewnętrzną.
2. Przymocuj styropian zabezpieczający do lewej i prawej strony lub na górę i dół urządzenia.
3. Włóż urządzenie do kartonu, a następnie umieść w nim pakiet akcesoriów.
4. Zamknij karton i zaklej go taśmą.
5. W razie potrzeby użyj paska zabezpieczającego.

#### Jednostka zewnętrzna:

1. Nałóż torbę foliową na jednostkę zewnętrzną.
2. Włóż dolny styropian zabezpieczający do pudełka.
3. Włóż urządzenie do kartonu, a następnie nałóż górny styropian zabezpieczający na urządzenie.
4. Zamknij karton i zaklej go taśmą.
5. W razie potrzeby użyj paska zabezpieczającego.

**UWAGA:** Należy zachować wszystkie elementy opakowaniowe, które mogą być potrzebne w przyszłości.

**KAISAI**

# **PILOT ZDALNEGO STEROWANIA**

Instrukcja obsługi

Dziękujemy za wybór naszego produktu.

Dla zapewnienia prawidłowej obsługi, zapoznaj się z instrukcją i przechowuj ją do wykorzystania w przyszłości.

## **Spis treści**

Dane techniczne pilota zdalnego sterowania . . . . .	45
Obsługa pilota zdalnego sterowania . . . . .	46
Przyciski i funkcje . . . . .	47
Wskaźniki na wyświetlaczu pilota . . . . .	50
Sposób korzystania z funkcji podstawowych . . . . .	52
Sposób korzystania z funkcji zaawansowanych . . . . .	54

## Dane techniczne pilota zdalnego sterowania

Model	RG10R(D2S)/BGEF, RG10L5(G2HS)/BGEF, RG10L5(F2HS)/BGEF, RG10L5(H2HS)/BGEF, RG10P2(G2HS)/BGEF, RG10P2(F2HS)/BGEF, RG10P2(H2HS)/BGEF
Napięcie znamionowe	3,0 V (suche baterie R03/LR03×2)
Zakres odbierania sygnału	8m
Temperatura otoczenia	-5°C~60°C (23°F~140°F)

PL

### Instrukcja szybkiego uruchomienia

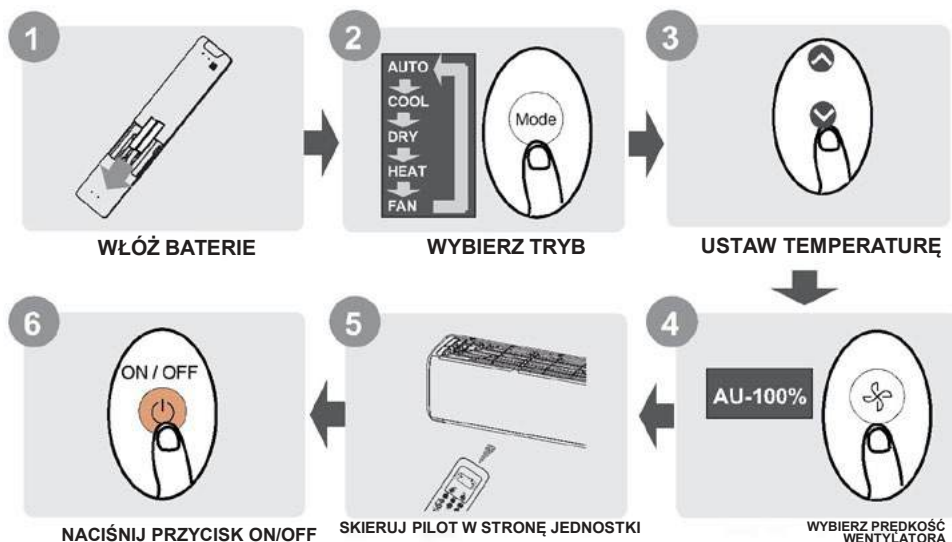

#### NIE MASZ PEWNOŚCI, DO CZEGO SŁUŻY DANA FUNKCJA?

Szczegółowy opis sposobu użytkowania klimatyzatora znajduje się w rozdziałach niniejszej instrukcji zatytułowanych **Sposób korzystania z funkcji podstawowych** i **Sposób korzystania z funkcji zaawansowanych**.

#### UWAGA DODATKOWA

- Przyciski na urządzeniu mogą się nieznacznie różnić od przedstawionych na ilustracji.
- Jeśli jednostka wewnętrzna nie ma danej funkcji, naciśnięcie powiązanego przycisku funkcji na pilocie zdalnego sterowania nie przyniesie żadnego efektu.
- W przypadku pojawienia się dużych różnic pomiędzy opisem funkcji w „Instrukcji obsługi pilota zdalnego sterowania” i „Instrukcji obsługi” zastosowanie ma opis podany w „Instrukcji obsługi”.

# Obsługa pilota zdalnego sterowania

## Wkładanie i wymiana baterii

Klimatyzator może być dostarczony w zestawie z dwoma bateriami (niektóre jednostki). Przed użyciem należy włożyć baterie do pilota zdalnego sterowania.

1. Wsunąć pokrywę w pilocie zdalnego sterowania w dół, aby odsłonić komorę baterii.
2. Włożyć baterie, zwracając uwagę na dopasowanie biegunów (+) i (-) baterii do symboli znajdujących się wewnątrz komory baterii.
3. Nasunąć pokrywę pojemnika baterii z powrotem na miejsce.

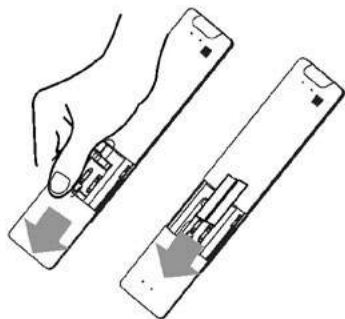

## Zdalne sterowanie

- Bezpośrednie światło słoneczne może zakłócać działanie odbiornika sygnału podczerwieni.
- Pomiędzy pilotem a urządzeniem nie powinny znajdować się żadne przeszkody.
- Jeśli sygnały z pilota zdalnego sterowania sterują innym urządzeniem, należy przenieść urządzenie w inne miejsce lub skontaktować się z działem obsługi klienta.

## ! Utylizacja baterii

- Nie wolno wyrzucać baterii wraz z niesortowanymi odpadami komunalnymi. Zapoznać się z lokalnymi przepisami dotyczącymi prawidłowej utylizacji baterii.
- Baterie mogą mieć symbol chemiczny na dole ikony utylizacji. Ten symbol chemiczny oznacza, że bateria zawiera metal ciężki, którego stężenie przekracza określoną wartość. Przykładem jest Pb: Ołów (>0,004%).
- Urządzenia i zużyte baterie muszą być utylizowane w wyspecjalizowanym zakładzie w celu ponownego użycia, recyklingu i odzysku. Zapewnienie prawidłowej utylizacji pomoże uniknąć ewentualnych negatywnych konsekwencji dla środowiska i zdrowia ludzkiego.



## Wydajność baterii

Dla optymalnej wydajności produktu:

- Nie mieszać starych i nowych baterii lub baterii różnych marek.
- Nie zostawiać baterii w pilocie, jeśli urządzenie nie będzie używane przez okres dłuższy niż 2 miesiące.

## Informacje dotyczące korzystania z pilota zdalnego sterowania

Urządzenie musi spełniać wymagania lokalnych przepisów krajowych.

- W Kanadzie musi spełniać wymagania CAN ICES-3(B)/NMB-3(B).
- W USA musi spełniać wymagania części 15 zasad Federalnej Komisji Łączności (FCC). W czasie pracy urządzenie musi spełniać następujące dwa warunki:
  - (1) Urządzenie to nie może powodować szkodliwych zakłóceń oraz
  - (2) urządzenie to musi akceptować wszelkie odbierane zakłócenia, włącznie z zakłóceniami, które mogą powodować niepożądane działanie.

W wyniku testowania tego urządzenia stwierdzono, że zgodnie z częścią 15 przepisów FCC spełnia ono warunki ustalone dla urządzeń cyfrowych klasy B. Celem takich ograniczeń jest stosowna ochrona przed szkodliwymi zakłóceniami w instalacjach budynków mieszkalnych. Urządzenie wytwarza, wykorzystuje lub może emitować energię w paśmie częstotliwości radiowych, a jeżeli nie zostanie zainstalowane i nie będzie użytkowane zgodnie z niniejszą instrukcją, może wywoływać szkodliwe zakłócenia łączności radiowej. Nie można także zagwarantować, że w danej instalacji nie powstaną żadne zakłócenia. Jeżeli urządzenie rzeczywiście powoduje szkodliwe zakłócenia pracy odbiorników radiowych lub telewizyjnych, co można stwierdzić, wyłączając i ponownie włączając dane urządzenie. Zaleca się, aby użytkownik spróbował ograniczyć zakłócenia, stosując jedną lub kilka z poniższych metod:

- Zmieniając kierunek lub umiejscowienie anteny odbiorczej.
- Zwiększając odległość między urządzeniem i odbiornikiem.
- Podłączając urządzenie do gniazdka zasilanego z innego obwodu niż obwód zasilający odbiornik.
- Zasięgnięcie porady u sprzedawcy lub doświadczony technika urządzeń radiowo-telewizyjnych.
- Zmiany lub modyfikacje, które nie zostały zatwierdzone przez stronę odpowiedzialną za zgodność, mogą unieważnić prawo użytkownika do korzystania z urządzenia.

# Przyciski i funkcje

Należy bezwzględnie zapoznać się z działaniem pilota zdalnego sterowania przed rozpoczęciem korzystania z nowego klimatyzatora. Poniżej znajduje się krótkie wprowadzenie do obsługi pilota zdalnego sterowania. Instrukcje obsługi klimatyzatora znajdują się w rozdziale pt. „Sposób korzystania z funkcji podstawowych” niniejszej instrukcji obsługi.

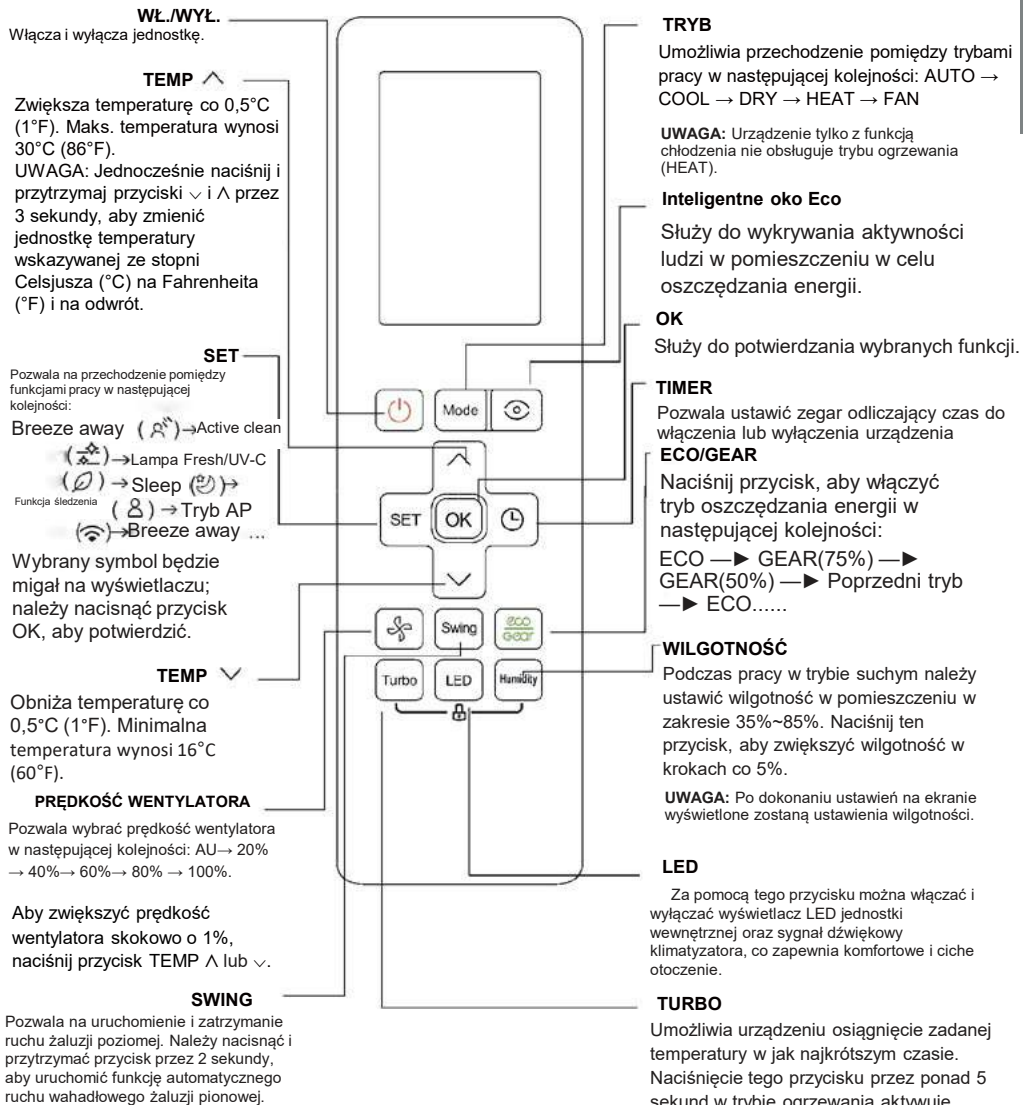

Model: RG10L5(G2HS)/BGEF  
RG10L5(F2HS)/BGEF  
RG10L5(H2HS)/BGEF

**WL./WYL.**  
Włącza i wyłącza jednostkę.

**TEMP ^**  
Zwiększa temperaturę co 0,5°C (1°F). Maks. temperatura wynosi 30°C (86°F).  
UWAGA: Jednocześnie naciśnij i przytrzymaj przyciski v i ^ przez 3 sekundy, aby zmienić jednostkę temperatury wskazywanej ze stopni Celsjusza (°C) na Fahrenheita (°F) i na odwrót.

**SET**  
Pozwala na przechodzenie pomiędzy funkcjami pracy w następującej kolejności:  
Self clean (☼) → Lampa Fresh/UV-C  
Funkcja śledzenia (👤) → Sleep (🌙) → Tryb AP (📶) → Self clean ...

Wybrany symbol będzie migał na wyświetlaczu; należy nacisnąć przycisk OK, aby potwierdzić.

**TEMP v**  
Obniża temperaturę co 0,5°C (1°F). Minimalna temperatura wynosi 16°C (60°F).

**PRĘDKOŚĆ WENTYLATORA**  
Pozwala wybrać prędkość wentylatora w następującej kolejności: AU → 20% → 40% → 60% → 80% → 100%.

Aby zwiększyć prędkość wentylatora skokowo o 1%, naciśnij przycisk TEMP ^ lub v.

**SWING**  
Pozwala na uruchomienie i zatrzymanie ruchu żaluzji poziomej. Należy nacisnąć i przytrzymać przycisk przez 2 sekundy, aby uruchomić funkcję automatycznego ruchu wahadłowego żaluzji pionowej.

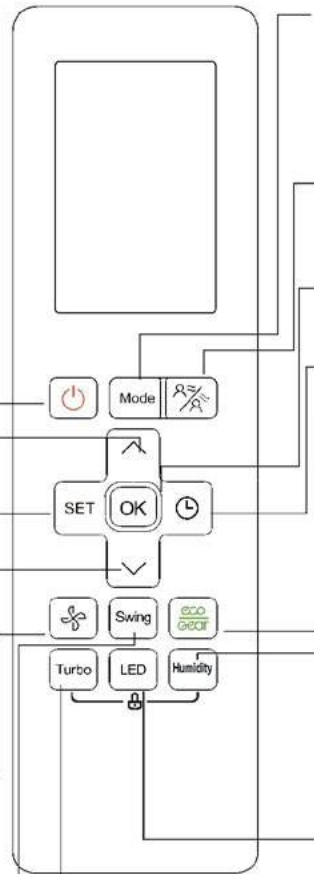

**TRYB**  
Umożliwia przechodzenie pomiędzy trybami pracy w następującej kolejności: **AUTO** → **COOL** → **DRY** → **HEAT** → **FAN**  
UWAGA: Urządzenie tylko z funkcją chłodzenia nie obsługuje trybu ogrzewania (HEAT).

**Funkcja inteligentnego oka**  
Pozwala na inteligentne ustawienie nawiewu wentylatora w kierunku ludzi lub z dala od ludzi.

**OK**  
Służy do potwierdzania wybranych funkcji.

**TIMER**  
Pozwala ustawić zegar odliczający czas do włączenia lub wyłączenia urządzenia

**ECO/GEAR**  
Naciśnij przycisk, aby włączyć tryb oszczędzania energii w następującej kolejności:  
ECO → GEAR(75%) → GEAR(50%) → Poprzedni tryb → ECO.....

**WILGOTNOŚĆ**  
Podczas pracy w trybie suchym należy ustawić wilgotność w pomieszczeniu w zakresie 35%~85%. Naciśnij ten przycisk, aby zwiększyć wilgotność w krokach co 5%.

**UWAGA:** Po dokonaniu ustawień na ekranie wyświetlone zostaną ustawienia wilgotności.

**LED**  
Za pomocą tego przycisku można włączać i wyłączać wyświetlacz LED jednostki wewnętrznej oraz sygnał dźwiękowy klimatyzatora, co zapewnia komfortowe i ciche otoczenie.

**TURBO**  
Umożliwia urządzeniu osiągnięcie zadanej temperatury w jak najkrótszym czasie. Naciśnięcie tego przycisku przez ponad 5 sekund w trybie ogrzewania aktywuje funkcję kominka (Fireplace). Aby wyłączyć tę funkcję, należy przytrzymać przycisk przez ponad 3 sekundy

**Model:** RG10P2(G2HS)/BGEF  
RG10P2(F2HS)/BGEF  
RG10P2(H2HS)/BGEF

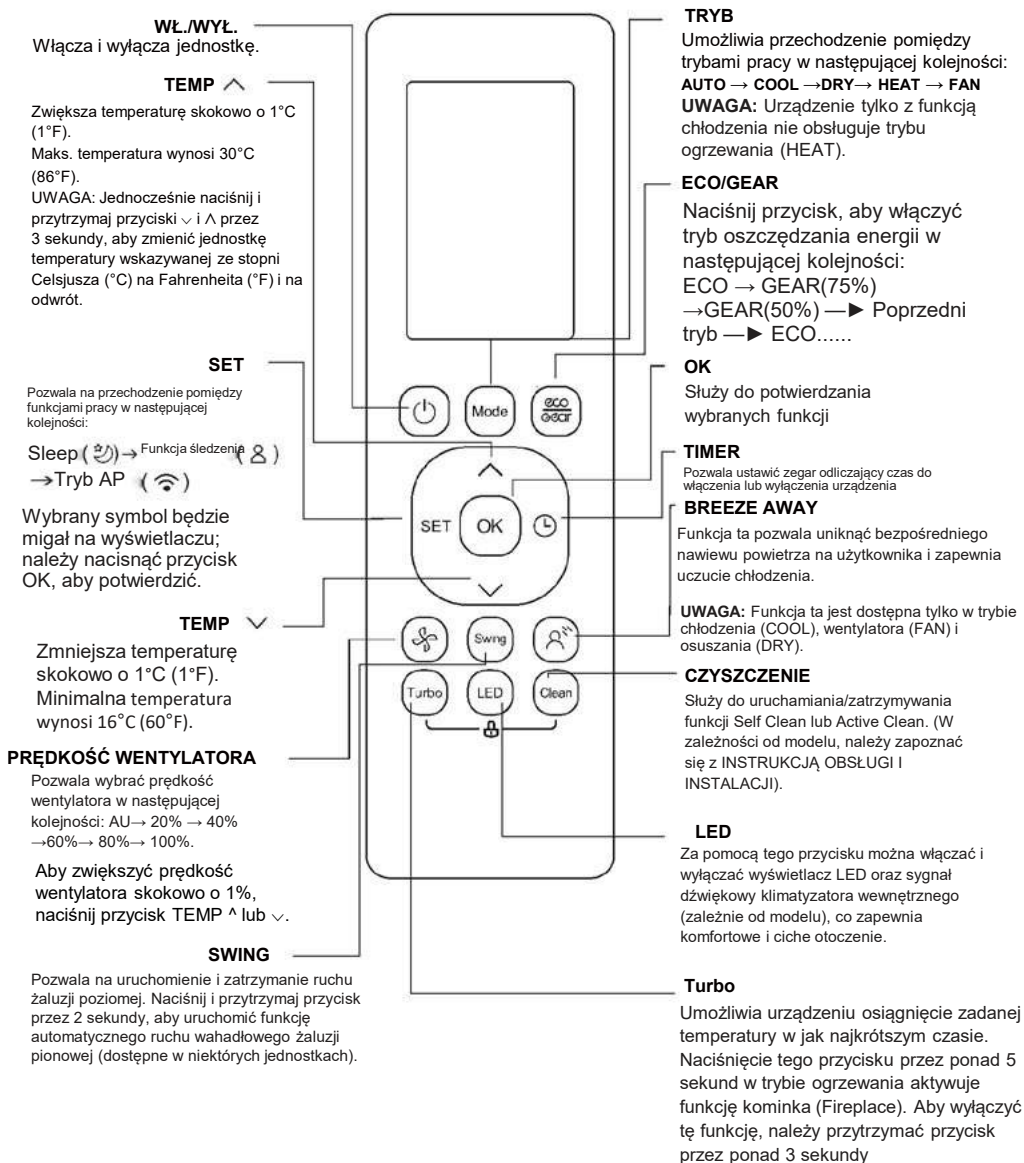

Model: RG10R(D2S)/BGEF

## Wskaźniki na wyświetlaczu pilota

**Uwaga!** Informacje są wyświetlane tylko wtedy, gdy pilot jest włączony. Wszystkie przedstawione na rysunku wskaźniki tylko w celu prezentacji. W czasie rzeczywistej pracy na ekranie wyświetlane są tylko odpowiednie oznaczenia funkcji roboczych.

-  Nawiew wentylatora w kierunku ludzi (niektóre jednostki)
-  Wyświetlanie Breeze Away
-  Nie dotyczy tego urządzenia
-  Nie dotyczy tego urządzenia
-  Wyświetlanie funkcji Inteligentne oko ECO (niektóre jednostki)
-  Wyświetlanie funkcji Aktywnego czyszczenia (Active Clean)
-  Wyświetlanie funkcji lampy Fresh/UV-C
-  Wyświetlanie trybu uśpienia
-  Wyświetlanie funkcji śledzenia
-  Wyświetlanie symbolu sterowania zdalnego (niektóre jednostki)
-  Symbol niskiego poziomu baterii (jeśli miga)

**Wskaźnik transmisji**  
Świeci się, gdy pilot wysłał sygnał do jednostki wewnętrznej







 ON  
Wyświetlanie włączenia zegara (TIMER ON)

 OFF  
Wyświetlanie wyłączenia zegara (TIMER OFF)

 Wyświetlanie funkcji cichej pracy

Wyświetlanie prędkości wentylatora (FAN SPEED)

Wyświetla wybraną prędkość wentylatora:

Cicha praca		1%
		2%-20%
NISKI		21%-40%
ŚREDNIA		41%-60%
		61%-80%
WYSOKA		81%-100%

TRYB AUTOMATYCZNY  AUTO

Nie można regulować prędkości wentylatora w trybie AUTO lub osuszania (DRY).

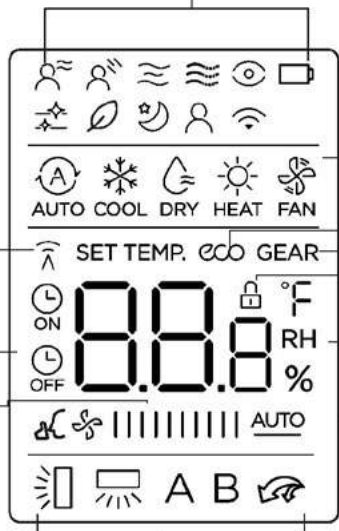

Wyświetlanie **TRYBU (MODE)**

Wyświetla aktualny tryb pracy, a w tym:

 AUTO COOL DRY HEAT FAN

Wyświetlanie **funkcji ECO**

Wyświetla się, gdy funkcja ECO jest aktywna

Wyświetlanie **GEAR**



Wyświetla się, gdy funkcja GEAR jest aktywna

Wyświetlanie funkcji blokady (LOCK)

Wyświetla się, gdy funkcja blokady (LOCK) jest aktywna.

Wyświetlanie nastawy temperatury/timera/prędkości wentylatora

Wyświetla domyślnie ustawioną temperaturę lub prędkość wentylatora, lub ustawienia timera w przypadku używania funkcji TIMER ON/OFF.

Wyświetlanie ruchu wahadłowego żaluzji poziomej (niektóre jednostki)

 Wyświetlanie ruchu wahadłowego żaluzji pionowej

 Wyświetlanie trybu TURBO

A Nie dotyczy tego urządzenia  
B

• Zakres temperatur: 16-30°C/60-86°F

• Zakres ustawień timera: 0-24 godzin

• Zakres ustawienia prędkości wentylatora: AU -100%

• Zakres ustawień wilgotności: 35% -85%

W przypadku pracy w trybie wentylatora (FAN), wyświetlacz pozostaje pusty.

**Model:** RG10P2(G2HS)/BGEF, RG10P2(F2HS)/BGEF, RG10P2(H2HS)/BGEF  
RG10L5(G2HS)/BGEF, RG10L5(F2HS)/BGEF, RG10L5(H2HS)/BGEF

**Wskaźnik transmisyj**  
Świeci się, gdy pilot wysłał sygnał do jednostki wewnętrznej

- Wyświetlanie funkcji Breeze Away (niektóre jednostki)
- Wyświetlanie funkcji Aktywnego czyszczenia (Active Clean)
- Niedostępne dla tego urządzenia
- Wyświetlanie trybu uśpienia
- Wyświetlanie funkcji śledzenia
- Wyświetlanie symbolu sterowania zdalnego (niektóre jednostki)
- Symbol niskiego poziomu baterii (jeśli miga)

- ON**  
Wyświetlanie włączenia zegara (TIMER ON)
- OFF**  
Wyświetlanie wyłączenia zegara (TIMER OFF)
- Wyświetlanie funkcji cichej pracy

Wyświetlanie TRYBU (MODE)  
Wyświetla aktualny tryb pracy, a w tym:  
**AUTO COOL DRY HEAT FAN**

Wyświetlanie funkcji ECO  
Wyświetla się, gdy funkcja ECO jest aktywna

Wyświetlanie GEAR  
Wyświetla się, gdy funkcja GEAR jest aktywna

Wyświetlanie funkcji blokady (LOCK)  
Wyświetla się, gdy funkcja blokady (LOCK) jest aktywna.

Wyświetlanie nastawy temperatury/timera/prędkości wentylatora  
Wyświetla domyślnie ustawioną temperaturę lub prędkość wentylatora, lub ustawienia timera w przypadku używania funkcji TIMER ON/OFF.

- Zakres temperatur: 16-30°C/60-86°F
- Zakres ustawień timera: 0-24 godziny
- Zakres ustawienia prędkości wentylatora: AU -100%

W przypadku pracy w trybie wentylatora (FAN), wyświetlacz pozostaje pusty.

**Wyświetlanie prędkości wentylatora (FAN SPEED)**  
Wyświetla wybraną prędkość wentylatora:

Cicha praca		1% *
NISKI		2%-20% *
ŚREDNIA		21%-40% *
WYSOKA		41%-60% *
		61%-80% *
		81%-100% *
TRYB AUTOMATYCZNY		<b>AUTO</b>

Nie można regulować prędkości wentylatora w trybie AUTO lub osuszania (DRY).

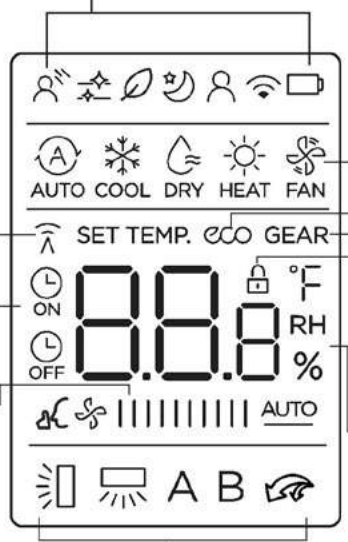

Symbol ruchu wahadłowego żaluzji poziomej

Wyświetlanie ruchu wahadłowego żaluzji pionowej

Wyświetlanie trybu TURBO

**A** Niedostępne dla  
**B** tego urządzenia

**MODEL: RG10R(D2S)/BGEF**

## Korzystanie z funkcji podstawowych

**! ATTENTION** Przed rozpoczęciem pracy należy upewnić się, że jednostka jest podłączona do prądu, a zasilanie jest prawidłowo doprowadzane.

### Tryb AUTO

Wybór trybu AUTO



Ustaw żądaną temperaturę



Włącz klimatyzator



#### UWAGA:

1. Urządzenie pracujące w trybie AUTO automatycznie wybiera tryb COOL (chłodzenia), FAN (wentylatora) lub HEAT (ogrzewania), bazując na ustawionej temperaturze.
2. W trybie AUTO nie można ustawić prędkości wentylatora.

### Tryb COOL (chłodzenia) lub HEAT (ogrzewania)

Wybierz tryb COOL (chłodzenia) / HEAT (ogrzewania)



Ustaw temperaturę



Ustaw prędkość wentylatora



Włącz klimatyzator



### Tryb DRY

Wybierz tryb DRY (wentylatora)



Ustaw żądaną temperaturę



Włącz klimatyzator



**UWAGA:** W trybie DRY (osuszania) nie można ustawić prędkości wentylatora, ponieważ jest ona już automatycznie regulowana.

### FAN Mode

Wybierz tryb FAN (wentylatora)



Ustaw prędkość wentylatora



Włącz klimatyzator



**UWAGA:** W trybie FAN (wentylatora) nie można ustawić temperatury. W rezultacie na ekranie pilota zdalnego sterowania nie jest wyświetlana temperatura.

## Ustawianie funkcji timera (TIMER)

**TIMER ON/OFF – ustawia czas, po którym urządzenie automatycznie się włącza/wyłącza.**

### Ustawienie funkcji czasu do włączenia (TIMER ON)

Naciśnij przycisk TIMER, aby aktywować zegar włączenia.

Naciśnij kilkakrotnie przycisk Temp. strzałka w górę lub w dół, aby ustawić żądany czas do włączenia urządzenia.

Skieruj pilot na jednostkę i odczekaj 1 sekundę, funkcja TIMER ON zostanie aktywowana.

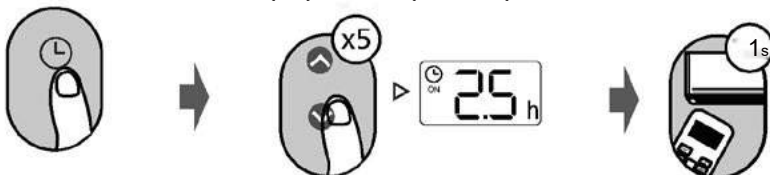

### Funkcja zegara wyłączenia (TIMER OFF)

Naciśnij przycisk TIMER, aby aktywować zegar wyłączenia.

Naciśnij kilkakrotnie przycisk Temp. strzałka w górę lub w dół, aby ustawić żądany czas do wyłączenia urządzenia.

Skieruj pilot na jednostkę i odczekaj 1 sekundę, zegar wyłączenia (TIMER OFF) zostanie aktywowany.

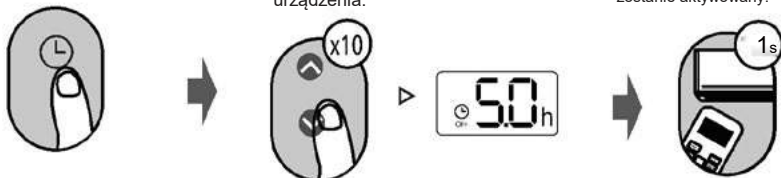

### UWAGA:

1. Przy ustawieniu funkcji czasu do włączenia (TIMER ON) lub funkcji czasu do wyłączenia (TIMER OFF), czas ten będzie z każdym naciśnięciem zwiększany co 30 minut, do 10 godzin. Z kolei w zakresie od 10 do 24 godzin każde naciśnięcie odpowiada odstępowi o 1 godzinę. (Na przykład, należy nacisnąć 5 razy, aby uzyskać 2,5 h lub 10 razy, aby uzyskać 5 h). Licznik czasu powróci do 0,0 po 24.
2. Funkcję można anulować, ustawiając zegar na wartość 0,0 h.

### Ustawienie funkcji czasu do włączenia (TIMER ON) lub funkcji czasu do wyłączenia (TIMER OFF) (przykład)

Należy pamiętać, że przedziały czasowe ustawiane dla obu tych funkcji odnoszą się do ilości godzin, jakie upłyną od aktualnej godziny.

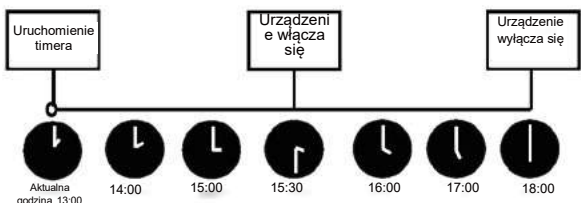
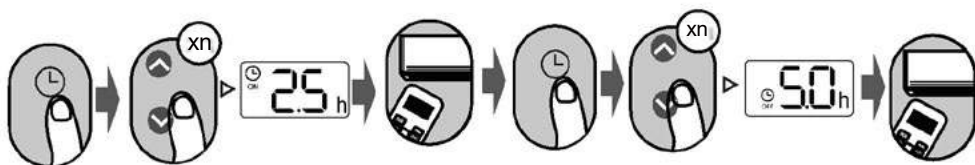

Przykład: Jeżeli aktualna godzina to 13:00 to ustawiając timer według instrukcji powyżej, jednostka włączy się 2,5 h później (15:30) i wyłączy się o 18:00.



# Sposób korzystania z funkcji zaawansowanych

## Funkcja ruchu wahadłowego (SWING)

Nacisnąć przycisk Swing

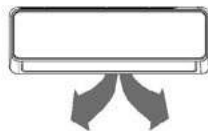

Po jego naciśnięciu żaluzja pozioma będzie automatycznie poruszać się w górę i w dół. Naciśnij przycisk ponownie, aby dezaktywować funkcję.

Przytrzymanie wciśniętego przycisku przez ponad 2 sekundy aktywuje funkcję ruchu wahadłowego żaluzji pionowej. (zależnie od modelu)

## Kierunek nawiewu



W przypadku naciśnięcia i dłuższego przytrzymania przycisku SWING, można ustawić pięć różnych kierunków nawiewu. Każde naciśnięcie przycisku pozwala na ustawienie ruchu żaluzji w danym zakresie. Naciskaj przycisk, aż wybrany kierunek zostanie osiągnięty (tylko niektóre jednostki).

## WYŚWIETLACZ LED



Nacisnąć przycisk LED

Naciśnij ten przycisk, aby włączyć i wyłączyć wyświetlacz jednostki wewnętrznej.



Naciśnij i przytrzymaj przycisk przez ponad 5 sekund (niektóre jednostki)

Naciśnięcie i przytrzymanie przycisku przez ponad 5 sekund spowoduje wyświetlenie się aktualnej temperatury pokojowej na jednostce wewnętrznej. Ponowne naciśnięcie przez ponad 5 sekund spowoduje powrót do wyświetlania temperatury zadanej.

## Funkcja Inteligentne oko ECO (dla modelu RG10L5 (G2HS/F2HS/H2HS)/BGEF)

Wciśnij ten przycisk



W trybie Inteligentnego oka ECO, dzięki wbudowanemu czujnikowi podczerwieni, urządzenie może wykrywać aktywność ludzi w pomieszczeniu. W trybie chłodzenia i ogrzewania, gdy użytkownik jest nieobecny przez 30 minut, urządzenie automatycznie obniża częstotliwość, aby oszczędzać energię (tylko w modelach z inwerterem). Urządzenie automatycznie wznowi działanie po ponownym wykryciu aktywności człowieka.

## Funkcja ECO/GEAR



Naciśnij przycisk, aby włączyć tryb oszczędzania energii w następującej kolejności:

ECO → GEAR(75%) → GEAR(50%) → Poprzedni tryb

→ ECO.....

**Uwaga:** Funkcja ta jest dostępna wyłącznie w trybie chłodzenia (COOL).

### Obsługa funkcji ECO:

W trybie chłodzenia (COOL) naciśnięcie tego przycisku spowoduje, że pilot automatycznie dostosuje temperaturę do wartości 24°C/75°F, a prędkość wentylatora zostanie ustawiona na AUTO, aby oszczędzać energię (tylko wtedy, gdy temperatura jest niższa niż 24°C/75°F). Jeśli ustawiona temperatura jest wyższa niż 24°C/75°F, naciśnięcie przycisku ECO spowoduje zmianę prędkości wentylatora na AUTO, a temperatura pozostanie niezmieniona.

#### UWAGA:

Naciśnięcie przycisku ECO, zmiana trybu lub ustawienie zadanej temperatury na mniej niż 24°C/75°F spowoduje dezaktywację trybu ECO.

W trybie ECO, ustawiona temperatura powinna wynosić 24°C/75°F lub więcej; może to powodować niewystarczający poziom chłodzenia. Aby uzyskać wyższy poziom komfortu, nacisnąć ponownie przycisk ECO, aby dezaktywować funkcję.

### Obsługa funkcji GEAR:

Naciśnij przycisk ECO/GEAR, aby aktywować tryb pracy GEAR, jak podano poniżej: 75% (do 75% zużycia energii elektrycznej)



50% (do 50% zużycia energii elektrycznej)



Poprzedni tryb.

## Funkcja FP

Nacisnąć ten przycisk dwa razy w ciągu 1 sekundy w trybie ogrzewania (HEAT) oraz przy temperaturze zadanej 16°C/60°F.



Wentylator jednostki będzie pracował na wysokiej prędkości (sprężarka włączona) z temperaturą automatycznie zadaną na wartość 8°C/46°F.

**Uwaga!** Funkcja ta dotyczy tylko klimatyzatorów z pompą ciepła.

Aby aktywować funkcję FP, należy nacisnąć ten przycisk dwa razy w trybie ogrzewania (HEAT) oraz przy temperaturze zadanej 16°C/60°F. Nacisnąć przycisk On/Off, Sleep, Mode, Fan i Temp., aby spowodować anulowanie tej funkcji.

## Tryb cichej pracy (Silence)



Naciśnij i przytrzymaj przycisk Fan przez ponad 2 sekundy, aby aktywować/dezaktywować tryb cichej pracy (Silence) (zależnie od jednostki). Może to powodować niedostateczną wydajność chłodzenia i ogrzewania ze względu na niską częstotliwość pracy sprężarki. Naciśnięcie przycisku włączenia/wyłączenia, Turbo lub Clean spowoduje dezaktywację trybu cichej pracy (Silence).

## Funkcja Turbo

Naciśnij przycisk Turbo



Po wybraniu funkcji TURBO w trybie chłodzenia (COOL), urządzenie wydyma chłodne powietrze przy największej sile nawiewu, aby rozpocząć chłodzenie.

Po wybraniu funkcji Turbo w trybie ogrzewania (HEAT), urządzenie wydyma gorące powietrze przy największej sile nawiewu, aby rozpocząć ogrzewanie (niektóre jednostki).

W przypadku urządzeń wyposażonych w elektryczne elementy grzejne, grzałka elektryczna uruchomi się i rozpocznie proces ogrzewania.



### Działanie funkcji kominka (Fireplace)

Naciśnięcie przycisku Turbo przez ponad 5 sekund w trybie ogrzewania lub automatycznego ogrzewania aktywuje funkcję kominka (Fireplace). Aby wyłączyć tę funkcję, należy przytrzymać przycisk przez ponad 3 sekundy.

### UWAGA:

- Jeśli funkcja kominka jest włączona, na ekranie przez 3 sekundy wyświetlany jest komunikat „On” (Wł.).
- Jeśli funkcja kominka jest wyłączona, na ekranie przez 3 sekundy wyświetlany jest komunikat „OFF” (Wyt.).

## Funkcja blokady (LOCK)

Dla modeli RG10P2(G2HS/F2HS/H2HS)/BGEF, RG10L5(G2HS/F2HS/H2HS)/BGEF

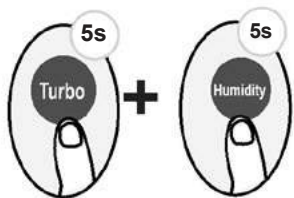

Naciśnąć i przytrzymać jednocześnie przycisk **Turbo** i **Humidity** przez ponad 5 sekund, aby aktywować funkcję blokady (Lock).  
Wszystkie przyciski zostaną zablokowane, będzie możliwe jedynie naciśnięcie i przytrzymanie tych dwóch przycisków przez dwie sekundy, aby dezaktywować funkcję blokady (Lock).

Dla modelu RG10R(D2S)/BGEF

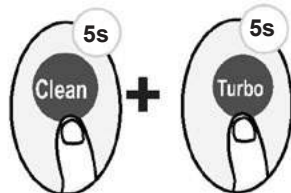

Naciśnąć i przytrzymać jednocześnie przycisk **Clean** i **Turbo** przez ponad 5 sekund, aby aktywować funkcję blokady (Lock).  
Wszystkie przyciski zostaną zablokowane, będzie możliwe jedynie naciśnięcie i przytrzymanie tych dwóch przycisków przez dwie sekundy, aby dezaktywować funkcję blokady (Lock).

## Funkcja inteligentnego oka (Dla modeli RG10P2(G2HS/F2HS/H2HS)/BGEF

Wciśnij ten przycisk



W trybie Inteligentnego oka, dzięki wbudowanemu czujnikowi podczerwieni, urządzenie może wykrywać aktywność ludzi w pomieszczeniu. Nawiew wentylatora może być ustawiony z dala od ludzi, jak i w kierunku ludzi. W trybie chłodzenia i ogrzewania, gdy użytkownik jest nieobecny przez 30 minut, urządzenie automatycznie obniża częstotliwość, aby oszczędzać energię (tylko w modelach z inwerterem). Urządzenie automatycznie wznowi działanie po ponownym wykryciu aktywności człowieka.

Aby uzyskać szczegółowe informacje, patrz „Działanie funkcji Inteligentnego oka” w „Instrukcji obsługi i instalacji”.

## Funkcja czyszczenia (CLEAN)

Naciśnij przycisk Clean, aby aktywować funkcję samoczyszczenia lub aktywnego czyszczenia (w zależności od modelu)



### Funkcja aktywnego czyszczenia (Active clean):

Technologia Active Clean usuwa kurz, pleśń i tłuszcz, które mogą powodować nieprzyjemne zapachy, gdy przylegają do wymiennika ciepła poprzez automatyczne zamrażanie, a następnie szybkie ich rozmrażanie. Po włączeniu tej funkcji na wyświetlaczu jednostki wewnętrznej pojawi się komunikat „CL”; po upływie 20 do 45 lub 130 (zależnie od modelu) minut urządzenie automatycznie się wyłączy i dezaktywuje funkcję Active Clean.



## Funkcja SET



- Nacisnąć przycisk SET, aby wejść w ustawienia funkcji, następnie przycisk SET lub TEMP ∨ lub TEMP ∧, aby wybrać żądaną funkcję. Wybrany symbol będzie migał na wyświetlaczu; należy nacisnąć przycisk OK, aby potwierdzić.
- Aby dezaktywować wybraną funkcję, wykonać czynności opisane powyżej.
- Przycisk SET służy do przewijania funkcji obsługi w jak podano poniżej:

### Dla modeli RG10P2(G2HS/F2HS/H2HS)/BGEF, RG10L5(G2HS/F2HS/H2HS)/BGEF



Breeze away \* (  ) → Aktywne czyszczenie/samoczyszczenie

Funkcja śledzenia (  ) → Tryb AP \* (  )

[\*]: Zależnie od modelu

(  ) → Lampa Fresh/UV-C (  ) → Sleep (  ) →

### Dla modelu RG10R(D2HS)/BGEF

Sleep (  ) → Funkcja śledzenia (  ) → Tryb AP (  ) \*

[\*]: Zależnie od modelu

### Funkcja Breeze Away ( ) (niektóre jednostki):

Funkcja ta pozwala uniknąć bezpośredniego nawiewu powietrza na użytkownika i zapewnia uczucie chłodzenia.

**UWAGA:** Funkcja ta jest dostępna tylko w trybie chłodzenia (COOL), wentylatora (FAN) i osuszania (DRY).

Funkcja aktywnego czyszczenia (Active clean) (  ) (niektóre jednostki):

Technologia Active Clean usuwa kurz, pleśń i tłuszcz, które mogą powodować nieprzyjemne zapachy, gdy przylegają do wymiennika ciepła poprzez automatyczne zamrażanie, a następnie szybkie ich rozmrażanie. Po włączeniu tej funkcji na wyświetlaczu jednostki wewnętrznej pojawi się komunikat „CL”: po upływie 20 do 45 minut urządzenie automatycznie się wyłączy i dezaktywuje funkcję Active Clean.

### Funkcja lampy FRESH/UV-C ( )

(niektóre jednostki):

Po wybraniu tej funkcji aktywowany zostanie jonizator lub lampa UV-C (w zależności od modelu). Jeśli posiada obie funkcje, zostaną one aktywowane w tym samym czasie. Funkcja ta pomoże oczyścić powietrze w pomieszczeniu.

### Funkcja uśpienia ( ) :

Funkcja SLEEP (sen) jest wykorzystywana do zmniejszenia zużycia energii podczas snu (i nie wymaga tej samej konfiguracji temperatury, aby zachować komfort snu). Funkcję można aktywować tylko za pomocą pilota zdalnego sterowania.

Informacje szczegółowe podano w rozdziale „Funkcja SLEEP” instrukcji obsługi.

**UWAGA:** Funkcja snu (SLEEP) nie jest dostępna w trybie pracy wentylatora (FAN) lub osuszania (DRY).



Funkcja śledzenia (Follow me) umożliwia modułowi zdalnego sterowania pomiar temperatury w aktualnym miejscu i wysyłanie sygnału do klimatyzatora w odstępach co 3 minuty.

Pomiar temperatury otoczenia za pomocą pilota zdalnego sterowania (zamiast za pomocą samej jednostki wewnętrznej) umożliwia klimatyzatorowi optymalizację temperatury otoczenia i zapewnia maksymalny komfort w przypadku korzystania z trybów AUTO, chłodzenia (COOL) lub ogrzewania (HEAT).

**UWAGA:**

Naciśnij przycisk SET, aby wybrać funkcję śledzenia (FOLLOW ME), a następnie naciśnij przycisk OK, aby potwierdzić. Naciśnięcie przycisku OK przez 3 sekundy spowoduje uruchomienie/zatrzymanie zapisanej funkcji śledzenia (Follow Me).

- Jeśli funkcja zapisu w pamięci jest aktywna, na wyświetlaczu przez 3 sekundy pojawi się napis „On”.
- Jeśli funkcja zapisu w pamięci zostanie zdezaktywowana, na wyświetlaczu przez 3 sekundy pojawi się napis „OFF”.
- Gdy funkcja zapisu w pamięci jest aktywna, naciśnięcie przycisku ON/OFF, zmiana trybu lub awaria zasilania nie spowoduje dezaktywacji funkcji śledzenia (Follow me).

**Funkcja AP(  ) (niektóre jednostki):**

Wybierz tryb AP, aby przeprowadzić konfigurację sieci bezprzewodowej. Naciśnięcie przycisku SET nie działa w przypadku niektórych jednostek. Aby wejść w tryb AP, naciśnij przycisk LED siedem razy w ciągu 10 sekund.

**KAISAI**

# **ZESTAW SMART AC**

## Instrukcja obsługi

**WAŻNA INFORMACJA:**

Przed przystąpieniem do instalacji lub podłączenia urządzenia należy dokładnie zapoznać się z instrukcją. Instrukcję należy zachować do wykorzystania w przyszłości.

## Spis treści

1. Specyfikacje .....	61
2. Środki ostrożności .....	61
3. Pobieranie i instalowanie aplikacji .....	62
4. Montaż zestawu smart .....	62
5. Rejestracja użytkownika .....	63
6. Konfiguracja sieci .....	63
7. Obsługa aplikacji .....	68
8. Specjalne funkcje .....	69

## DEKLARACJA ZGODNOŚCI

My, niżej podpisani, niniejszym deklarujemy, że ten Zestaw Smart spełnia zasadnicze wymagania i inne istotne postanowienia Dyrektywy 2014/53/UE. Kopia pełnej Deklaracji zgodności znajduje się w załączniku (dotyczy tylko produktów przeznaczonych na teren Unii Europejskiej).

### 1. SPECYFIKACJA

Model: EU-OSK105, US-OSK105

Standard: IEEE 802. 11b/g/n

Typ anteny: Antena na płycie drukowanej

Pasma częstotliwości: 2400-2483,5 MHz

Temperatura robocza: 0°C~45°C/32°F~113°F

Wilgotność robocza: 10%~85%

Pobór mocy: DC 5 V/300 mA Maksymalny TX

Moc: < 20 dBm

### 2. ŚRODKI OSTROŻNOŚCI

- **Kompatybilne systemy: iOS, Android.**
  - Aplikacja musi być zaktualizowana do najnowszej wersji.
  - Ze względu na możliwość wystąpienia nietypowych sytuacji, producent wyraźnie stwierdza: Nie wszystkie systemy Android oraz iOS są kompatybilne z aplikacją. Producent nie ponosi odpowiedzialności za jakiegokolwiek problemy powstałe w związku z brakiem kompatybilności.
- **Strategia bezpieczeństwa bezprzewodowego**
  - Zestaw Smart obsługuje wyłącznie szyfrowanie w standardzie WPA-PSK/WPA2-PSK oraz brak szyfrowania. Zaleca się stosować szyfrowanie WPA- PSK/WPA2-PSK.
- **Pouczenia**
  - Ze względu na różne sytuacje sieciowe, proces sterowania może czasami zwracać komunikat o przekroczeniu czasu (time-out). W takim przypadku, dane wyświetlane na wyświetlaczu panelu i w aplikacji nie będą takie same; jest to normalna sytuacja.
  - Aparat smartfona musi mieć co najmniej 5 milionów pikseli lub więcej, aby mógł odpowiednio zeskanować kod QR.
  - Ze względu na różne sytuacje sieciowe, czasami może zostać zwrócony komunikat o przekroczeniu czasu (time-out), dlatego konieczne jest ponowne przeprowadzenie konfiguracji sieci.
  - System aplikacji może być aktualizowany bez wcześniejszego powiadomienia w celu ulepszenia funkcji produktu. Rzeczywisty proces konfiguracji sieci może nieznanie różnić się od tego przedstawionego w instrukcji; wersja rzeczywista ma pierwszeństwo.
  - Aby uzyskać więcej informacji, należy wejść na stronę internetową serwisu.

### 3. POBIERANIE I INSTALACJA APLIKACJI

**POUCZENIE:** Poniższy kod QR służy tylko do pobrania aplikacji. Sytuacja jest zupełnie inna w przypadku kodu QR znajdującego się na Zestawie Smart.



Android Phone



iOS

- Użytkownicy systemu Android: należy zeskanować kod QR Android lub otworzyć aplikację Sklep Play, wyszukać aplikację „NetHome Plus” i ją pobrać.
- Użytkownicy systemu iOS: należy zeskanować kod QR iOS lub przejść do App Store, wyszukać aplikację „NetHome Plus” i pobrać ją.

### 4. INSTALACJA ZESTAWU SMART (moduł bezprzewodowy)

1. Zdjąć zaślepkę ochronną z zestawu smart (moduł bezprzewodowy)
2. Otworzyć panel przedni i włożyć zestaw smart (moduł bezprzewodowy) do zarezerwowanego interfejsu.
3. Zamocować kod QR dołączony do zestawu Smart (moduł bezprzewodowy) do bocznego panelu urządzenia. Upewnij się, że można go łatwo zeskanować za pomocą smartfona. Alternatywnie, użytkownik może zrobić zdjęcie kodu QR i zapisać je w swoim telefonie.

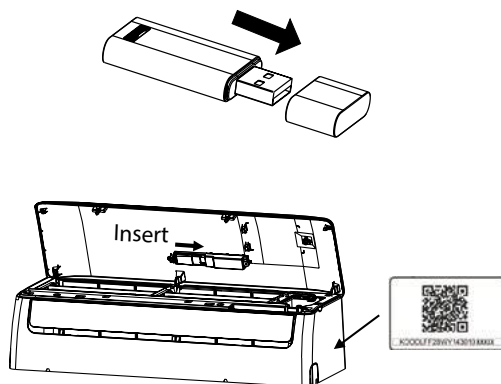

**OSTRZEŻENIE:** Interfejs ten jest kompatybilny tylko z ZESTAWEM SMART (modułem bezprzewodowym) dostarczonym przez producenta.

## 5. REJESTRACJA UŻYTKOWNIKA

- Należy upewnić się, że urządzenie mobile jest podłączone do routera bezprzewodowego. Ponadto, należy upewnić się, że router bezprzewodowy jest już podłączony do Internetu przed zarejestrowaniem użytkownika i skonfigurowaniem sieci.
- W przypadku zapomnienia hasła lepiej jest zalogować się na skrzynkę mailową i aktywować zarejestrowane konto poprzez kliknięcie w link. Można zalogować się za pomocą kont osób trzecich.

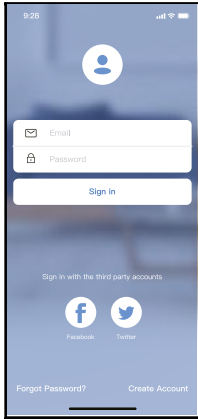

Android

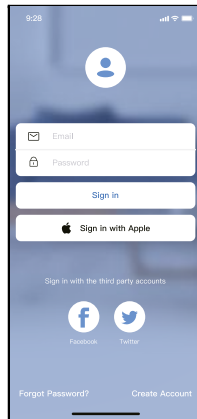

iOS

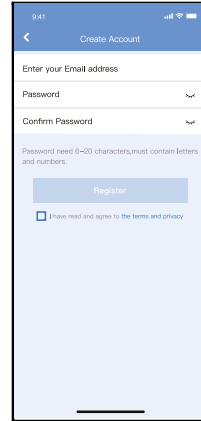

### 1. Kliknij „Zarejestruj się”

### 2. Wprowadź swój adres e-mail i hasło, a następnie kliknij „Rejestracja”

## 6. KONFIGURACJA SIECI

### POUCZENIA:

- Należy zapomnieć wszystkie sieci w pobliżu i upewnić się, że urządzenie z systemem Android lub iOS jest podłączone do sieci bezprzewodowej, która ma zostać skonfigurowana.
- Należy upewnić się, że funkcja połączenia bezprzewodowego urządzenia z systemem Android lub iOS działa prawidłowo oraz że łączy się ona automatycznie z pierwotną siecią bezprzewodową.

### Przypomnienie:

Użytkownik musi przejść przez wszystkie kroki w ciągu 8 minut od uruchomienia klimatyzatora; w przeciwnym razie konieczne będzie jego ponowne uruchomienie.

### Używanie urządzeń z systemem Android lub iOS do konfiguracji sieci

- Należy upewnić się, że urządzenie mobilne zostało podłączone do sieci Wi-Fi, która ma być używana. Należy również zapomnieć inne nieistotne sieci Wi-Fi, w przypadku, gdy mają one wpływ na proces konfiguracji.
- Odłączyć zasilanie klimatyzatora.
- Podłączyć zasilanie do klimatyzatora i nieprzerwanie nacisnąć przycisk „LED DISPLAY” lub „DO NOT DISTURB” siedem razy w ciągu 10 sekund.
- Gdy klimatyzator wyświetli „AP”, oznacza to, że sieć Wi-Fi klimatyzatora przełączyła się w tryb „AP”.

### UWAGA: Konfigurację sieci można zakończyć na dwa sposoby:

- Konfiguracja sieci poprzez skanowanie Bluetooth
- Konfiguracja sieci według wybranego rodzaju urządzenia

## PL Konfiguracja sieci poprzez skanowanie Bluetooth

**Uwaga:** Należy upewnić się, że Bluetooth urządzenia mobilnego działa.

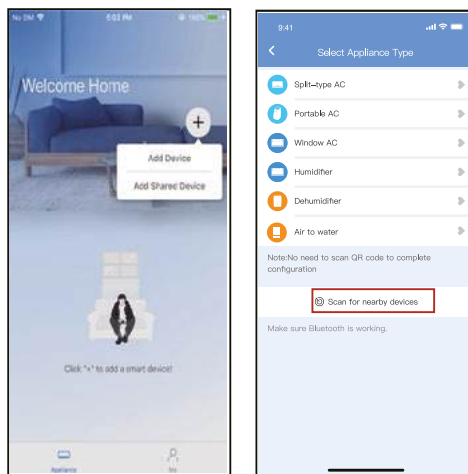

1. Naciśnij „+ Dodaj urządzenie”

2. Następnie wybierz „Szukaj urządzeń w pobliżu”

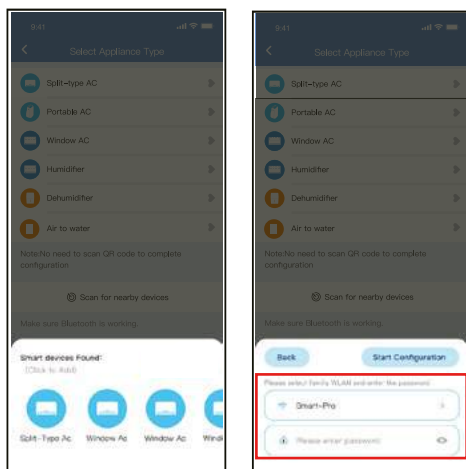

3. Poczekaj na znalezienie inteligentnych urządzeń, następnie wybierz urządzenie, aby je dodać

4. Następnie wybierz domową sieć Wi-Fi i wprowadź hasło

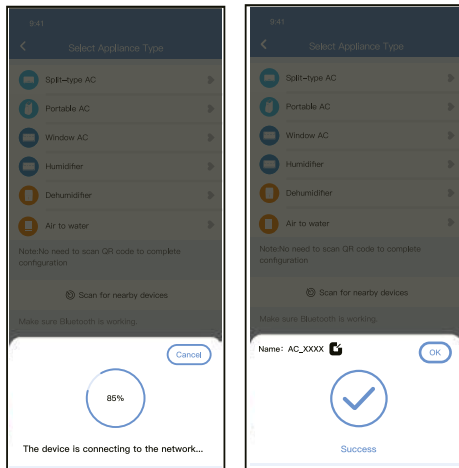

5. Poczekaj, aż zostanie nawiązane połączenie z siecią

6. Konfiguracja zakończona pomyślnie; teraz możesz zmienić nazwę domyślną.

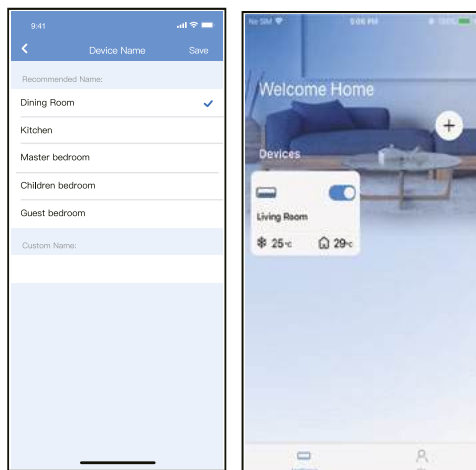

7. Możesz teraz wybrać istniejącą nazwę lub wprowadzić nową.

8. Konfiguracja sieci Bluetooth zakończona pomyślnie; teraz urządzenie będzie znajdowało się na liście.

## Konfiguracja sieci według wybranego rodzaju urządzenia:

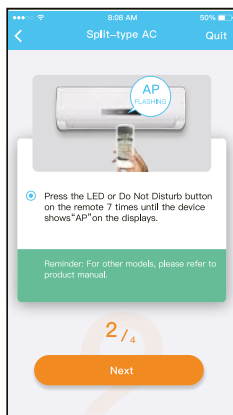
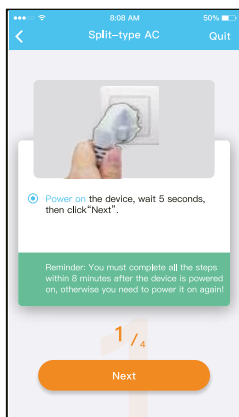
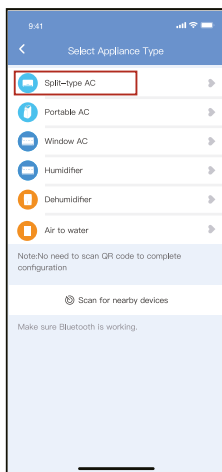

1. Jeśli konfiguracja sieci Bluetooth nie powiodła się, wybierz rodzaj urządzenia.

2. Postępuj zgodnie z czynnościami opisanymi w powyższych krokach, aby przejść do trybu „AP”.

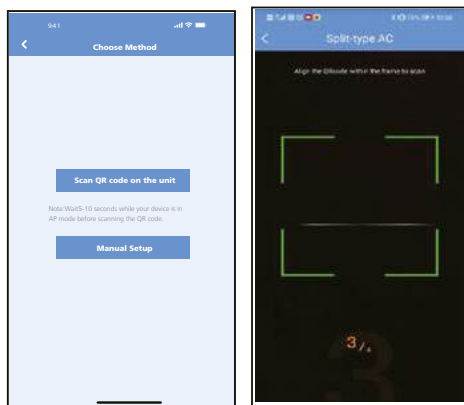

3. Wybierz metodę konfiguracji sieci.

4. Wybierz „Zeskanuj kod QR z urządzenia”.

**UWAGA:** Następujące kroki 3 i 4 mają zastosowanie tylko do systemu Android. Nie ma potrzeby wykonywania tych dwóch czynności w przypadku systemu iOS.

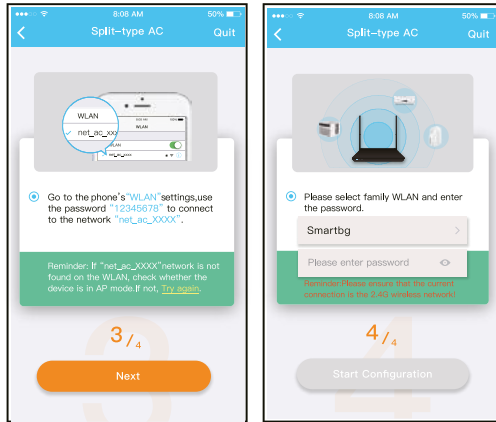

5. Po wybraniu, wybierz metodę „Konfiguracja ręczna” (Android). Połącz się z siecią bezprzewodową (iOS)
6. Wprowadź hasło

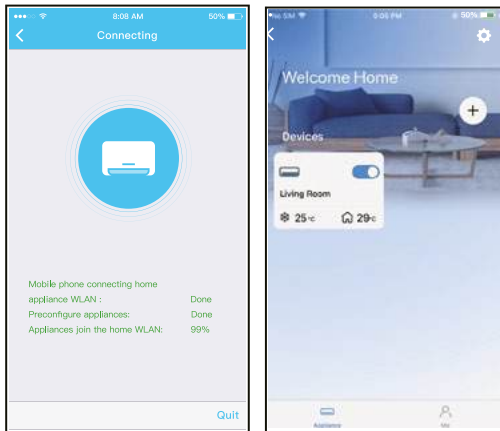

7. Konfiguracja sieci zakończona pomyślnie
8. Konfiguracja zakończona pomyślnie, urządzenie jest widoczne na liście.

**UWAGA:**

- Po zakończeniu konfiguracji, na aplikacji pojawi się komunikat o pomyślnym zakończeniu konfiguracji.
- Ze względu na różne środowiska internetowe, status urządzenia może być dalej wyświetlany jako „offline”. W takiej sytuacji należy pobrać i odświeżyć listę urządzeń na aplikacji i upewnić się, że status urządzenia zmienił się na „online”. Alternatywnie, użytkownik może odłączyć zasilanie klimatyzatora i podłączyć je ponownie; status urządzenia zmieni się na „online” po kilku minutach.

## 7. OBSŁUGA APLIKACJI

Przed użyciem aplikacji do sterowania klimatyzatorem przez Internet należy upewnić się, że urządzenie mobilne i klimatyzator są podłączone do Internetu; następnie należy postępować zgodnie ze wskazówkami poniżej:

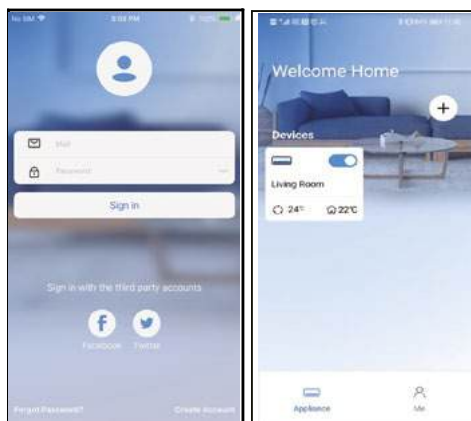

1. Kliknij „Zaloguj się”
2. Wybierz klimatyzator.

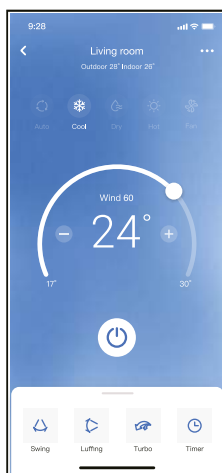

3. Dzięki aplikacji użytkownik może kontrolować stan włączenia/wyłączenia klimatyzatora, jego tryb pracy, temperaturę, prędkość wentylatora itp.

### UWAGA:

Nie wszystkie funkcje aplikacji są dostępne w klimatyzatorze. Na przykład: Funkcje ECO, Turbo, Swing (kołysanie); więcej informacji: patrz Instrukcja obsługi.

## 8. FUNKCJE SPECJALNE

### Harmonogram:

Użytkownik może tygodniowo ustawić moment włączenia lub wyłączenia klimatyzatora o wybranej porze. Użytkownik może również wybrać powtarzanie, aby utrzymać klimatyzator pod kontrolą harmonogramu każdego tygodnia.

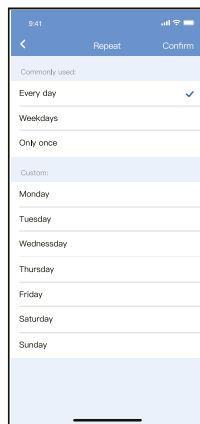
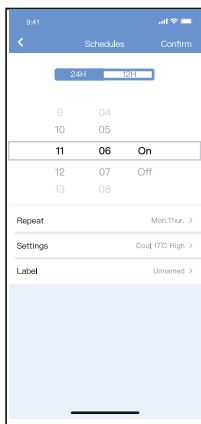
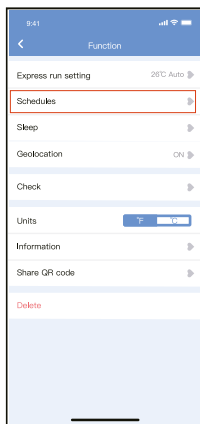

### Sen:

Dzięki ustawieniu temperatury docelowej, użytkownik może dostosować urządzenie tak, aby mieć jak najlepszy komfort podczas snu.

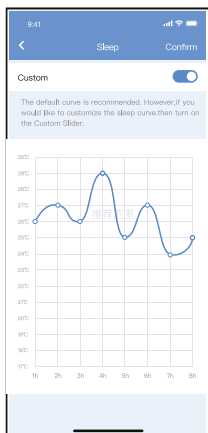
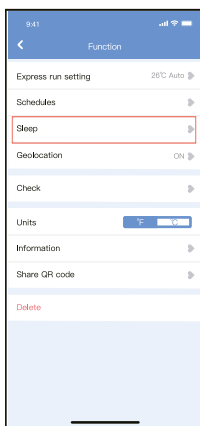

### Kontrola:

Dzięki tej funkcji użytkownik może w prosty sposób sprawdzić stan pracy klimatyzatora. Po zakończeniu tej procedury można wyświetlić elementy standardowe, usterki oraz informacje szczegółowe.

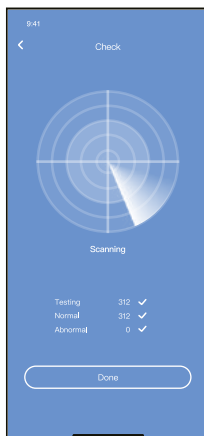

## Share device:

Klimatyzator może być sterowany przez wielu użytkowników jednocześnie dzięki funkcji Share Device.

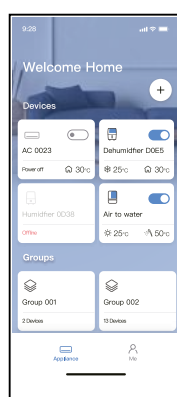
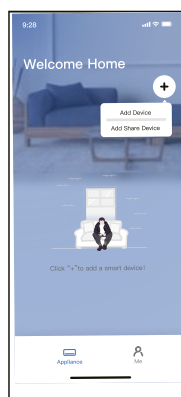
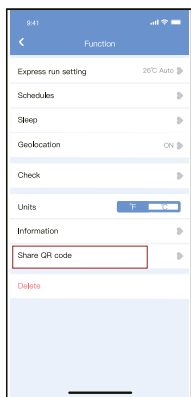

1. Kliknij „Kod QR funkcji Share Device”

2. Wyświetlenie kodu QR.

3. Inni użytkownicy muszą najpierw zalogować się do aplikacji „Nethome Plus”, a następnie kliknąć „Dodaj urządzenie do funkcji Share device” na swoim smartfonie, po czym poprosić innych o zeskanowanie kodu QR.

4. Teraz osoby te mogą dodać udostępnione urządzenie.

## POUCZENIA

### Dotyczy modeli US-OSK105, EU-OSK105:

FCC ID:2AS2HMZNA21

IC:24951-MZNA21

Niniejsze urządzenie jest zgodne z częścią 15 przepisów FCC i zawiera nadajnik(i)/odbiorNIK(i) zwolnione z licencji, które są zgodne z wymogami kanadyjskiego urzędu ds. innowacji, nauki i rozwoju gospodarczego oraz zwolnione z licencji RSS.

Korzystanie z urządzenia podlega dwóm warunkom:

(1) Urządzenie to nie może powodować zakłóceń; oraz

(2) Urządzenie to musi być odporne na jakiegokolwiek zakłócenia w tym zakłócenia, które mogą powodować jego niepożądane działanie.

Urządzenie należy używać wyłącznie zgodnie z dostarczoną instrukcją obsługi. Zmiany lub modyfikacje niniejszego urządzenia, które nie zostały wyraźnie zatwierdzone przez podmiot odpowiedzialny za zgodność urządzenia, mogą spowodować utratę prawa użytkownika do obsługi tego urządzenia. Niniejsze urządzenie jest zgodne z wartościami granicznymi FCC dotyczącymi narażenia na promieniowanie w środowisku niekontrolowanym. Aby uniknąć możliwości przekroczenia wartości granicznych FCC dotyczących narażenia na częstotliwości radiowe, nie wolno przebywać w pobliżu anteny w odległości mniejszej niż 20 cm (8 cali) podczas normalnej pracy.

### UWAGA:

W wyniku testowania tego urządzenia stwierdzono, że zgodnie z częścią 15 przepisów FCC spełnia ono warunki ustalone dla urządzeń cyfrowych klasy B. Te wartości graniczne mają na celu zapewnienie stosownej ochrony przed szkodliwymi zakłóceniami w instalacjach budynków mieszkalnych. Urządzenie wytwarza, wykorzystuje i może emitować energię fal o częstotliwości radiowej, a jeżeli nie zostanie zainstalowane i użytkowane zgodnie z instrukcją, może być źródłem szkodliwych zakłóceń w komunikacji radiowej. Nie można także zagwarantować, że w danej instalacji nie powstaną żadne zakłócenia. Jeżeli urządzenie rzeczywiście powoduje szkodliwe zakłócenia pracy odbiorników radiowych lub telewizyjnych, co można stwierdzić, wyłączając i ponownie włączając dane urządzenie, zaleca się, aby użytkownik spróbował ograniczyć zakłócenia, stosując poniższe metody:

-zmiana orientacji lub lokalizacji anteny odbiorczej,

-zwiększenie odległości pomiędzy urządzeniem a odbiornikiem,

-podłączenie urządzenia do gniazdka zasilanego z innego obwodu niż obwód zasilania gniazdka, do którego jest podłączony odbiornik,

-zasięgnięcie porady u sprzedawcy lub doświadczonego technika urządzeń radiotelewizyjnych.



**KAISAI**

# **SPLIT-TYPE ROOM AIR CONDITIONER**

## Owner's Manual

Thank you for choosing our product.  
For proper operation, please read and keep this manual carefully.

If you have lost the Owner's Manual, please contact the local agent or visit [www.kaisai.com](http://www.kaisai.com)  
or sent email to: [handlowy@kaisai.com](mailto:handlowy@kaisai.com), for electronic version.

# Table of Contents

Safety Precautions .....75

## Owner’s Manual

### **Unit Specifications and Features.....79**

- 1. Indoor Unit Display .....79
- 2. Operating Temperature .....80
- 3. Other Features.....81
- 4. Setting Angle of Airflow.....82
- 5. Manual Operation (Without Remote).....83

### **Care and Maintenance .....84**

### **Troubleshooting .....86**

# Installation Manual

- Accessories .....89**
- Installation Summary - Indoor Unit .....90**
- Indoor Unit Installation .....91**
  
- Indoor Unit Installation .....92**
  - 1. Select installation location ..... 92
  - 2. Attach mounting plate to wall..... 92
  - 3. Drill wall hole for connective piping.....93
  - 4. Prepare refrigerant piping ..... 94
  - 5. Connect drain hose..... 94
  - 6. Connect signal and power cables..... 95
  - 7. Wrap piping and cables ..... 96
  - 8. Mount indoor unit ..... 97
  
- Outdoor Unit Installation .....98**
  - 1. Select installation location ..... 98
  - 2. Install drain joint (Heat pump unit only) ..... 99
  - 3. Anchor outdoor unit..... 99
  - 4. Connect signal and power cables.....100
  
- Refrigerant Piping Connection .....102**
  - A. Note on Pipe Length.....102
  - B. Connection Instructions –Refrigerant Piping .....102
    - 1. Cut pipes .....102
    - 2. Remove burrs .....103
    - 3. Flare pipe ends .....103
    - 4. Connect pipes .....103
  
- Air Evacuation.....105**
  - 1. Evacuation Instructions .....105
  - 2. Note on Adding Refrigerant.....106
  
- Electrical and Gas Leak Checks .....107**
- Test Run .....108**
- Packing and unpacking the unit .....109**

# Safety Precautions

## Read Safety Precautions Before Operation and Installation

**Incorrect installation due to ignoring instructions can cause serious damage or injury.**  
The seriousness of potential damage or injuries is classified as either a **WARNING** or **CAUTION**.



### **WARNING**

This symbol indicates the possibility of personnel injury or loss of life.



### **CAUTION**

This symbol indicates the possibility of property damage or serious consequences.



### **WARNING**

This appliance can be used by children aged from 8 years and above and persons with reduced physical, sensory or mental capabilities or lack of experience and knowledge if they have been given supervision or instruction concerning use of the appliance in a safe way and understand the hazards involved. Children shall not play with the appliance. Cleaning and user maintenance shall not be made by children without supervision (European Union countries).

This appliance is not intended for use by persons (including children) with reduced physical, sensory or mental capabilities, or lack of experience and knowledge, unless they have been given supervision or instruction concerning use of the appliance by a person responsible for their safety. Children should be supervised to ensure that they do not play with the appliance (Other countries).



### **WARNINGS FOR PRODUCT USE**

- If an abnormal situation arises (like a burning smell), immediately turn off the unit and disconnect the power. Call your dealer for instructions to avoid electric shock, fire or injury.
- **Do not** insert fingers, rods or other objects into the air inlet or outlet. This may cause injury, since the fan may be rotating at high speeds.
- **Do not** use flammable sprays such as hair spray, lacquer or paint near the unit. This may cause fire or combustion.
- **Do not** operate the air conditioner in places near or around combustible gases. Emitted gas may collect around the unit and cause explosion.
- **Do not** operate your air conditioner in a wet room such as a bathroom or laundry room. Too much exposure to water can cause electrical components to short circuit.
- **Do not** expose your body directly to cool air for a prolonged period of time.
- **Do not** allow children to play with the air conditioner. Children must be supervised around the unit at all times.
- If the air conditioner is used together with burners or other heating devices, thoroughly ventilate the room to avoid oxygen deficiency.
- In certain functional environments, such as kitchens, server rooms, etc., the use of specially designed air-conditioning units is highly recommended.

## CLEANING AND MAINTENANCE WARNINGS

- Turn off the device and disconnect the power before cleaning. Failure to do so can cause electrical shock.
- **Do not** clean the air conditioner with excessive amounts of water.
- **Do not** clean the air conditioner with combustible cleaning agents. Combustible cleaning agents can cause fire or deformation.

### CAUTION

- Turn off the air conditioner and disconnect the power if you are not going to use it for a long time.
- Turn off and unplug the unit during storms.
- Make sure that water condensation can drain unhindered from the unit.
- **Do not** operate the air conditioner with wet hands. This may cause electric shock.
- **Do not** use device for any other purpose than its intended use.
- **Do not** climb onto or place objects on top of the outdoor unit.
- **Do not** allow the air conditioner to operate for long periods of time with doors or windows open, or if the humidity is very high.

### ELECTRICAL WARNINGS

- Only use the specified power cord. If the power cord is damaged, it must be replaced by the manufacturer, its service agent or similarly qualified persons in order to avoid a hazard.
- Keep power plug clean. Remove any dust or grime that accumulates on or around the plug. Dirty plugs can cause fire or electric shock.
- **Do not** pull power cord to unplug unit. Hold the plug firmly and pull it from the outlet. Pulling directly on the cord can damage it, which can lead to fire or electric shock.
- **Do not** modify the length of the power supply cord or use an extension cord to power the unit.
- **Do not** share the electrical outlet with other appliances. Improper or insufficient power supply can cause fire or electrical shock.
- The product must be properly grounded at the time of installation, or electrical shock may occur.
- For all electrical work, follow all local and national wiring standards, regulations, and the Installation Manual. Connect cables tightly, and clamp them securely to prevent external forces from damaging the terminal. Improper electrical connections can overheat and cause fire, and may also cause shock. All electrical connections must be made according to the Electrical Connection Diagram located on the panels of the indoor and outdoor units.
- All wiring must be properly arranged to ensure that the control board cover can close properly. If the control board cover is not closed properly, it can lead to corrosion and cause the connection points on the terminal to heat up, catch fire, or cause electrical shock.
- If connecting power to fixed wiring, an all-pole disconnection device which has at least 3mm clearances in all poles, and have a leakage current that may exceed 10mA, the residual current device(RCD) having a rated residual operating current not exceeding 30mA, and disconnection must be incorporated in the fixed wiring in accordance with the wiring rules.

## TAKE NOTE OF FUSE SPECIFICATIONS

The air conditioner's circuit board (PCB) is designed with a fuse to provide overcurrent protection. The specifications of the fuse are printed on the circuit board ,such as : T3.15A/250VAC, T5AL/250VAC, T3.15A/250VAC, T5A/250VAC, T20A/250VAC, T30A/250VAC,etc.

**NOTE:** For the units using R32 or R290 refrigerant , only the blast-proof ceramic fuse can be used.



## WARNINGS FOR PRODUCT INSTALLATION

1. Installation must be performed by an authorized dealer or specialist. Defective installation can cause water leakage, electrical shock, or fire.
2. Installation must be performed according to the installation instructions. Improper installation can cause water leakage, electrical shock, or fire.  
(In North America, installation must be performed in accordance with the requirement of NEC and CEC by authorized personnel only.)
3. Contact an authorized service technician for repair or maintenance of this unit. This appliance shall be installed in accordance with national wiring regulations.
4. Only use the included accessories, parts, and specified parts for installation. Using non-standard parts can cause water leakage, electrical shock, fire, and can cause the unit to fail.
5. Install the unit in a firm location that can support the unit's weight. If the chosen location cannot support the unit's weight, or the installation is not done properly, the unit may drop and cause serious injury and damage.
6. Install drainage piping according to the instructions in this manual. Improper drainage may cause water damage to your home and property.
7. For units that have an auxiliary electric heater, **do not** install the unit within 1 meter (3 feet) of any combustible materials.
8. **Do not** install the unit in a location that may be exposed to combustible gas leaks. If combustible gas accumulates around the unit, it may cause fire.
9. Do not turn on the power until all work has been completed.
10. When moving or relocating the air conditioner, consult experienced service technicians for disconnection and reinstallation of the unit.
11. How to install the appliance to its support, please read the information for details in "indoor unit installation" and "outdoor unit installation" sections .

### Note about Fluorinated Gasses(Not applicable to the unit using R290 Refrigerant)

1. This air-conditioning unit contains fluorinated greenhouse gasses. For specific information on the type of gas and the amount, please refer to the relevant label on the unit itself or the "Owner's Manual - Product Fiche " in the packaging of the outdoor unit. (European Union products only).
2. Installation, service, maintenance and repair of this unit must be performed by a certified technician.
3. Product uninstallation and recycling must be performed by a certified technician.
4. For equipment that contains fluorinated greenhouse gases in quantities of 5 tonnes of CO<sub>2</sub> equivalent or more, but of less than 50 tonnes of CO<sub>2</sub> equivalent, If the system has a leak-detection system installed, it must be checked for leaks at least every 24 months.
5. When the unit is checked for leaks, proper record-keeping of all checks is strongly recommended.



## WARNING for Using R32/R290 Refrigerant

- When flammable refrigerant are employed, appliance shall be stored in a well-ventilated area where the room size corresponds to the room area as specific for operation.  
For R32 refrigerant models:  
Appliance shall be installed, operated and stored in a room with a floor area larger than  $4\text{m}^2$ .  
For R290 refrigerant models, appliance shall be installed, operated and stored in a room with a floor area larger than:  
 $\leq 2.6\text{kW}$  units:  $17.33\text{m}^2$   
 $> 2.6\text{kW}$  and  $\leq 3.5\text{kW}$  units:  $25.4\text{m}^2$   
 $> 3.5\text{kW}$  and  $\leq 5.2\text{kW}$  units:  $34.67\text{m}^2$   
 $> 5.3\text{kW}$  and  $\leq 7.1\text{kW}$  units:  $47.33\text{m}^2$
- Reusable mechanical connectors and flared joints are not allowed indoors. (**EN** Standard Requirements).
- Mechanical connectors used indoors shall have a rate of not more than 3g/year at 25% of the maximum allowable pressure. When mechanical connectors are reused indoors, sealing parts shall be renewed. When flared joints are reused indoors, the flare part shall be re-fabricated. (**UL** Standard Requirements)
- When mechanical connectors are reused indoors, sealing parts shall be renewed. When flared joints are reused indoors, the flare part shall be re-fabricated. (**IEC** Standard Requirements)
- Mechanical connectors used indoors shall comply with ISO 14903.

## European Disposal Guidelines

This marking shown on the product or its literature, indicates that waste electrical and electronic equipment should not be mixed with general household waste.



### Correct Disposal of This Product (Waste Electrical & Electronic Equipment)

This appliance contains refrigerant and other potentially hazardous materials. When disposing of this appliance, the law requires special collection and treatment. **Do not** dispose of this product as household waste or unsorted municipal waste.

When disposing of this appliance, you have the following options:

- Dispose of the appliance at designated municipal electronic waste collection facility.
- When buying a new appliance, the retailer will take back the old appliance free of charge.
- The manufacturer will take back the old appliance free of charge.
- Sell the appliance to certified scrap metal dealers.

### Special notice

Disposing of this appliance in the forest or other natural surroundings endangers your health and is bad for the environment. Hazardous substances may leak into the ground water and enter the food chain.

# Unit Specifications and Features

## Indoor Unit Display

**NOTE:** Different models have different front panel and display window. Not all the indicators describing below are available for the air conditioner you purchased. Please check the indoor display window of the unit you purchased.

Illustrations in this manual are for explanatory purposes. The actual shape of your indoor unit may be slightly different. The actual shape shall prevail.

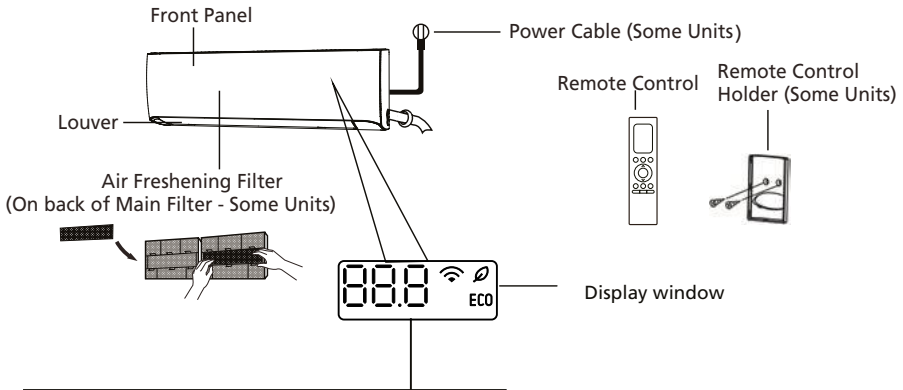

" 88.8 " Displays temperature, operation feature and Error codes:

" ON " for 3 seconds when:

- TIMER ON is set (if the unit is OFF, " ON " remains on when TIMER ON is set)
- FRESH, SWING, TURBO, or SILENT features is turned on

" OF " for 3 seconds when:

- TIMER OFF is set
- FRESH, SWING, TURBO, or SILENT features is turned off

" dF " when defrosting(for cooling & heating units only)

" CL " When Active Clean feature is turned on

" FP " when 8°C(46°F) or 12°C(54°F) heating mode is turned on(some units)

"  " when fresh feature is turned on(some units)

" ECO " when ECO feature is activated(some units)

"  " when wireless control feature is activated(some units)

Display Code Meanings

## Operating Temperature

When your air conditioner is used outside of the following temperature ranges, certain safety protection features may activate and cause the unit to disable.

### Inverter Split Type

	COOL mode	HEAT mode	DRY mode
Room Temperature	16°C - 32°C (60°F - 90°F)	0°C - 30°C (32°F - 86°F)	10°C - 32°C (50°F - 90°F)
Outdoor Temperature	0°C - 50°C (32°F - 122°F)	-30°C - 30°C (-22°F - 86°F)	0°C - 50°C (32°F - 122°F)
	-15°C - 50°C (5°F - 122°F) (For models with low temp. cooling systems.)		
	0°C - 52°C (32°F - 126°F) (For special tropical models)	0°C - 52°C (32°F - 126°F) (For special tropical models)	

#### FOR OUTDOOR UNITS WITH AUXILIARY ELECTRIC HEATER

When outside temperature is below 0°C (32°F), we strongly recommend keeping the unit plugged in at all time to ensure smooth ongoing performance.

**NOTE:** Room relative humidity less than 80%. If the air conditioner operates in excess of this figure, the surface of the air conditioner may attract condensation. Please sets the vertical air flow louver to its maximum angle (vertically to the floor), and set HIGH fan mode.

#### To further optimize the performance of your unit, do the following:

- Keep doors and windows closed.
- Limit energy usage by using TIMER ON and TIMER OFF functions.
- Do not block air inlets or outlets.
- Regularly inspect and clean air filters.

A guide on using the infrared remote is not included in this literature package. Not all the functions are available for the air conditioner, please check the indoor display and remote control of the unit you purchased.

### Other Features

- **Auto-Restart(some units)**  
If the unit loses power, it will automatically restart with the prior settings once power has been restored.

- **Anti-mildew (some units)**  
When turning off the unit from COOL, AUTO (COOL), or DRY modes, the air conditioner will continue operate at very low power to dry up condensed water and prevent mildew growth.

- **Wireless Control (some units)**  
Wireless control allows you to control your air conditioner using your mobile phone and a wireless connection.  
For the USB device access, replacement, maintenance operations must be carried out by professional staff.

- **Louver Angle Memory(some units)**  
When turning on your unit, the louver will automatically resume its former angle.

- **Refrigerant Leakage Detection (some units)**  
The indoor unit will automatically display "EL0C" when it detects refrigerant leakage.

- **Low Ambient Heating**  
The advanced inverter technology to withstand the most extreme weather conditions. You can enjoy comfortable and heating air even when the outdoor temperature is as low as  $-30^{\circ}\text{C}(-22^{\circ}\text{F})$ .

- **Low Ambient Cooling**  
With low ambient cooling function, the outdoor fan speed can be changed according to the condenser temperature and AC can run smoothly under the temperature as low as  $-15^{\circ}\text{C}(5^{\circ}\text{F})$ .

- **Radar detection function(some units)**  
The system is controlled intelligently under Radar system. Radar can detect the people's activities in the room. In Cooling and heating operation ,when you are away for 30 minutes, the unit automatically lowers the frequency to save energy.

- **$8^{\circ}\text{C}$  &  $12^{\circ}\text{C}$  ( $46^{\circ}\text{F}$  &  $54^{\circ}\text{F}$ )heating function**  
When the air conditioner operates under heating mode with the set temperature of  $16^{\circ}\text{C}(60^{\circ}\text{F})$ , scrolls through operation mode as follows by pressing Temp Down buton twice in one second:  $8^{\circ}\text{C}(46^{\circ}\text{F})$  heating  $\rightarrow$   $12^{\circ}\text{C}(54^{\circ}\text{F})$  heating  $\rightarrow$  Previous heating mode.

- **Sleep Operation**  
The SLEEP function is used to decrease energy use while you sleep (and don't need the same temperature settings to stay comfortable). This function can only be activated via remote control. And the Sleep function is not available in FAN or DRY mode.  
Press the SLEEP button on the remote control when in COOL mode. The unit will increase the temperature by  $1^{\circ}\text{C}$  ( $2^{\circ}\text{F}$ ) after the first hour. It will increase an additional  $1^{\circ}\text{C}$  ( $2^{\circ}\text{F}$ ) after another hour. The fan speed is automatically adjusted to LOW .  
When in HEAT mode, the SLEEP function will decrease the temperature by  $1^{\circ}\text{C}$  ( $2^{\circ}\text{F}$ ) after the first hour. It will decrease the temperature by an additional  $1^{\circ}\text{C}$  ( $2^{\circ}\text{F}$ ) after another hour. The fan speed is automatically adjusted to LOW .  
Then the air conditioner will operate at the new temperature for another six hours. After that, the SLEEP function will stop, the fan speed will revert back to the original setting.

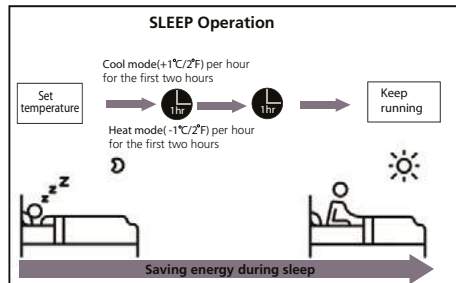

## Setting Angle of AirFlow

### • Setting Up and Down airflow

While the unit is on, use the **SWING** button to set the direction of airflow.

1. Press the **SWING** button on the remote control once to activate the auto swing feature.

The horizontal louver will swing up and down continuously (see **Fig.A**), press it again to stop.

2. If continue to press the **SWING** button, five different airflow directions can be set. The louver can be move at a certain range each time you press the button. Press the button until the direction you prefer is reached.

### • Setting Left and Right airflow

While the unit is on, keep pressing the **SWING** button on the remote control for two seconds to activate the auto swing feature.

The vertical louver will swing left and right continuously(see **Fig.B**), keep pressing the **SWING** button for two seconds again to stop.

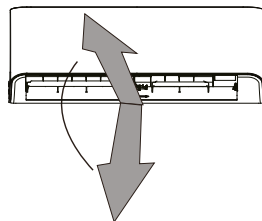

Fig. A

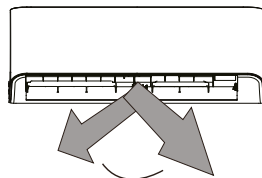

Fig. B



### CAUTION

Do not put your fingers in or near the blower and suction side of the unit. The high-speed fan inside the unit may cause injury.

### NOTE ON LOUVERS

Do not move louver by hand. This will cause the louver to become out of sync. If this occurs, turn off the unit and unplug it for a few seconds, then restart the unit. This will reset the louver.

### • Radar Detection Operation

Transmit Frequency: 5725-5850MHz

Maximum transmit power: < -11.74dBm

While the unit is on, press the Intelligent eye button on the remote control to activate the Radar detection operation(see **Fig.C**).

#### NOTE:

- This function can only be activated via remote control. And the Radar detection function is only available in Cool(Auto cool) or Heat (Auto heat) mode.
- Radar detects moving objects in a room to determine human activities. But the indoor movements of the sweeping robots, swing fans, wind-blown plants and curtains, etc are all identified as human activities, which can resulting in the failure of no-man's energy-saving functions.
- If there are a lot of metal materials containing in the room, walls, or ceiling, which will produce strong reflection of electromagnetic waves, resulting in the failure of no-man's energy-saving functions.

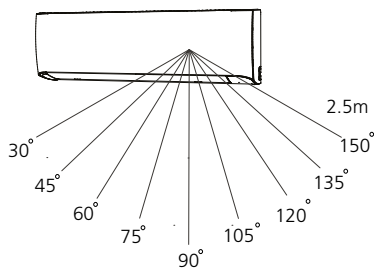
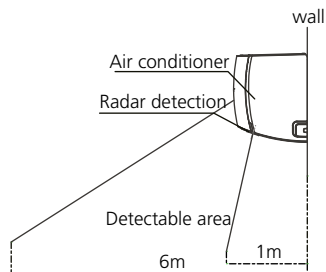

Fig. C

## Manual Operation (Without Remote)

### How to operate your unit without the remote control

In the event that your remote control fails to work, your unit can be operated manually with the **MANUAL CONTROL** button located on the indoor unit. Note that manual operation is not a long-term solution, and that operating the unit with your remote control is strongly recommended.

#### BEFORE MANUAL OPERATION

Unit must be turned off before manual operation.

To operate your unit manually:

1. Lift the front panel of the indoor unit, and raise it until it clicks in place.
2. Locate the **MANUAL CONTROL button** on the right-hand side of the display box.
3. Press the **MANUAL CONTROL button** one time to activate FORCED AUTO mode.
4. Press the **MANUAL CONTROL button** again to activate FORCED COOLING mode.
5. Press the **MANUAL CONTROL button** a third time to turn the unit off.
6. Close the front panel.

#### CAUTION

The manual button is intended for testing purposes and emergency operation only. Please do not use this function unless the remote control is lost and it is absolutely necessary. To restore regular operation, use the remote control to activate the unit.

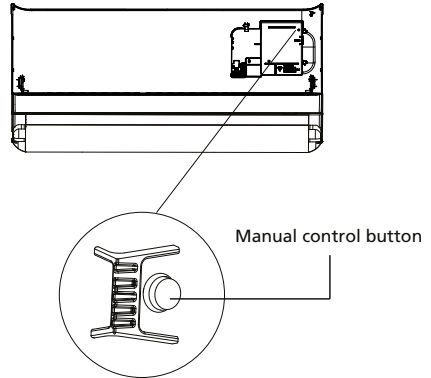

# Care and Maintenance

## Cleaning Your Indoor Unit

### BEFORE CLEANING OR MAINTENANCE

**ALWAYS TURN OFF YOUR AIR CONDITIONER SYSTEM AND DISCONNECT ITS POWER SUPPLY BEFORE CLEANING OR MAINTENANCE.**

### CAUTION

Only use a soft, dry cloth to wipe the unit clean. If the unit is especially dirty, you can use a cloth soaked in warm water to wipe it clean.

- **Do not** use chemicals or chemically treated cloths to clean the unit
- **Do not** use benzene, paint thinner, polishing powder or other solvents to clean the unit. They can cause the plastic surface to crack or deform.
- **Do not** use water hotter than 40°C (104°F) to clean the front panel. This can cause the panel to deform or become discolored.

## Cleaning Your Air Filter

A clogged air conditioner can reduce the cooling efficiency of your unit, and can also be bad for your health. Make sure to clean the filter once every two weeks.

1. Lift the front panel of the indoor unit.
2. First press the tab on the end of filter to loosen the buckle, lift it up, then pull it towards yourself.
3. Now pull the filter out.
4. If your filter has a small air freshening filter, unclip it from the larger filter. Clean this air freshening filter with a hand-held vacuum.
5. Clean the large air filter with warm, soapy water. Be sure to use a mild detergent.

6. Rinse the filter with fresh water, then shake off excess water.
7. Dry it in a cool, dry place, and refrain from exposing it to direct sunlight.
8. When dry, re-clip the air freshening filter to the larger filter, then slide it back into the indoor unit.
9. Close the front panel of the indoor unit.

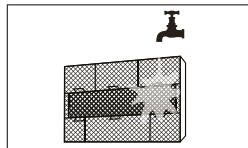
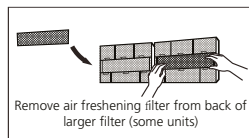
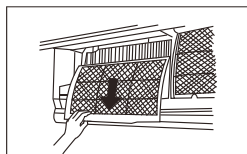
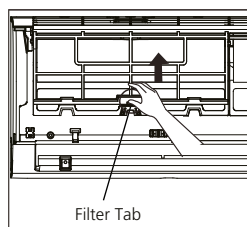

### CAUTION

Do not touch air freshening (Plasma) filter for at least 10 minutes after turning off the unit.



## CAUTION

- Before changing the filter or cleaning, turn off the unit and disconnect its power supply.
- When removing filter, do not touch metal parts in the unit. The sharp metal edges can cut you.
- Do not use water to clean the inside of the indoor unit. This can destroy insulation and cause electrical shock.
- Do not expose filter to direct sunlight when drying. This can shrink the filter.

## Air Filter Reminders (Optional)

### Air Filter Cleaning Reminder

After 240 hours of use, the display window on the indoor unit will flash "CL." This is a reminder to clean your filter. After 15 seconds, the unit will revert to its previous display.

To reset the reminder, press the **LED** button on your remote control 4 times, or press the **MANUAL CONTROL** button 3 times. If you don't reset the reminder, the "CL" indicator will flash again when you restart the unit.

### Air Filter Replacement Reminder

After 2,880 hours of use, the display window on the indoor unit will flash "nF." This is a reminder to replace your filter. After 15 seconds, the unit will revert to its previous display.

To reset the reminder, press the **LED** button on your remote control 4 times, or press the **MANUAL CONTROL** button 3 times. If you don't reset the reminder, the "nF" indicator will flash again when you restart the unit.



## CAUTION

- Any maintenance and cleaning of outdoor unit should be performed by an authorized dealer or a licensed service provider.
- Any unit repairs should be performed by an authorized dealer or a licensed service provider.

## Maintenance – Long Periods of Non-Use

If you plan not to use your air conditioner for an extended period of time, do the following:

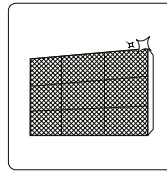

Clean all filters

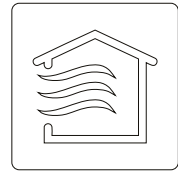

Turn on FAN function until unit dries out completely

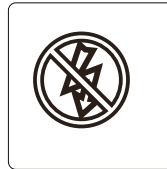

Turn off the unit and disconnect the power

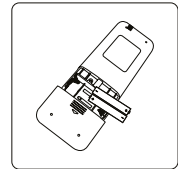

Remove batteries from remote control

## Maintenance – Pre-Season Inspection

After long periods of non-use, or before periods of frequent use, do the following:

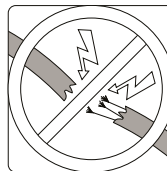

Check for damaged wires

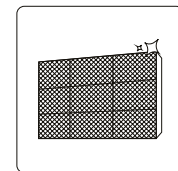

Clean all filters



Check for leaks

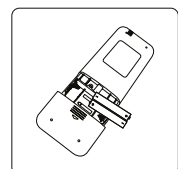

Replace batteries



Make sure nothing is blocking all air inlets and outlets

# Troubleshooting



## SAFETY PRECAUTIONS

If ANY of the following conditions occurs, turn off your unit immediately!

- The power cord is damaged or abnormally warm
- You smell a burning odor
- The unit emits loud or abnormal sounds
- A power fuse blows or the circuit breaker frequently trips
- Water or other objects fall into or out of the unit

**DO NOT ATTEMPT TO FIX THESE YOURSELF! CONTACT AN AUTHORIZED SERVICE PROVIDER IMMEDIATELY!**

## Common Issues

The following problems are not a malfunction and in most situations will not require repairs.

Issue	Possible Causes
<b>Unit does not turn on when pressing ON/OFF button</b>	The Unit has a 3-minute protection feature that prevents the unit from overloading. The unit cannot be restarted within three minutes of being turned off.
<b>The unit changes from COOL/HEAT mode to FAN mode</b>	The unit may change its setting to prevent frost from forming on the unit. Once the temperature increases, the unit will start operating in the previously selected mode again.
	The set temperature has been reached, at which point the unit turns off the compressor. The unit will continue operating when the temperature fluctuates again.
<b>The indoor unit emits white mist</b>	In humid regions, a large temperature difference between the room's air and the conditioned air can cause white mist.
<b>Both the indoor and outdoor units emit white mist</b>	When the unit restarts in HEAT mode after defrosting, white mist may be emitted due to moisture generated from the defrosting process.
<b>The indoor unit makes noises</b>	A rushing air sound may occur when the louver resets its position.
	A squeaking sound may occur after running the unit in HEAT mode due to expansion and contraction of the unit's plastic parts.
<b>Both the indoor unit and outdoor unit make noises</b>	Low hissing sound during operation: This is normal and is caused by refrigerant gas flowing through both indoor and outdoor units.
	Low hissing sound when the system starts, has just stopped running, or is defrosting: This noise is normal and is caused by the refrigerant gas stopping or changing direction.
	Squeaking sound: Normal expansion and contraction of plastic and metal parts caused by temperature changes during operation can cause squeaking noises.

Issue	Possible Causes
<b>The outdoor unit makes noises</b>	The unit will make different sounds based on its current operating mode.
<b>Dust is emitted from either the indoor or outdoor unit</b>	The unit may accumulate dust during extended periods of non-use, which will be emitted when the unit is turned on. This can be mitigated by covering the unit during long periods of inactivity.
<b>The unit emits a bad odor</b>	The unit may absorb odors from the environment (such as furniture, cooking, cigarettes, etc.) which will be emitted during operations.
	The unit's filters have become moldy and should be cleaned.
<b>The fan of the outdoor unit does not operate</b>	During operation, the fan speed is controlled to optimize product operation.
<b>Operation is erratic, unpredictable, or unit is unresponsive</b>	Interference from cell phone towers and remote boosters may cause the unit to malfunction. In this case, try the following: <ul style="list-style-type: none"> <li>• Disconnect the power, then reconnect.</li> <li>• Press ON/OFF button on remote control to restart operation.</li> </ul>

**NOTE:** If problem persists, contact a local dealer or your nearest customer service center. Provide them with a detailed description of the unit malfunction as well as your model number.

## Troubleshooting

When troubles occur, please check the following points before contacting a repair company.











Problem	Possible Causes	Solution
<b>Poor Cooling Performance</b>	Temperature setting may be higher than ambient room temperature	Lower the temperature setting
	The heat exchanger on the indoor or outdoor unit is dirty	Clean the affected heat exchanger
	The air filter is dirty	Remove the filter and clean it according to instructions
	The air inlet or outlet of either unit is blocked	Turn the unit off, remove the obstruction and turn it back on
	Doors and windows are open	Make sure that all doors and windows are closed while operating the unit
	Excessive heat is generated by sunlight	Close windows and curtains during periods of high heat or bright sunshine
	Too many sources of heat in the room (people, computers, electronics, etc.)	Reduce amount of heat sources
	Low refrigerant due to leak or long-term use	Check for leaks, re-seal if necessary and top off refrigerant
SILENCE function is activated (optional function)	SILENCE function can lower product performance by reducing operating frequency. Turn off SILENCE function.	



Problem	Possible Causes	Solution
<b>The unit is not working</b>	Power failure	Wait for the power to be restored
	The power is turned off	Turn on the power
	The fuse is burned out	Replace the fuse
	Remote control batteries are dead	Replace batteries
	The Unit's 3-minute protection has been activated	Wait three minutes after restarting the unit
	Timer is activated	Turn timer off
<b>The unit starts and stops frequently</b>	There's too much or too little refrigerant in the system	Check for leaks and recharge the system with refrigerant.
	Incompressible gas or moisture has entered the system.	Evacuate and recharge the system with refrigerant
	The compressor is broken	Replace the compressor
	The voltage is too high or too low	Install a manostat to regulate the voltage
<b>Poor heating performance</b>	The outdoor temperature is extremely low	Use auxiliary heating device
	Cold air is entering through doors and windows	Make sure that all doors and windows are closed during use
	Low refrigerant due to leak or long-term use	Check for leaks, re-seal if necessary and top off refrigerant
<b>Indicator lamps continue flashing</b>	The unit may stop operation or continue to run safely. If the indicator lamps continue to flash or error codes appear, wait for about 10 minutes. The problem may resolve itself. If not, disconnect the power, then connect it again. Turn the unit on. If the problem persists, disconnect the power and contact your nearest customer service center.	
<b>Error code appears and begins with the letters as the following in the window display of indoor unit:</b>		
<ul style="list-style-type: none"> <li>• E(x), P(x), F(x)</li> <li>• EH(xx), EL(xx), EC(xx)</li> <li>• PH(xx), PL(xx), PC(xx)</li> </ul>		

**NOTE:** If your problem persists after performing the checks and diagnostics above, turn off your unit immediately and contact an authorized service center.

# Accessories

The air conditioning system comes with the following accessories. Use all of the installation parts and accessories to install the air conditioner. Improper installation may result in water leakage, electrical shock and fire, or cause the equipment to fail. The items are not included with the air conditioner must be purchased separately.

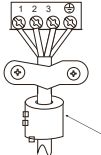
Name of Accessories	Q'ty(pc)	Shape	Name of Accessories	Q'ty(pc)	Shape
Manual	2-3		Remote controller	1	
Drain joint (for cooling & heating models)	1		Battery	2	
Seal (for cooling & heating models)	1		Remote controller holder(optional)	1	
Mounting plate	1		Fixing screw for remote controller holder(optional)	2	
Anchor	5~8 (depending on models)		Small Filter (Need to be installed on the back of main air filter by the authorized technician while installing the machine)	1~2 (depending on models)	
Mounting plate fixing screw	5~8 (depending on models)				

Name	Shape	Quantity(PC)	
Connecting pipe assembly	Liquid side	Φ 6.35(1/4in)	Parts you must purchase separately. Consult the dealer about the proper pipe size of the unit you purchased.
		Φ9.52(3/8in)	
	Gas side	Φ9.52(3/8in)	
		Φ12.7(1/2in)	
		Φ16(5/8in)	
		Φ19(3/4in)	
Magnetic ring and belt (if supplied ,please refer to the wiring diagram to install it on the connective cable. )	  <p>Pass the belt through the hole of the Magnetic ring to fix it on the cable</p>	Varies by model	

# Installation Summary - Indoor Unit

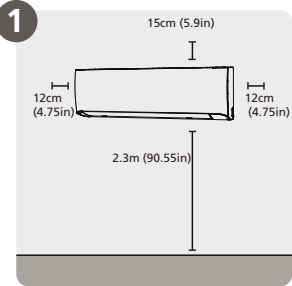

**1** Select Installation Location

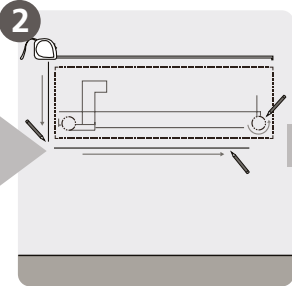

**2** Determine Wall Hole Position

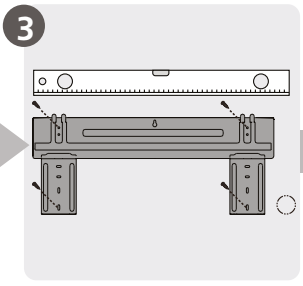

**3** Attach Mounting Plate

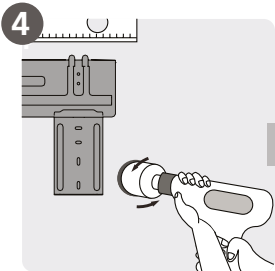

**4** Drill Wall Hole

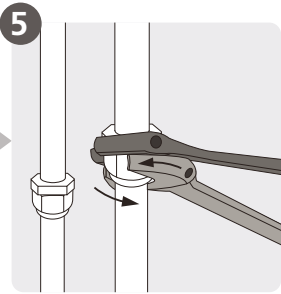

**5** Connect Piping

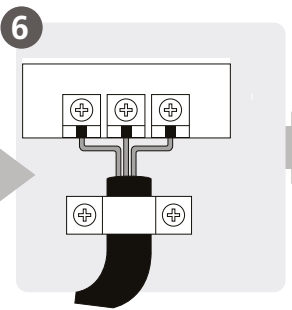

**6** Connect Wiring  
(not applicable for some locations in the US)

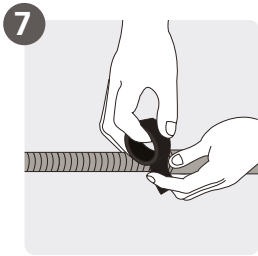

**7** Prepare Drain Hose

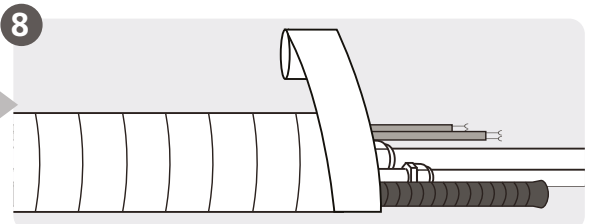

**8** Wrap Piping and Cable  
(not applicable for some locations in the US)

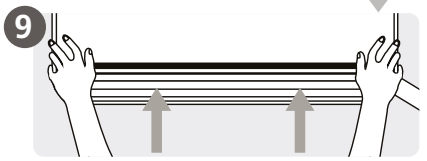

**9** Mount Indoor Unit

EN

# Unit Parts

**NOTE:** The installation must be performed in accordance with the requirement of local and national standards. The installation may be slightly different in different areas.

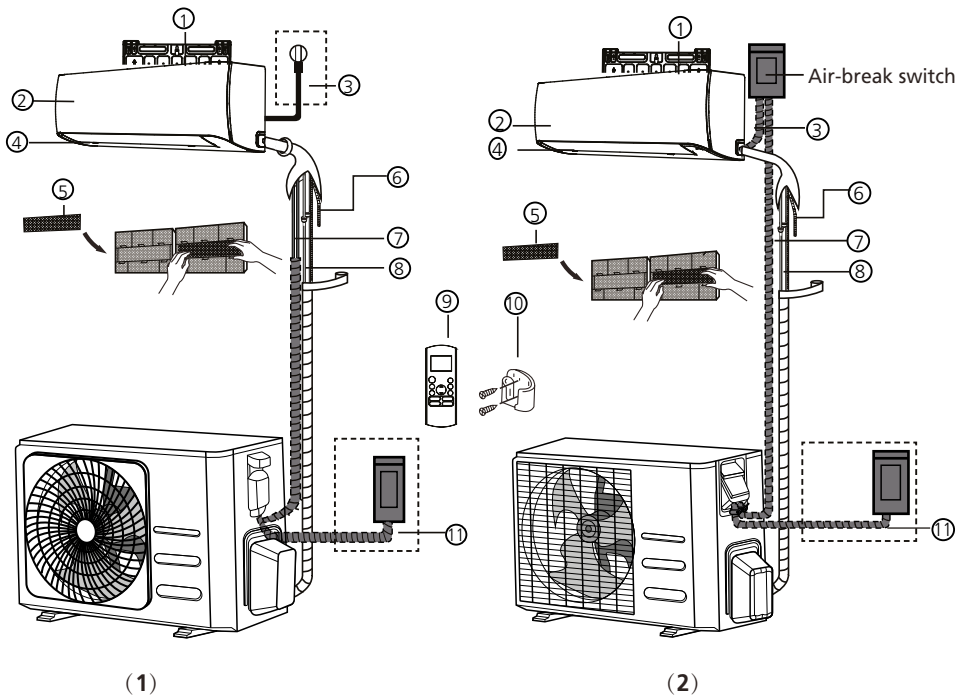

- |                            |   |   |
|----------------------------|---|---|
| ① Wall Mounting Plate      | ⑤ Functional Filter (On Back of Main Filter - Some Units) | ⑨ Remote Controller                     |
| ② Front Panel              | ⑥ Drainage Pipe   | ⑩ Remote controller Holder (Some Units) |
| ③ Power Cable (Some Units) | ⑦ Signal Cable  | ⑪ Outdoor Unit Power Cable (Some Units) |
| ④ Louver                   | ⑧ Refrigerant Piping                                      |   |

## NOTE ON ILLUSTRATIONS

Illustrations in this manual are for explanatory purposes. The actual shape of your indoor unit may be slightly different. The actual shape shall prevail.

# Indoor Unit Installation

## Installation Instructions – Indoor unit

### PRIOR TO INSTALLATION

Before installing the indoor unit, refer to the label on the product box to make sure that the model number of the indoor unit matches the model number of the outdoor unit.

#### Step 1: Select installation location

Before installing the indoor unit, you must choose an appropriate location. The following are standards that will help you choose an appropriate location for the unit.

#### Proper installation locations meet the following standards:

- Good air circulation
- Convenient drainage
- Noise from the unit will not disturb other people
- Firm and solid—the location will not vibrate
- Strong enough to support the weight of the unit
- A location at least one meter from all other electrical devices (e.g., TV, radio, computer)

#### **DO NOT** install unit in the following locations:

- Near any source of heat, steam, or combustible gas
- Near flammable items such as curtains or clothing
- Near any obstacle that might block air circulation
- Near the doorway
- In a location subject to direct sunlight

### NOTE ABOUT WALL HOLE:

If there is no fixed refrigerant piping:

While choosing a location, be aware that you should leave ample room for a wall hole (see **Drill wall hole for connective piping** step) for the signal cable and refrigerant piping that connect the indoor and outdoor units. The default position for all piping is the right side of the indoor unit (while facing the unit). However, the unit can accommodate piping to both the left and right.

#### Refer to the following diagram to ensure proper distance from walls and ceiling:

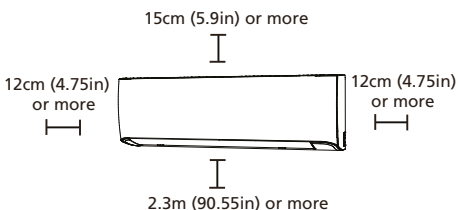

#### Step 2: Attach mounting plate to wall

The mounting plate is the device on which you will mount the indoor unit.

- Remove the screw that attaches the mounting plate to the back of the indoor unit.

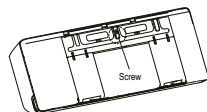

- Secure the mounting plate to the wall with the screws provided. Make sure that mounting plate is flat against the wall.

### NOTE FOR CONCRETE OR BRICK WALLS:

If the wall is made of brick, concrete, or similar material, drill 5mm-diameter (0.2in-diameter) holes in the wall and insert the sleeve anchors provided. Then secure the mounting plate to the wall by tightening the screws directly into the clip anchors.

### Step 3: Drill wall hole for connective piping

1. Determine the location of the wall hole based on the position of the mounting plate. Refer to **Mounting Plate Dimensions**.
2. Using a 65mm (2.5in) or 90mm(3.54in) (depending on models )core drill, drill a hole in the wall. Make sure that the hole is drilled at a slight downward angle, so that the outdoor end of the hole is lower than the indoor end by about 5mm to 7mm (0.2-0.275in). This will ensure proper water drainage.
3. Place the protective wall cuff in the hole. This protects the edges of the hole and will help seal it when you finish the installation process.

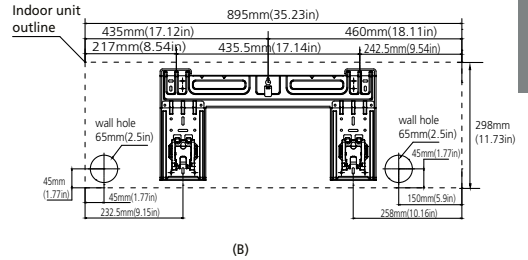
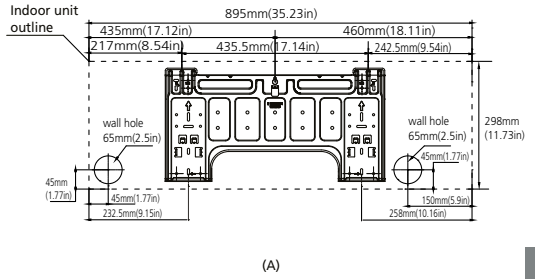

### CAUTION

When drilling the wall hole, make sure to avoid wires, plumbing, and other sensitive components.

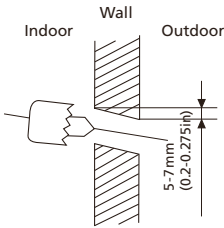

**NOTE:** When the gas side connective pipe is  $\Phi$  16mm(5/8in) or more, the wall hole should be 90mm(3.54in).

### MOUNTING PLATE DIMENSIONS

Different models have different mounting plates. For the different customization requirements, the shape of the mounting plate may be slightly different. But the installation dimensions are the same for the same size of indoor unit. See Type A and Type B for example:

### Correct orientation of Mounting Plate

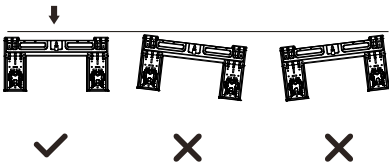

### Step 4: Prepare refrigerant piping

The refrigerant piping is inside an insulating sleeve attached to the back of the unit. You must prepare the piping before passing it through the hole in the wall.

1. Based on the position of the wall hole relative to the mounting plate, choose the side from which the piping will exit the unit.
2. If the wall hole is behind the unit, keep the knock-out panel in place. If the wall hole is to the side of the indoor unit, remove the plastic knock-out panel from that side of the unit. This will create a slot through which your piping can exit the unit. Use needle nose pliers if the plastic panel is too difficult to remove by hand.
3. Groove has been made in the knock-out panel in order to cut it conveniently. The size of the slot is determined by the diameter of piping.

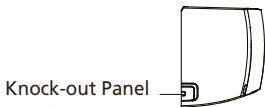

4. If existing connective piping is already embedded in the wall, proceed directly to the **Connect Drain Hose** step. If there is no embedded piping, connect the indoor unit's refrigerant piping to the connective piping that will join the indoor and outdoor units. Refer to the **Refrigerant Piping Connection** section of this manual for detailed instructions.

#### NOTE ON PIPING ANGLE

Refrigerant piping can exit the indoor unit from four different angles: Left-hand side, Right-hand side, Left rear, Right rear.

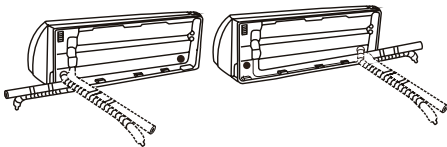

#### CAUTION

Be extremely careful not to dent or damage the piping while bending them away from the unit. Any dents in the piping will affect the unit's performance.

### Step 5: Connect drain hose

By default, the drain hose is attached to the left-hand side of unit (when you're facing the back of the unit). However, it can also be attached to the right-hand side. To ensure proper drainage, attach the drain hose on the same side that your refrigerant piping exits the unit.

- Wrap the connection point firmly with Teflon tape to ensure a good seal and to prevent leaks.
- For the portion of the drain hose that will remain indoors, wrap it with foam pipe insulation to prevent condensation.
- Remove the air filter and pour a small amount of water into the drain pan to make sure that water flows from the unit smoothly.

#### NOTE ON DRAIN HOSE PLACEMENT

Make sure to arrange the drain hose according to the following figures.

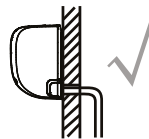

#### CORRECT

Make sure there are no kinks or dent in drain hose to ensure proper drainage.

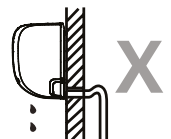

#### NOT CORRECT

Kinks in the drain hose will create water traps.



#### NOT CORRECT

Kinks in the drain hose will create water traps.



#### NOT CORRECT

Do not place the end of the drain hose in water or in containers that collect water. This will prevent proper drainage.

#### PLUG THE UNUSED DRAIN HOLE

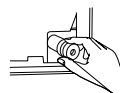

To prevent unwanted leaks you must plug the unused drain hole with the rubber plug provided.



## BEFORE PERFORMING ANY ELECTRICAL WORK, READ THESE REGULATIONS

1. All wiring must comply with local and national electrical codes, regulations and must be installed by a licensed electrician.
2. All electrical connections must be made according to the Electrical Connection Diagram located on the panels of the indoor and outdoor units.
3. If there is a serious safety issue with the power supply, stop work immediately. Explain your reasoning to the client, and refuse to install the unit until the safety issue is properly resolved.
4. Power voltage should be within 90-110% of rated voltage. Insufficient power supply can cause malfunction, electrical shock, or fire.
5. If connecting power to fixed wiring, a surge protector and main power switch should be installed.
6. If connecting power to fixed wiring, a switch or circuit breaker that disconnects all poles and has a contact separation of at least 1/8in (3mm) must be incorporated in the fixed wiring. The qualified technician must use an approved circuit breaker or switch.
7. Only connect the unit to an individual branch circuit outlet. Do not connect another appliance to that outlet.
8. Make sure to properly ground the air conditioner.
9. Every wire must be firmly connected. Loose wiring can cause the terminal to overheat, resulting in product malfunction and possible fire.
10. Do not let wires touch or rest against refrigerant tubing, the compressor, or any moving parts within the unit.
11. If the unit has an auxiliary electric heater, it must be installed at least 1 meter (40in) away from any combustible materials.
12. To avoid getting an electric shock, never touch the electrical components soon after the power supply has been turned off. After turning off the power, always wait 10 minutes or more before you touch the electrical components.



## WARNING

**BEFORE PERFORMING ANY ELECTRICAL OR WIRING WORK, TURN OFF THE MAIN POWER TO THE SYSTEM.**

### Step 6: Connect signal and power cables

The signal cable enables communication between the indoor and outdoor units. You must first choose the right cable size before preparing it for connection.

#### Cable Types

- **Indoor Power Cable** (if applicable): H05VV-F or H05V2V2-F
- **Outdoor Power Cable:** H07RN-F or H05RN-F
- **Signal Cable:** H07RN-F

**NOTE:** In North America, choose the cable type according to the local electrical codes and regulations.

### Minimum Cross-Sectional Area of Power and Signal Cables (For reference) (Not applicable for North America)

Rated Current of Appliance (A)	Nominal Cross-Sectional Area (mm <sup>2</sup> )
> 3 and ≤ 6	0.75
> 6 and ≤ 10	1
> 10 and ≤ 16	1.5
> 16 and ≤ 25	2.5
> 25 and ≤ 32	4
> 32 and ≤ 40	6

### CHOOSE THE RIGHT CABLE SIZE

The size of the power supply cable, signal cable, fuse, and switch needed is determined by the maximum current of the unit. The maximum current is indicated on the nameplate located on the side panel of the unit. Refer to this nameplate to choose the right cable, fuse, or switch.

**NOTE:** In North America, please choose the right cable size according to the Minimum Circuit Ampacity indicated on the nameplate of the unit.

1. Open front panel of the indoor unit.
2. Using a screwdriver, open the wire box cover on the right side of the unit, then open the terminal block cover. This will reveal the terminal block.

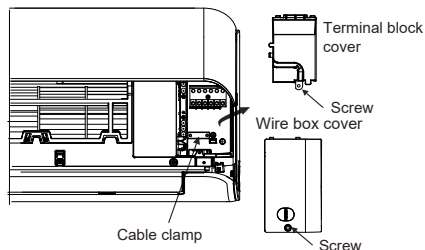

### ⚠ WARNING

**ALL WIRING MUST BE PERFORMED STRICTLY IN ACCORDANCE WITH THE WIRING DIAGRAM LOCATED ON THE BACK OF THE INDOOR UNIT'S FRONT PANEL .**

3. Unscrew the cable clamp below the terminal block and place it to the side.
4. Facing the back of the unit, remove the plastic panel on the bottom left-hand side.
5. Feed the signal wire through this slot, from the back of the unit to the front.
6. Facing the front of the unit, connect the wire according to the indoor unit's wiring diagram, connect the u-lug and firmly screw each wire to its corresponding terminal.

### ⚠ CAUTION

#### **DO NOT MIX UP LIVE AND NULL WIRES**

This is dangerous, and can cause the air conditioning unit to malfunction.

7. After checking to make sure every connection is secure, use the cable clamp to fasten the signal cable to the unit. Screw the cable clamp down tightly.
8. Replace the wire cover on the front of the unit, and the plastic panel on the back.

### ⚠ NOTE ABOUT WIRING

**THE WIRING CONNECTION PROCESS MAY DIFFER SLIGHTLY BETWEEN UNITS AND REGIONS.**

#### **Step 7: Wrap piping and cables**

Before passing the piping, drain hose, and the signal cable through the wall hole, you must bundle them together to save space, protect them, and insulate them (Not applicable in North America).

1. Bundle the drain hose, refrigerant pipes, and signal cable as shown below:

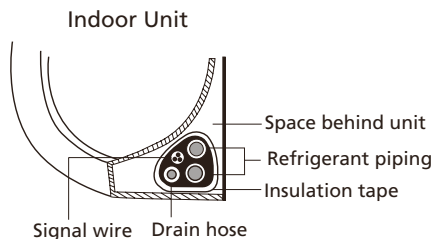

#### **DRAIN HOSE MUST BE ON BOTTOM**

Make sure that the drain hose is at the bottom of the bundle. Putting the drain hose at the top of the bundle can cause the drain pan to overflow, which can lead to fire or water damage.

#### **DO NOT INTERTWINE SIGNAL CABLE WITH OTHER WIRES**

While bundling these items together, do not intertwine or cross the signal cable with any other wiring.

2. Using adhesive vinyl tape, attach the drain hose to the underside of the refrigerant pipes.
3. Using insulation tape, wrap the signal wire, refrigerant pipes, and drain hose tightly together. Double-check that all items are bundled.

#### **DO NOT WRAP ENDS OF PIPING**

When wrapping the bundle, keep the ends of the piping unwrapped. You need to access them to test for leaks at the end of the installation process (refer to **Electrical Checks and Leak Checks** section of this manual).

## Step 8: Mount indoor unit

**If you installed new connective piping to the outdoor unit,** do the following:

1. If you have already passed the refrigerant piping through the hole in the wall, proceed to Step 4.
2. Otherwise, double-check that the ends of the refrigerant pipes are sealed to prevent dirt or foreign materials from entering the pipes.
3. Slowly pass the wrapped bundle of refrigerant pipes, drain hose, and signal wire through the hole in the wall.
4. Hook the top of the indoor unit on the upper hook of the mounting plate.
5. Check that unit is hooked firmly on mounting by applying slight pressure to the left and right-hand sides of the unit. The unit should not jiggle or shift.
6. Using even pressure, push down on the bottom half of the unit. Keep pushing down until the unit snaps onto the hooks along the bottom of the mounting plate.
7. Again, check that the unit is firmly mounted by applying slight pressure to the left and the right-hand sides of the unit.

**If refrigerant piping is already embedded in the wall,** do the following:

1. Hook the top of the indoor unit on the upper hook of the mounting plate.
2. Use the holder in the mounting plate to prop up the unit, giving you enough room to connect the refrigerant piping, signal cable, and drain hose.

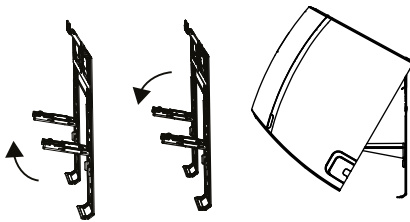

3. Connect drain hose and refrigerant piping (refer to **Refrigerant Piping Connection** section of this manual for instructions).
4. Keep pipe connection point exposed to perform the leak test (refer to **Electrical Checks and Leak Checks** section of this manual).
5. After the leak test, wrap the connection point with insulation tape.
6. Remove the bracket or wedge that is propping up the unit.
7. Using even pressure, push down on the bottom half of the unit. Keep pushing down until the unit snaps onto the hooks along the bottom of the mounting plate.

### UNIT IS ADJUSTABLE

Keep in mind that the hooks on the mounting plate are smaller than the holes on the back of the unit. If you find that you don't have ample room to connect embedded pipes to the indoor unit, the unit can be adjusted left or right by about 30-50mm (1.18-1.96in), depending on the model.

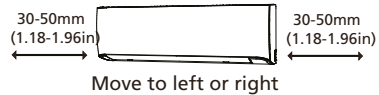

# Outdoor Unit Installation

Install the unit by following local codes and regulations, there may be differ slightly between different regions.

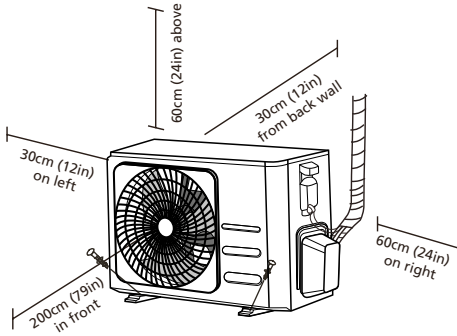

## Installation Instructions – Outdoor unit

### Step 1: Select installation location

Before installing the outdoor unit, you must choose an appropriate location. The following are standards that will help you choose an appropriate location for the unit.

#### Proper installation locations meet the following standards:

- Meets all spatial requirements shown in Installation Space Requirements above.
- Good air circulation and ventilation
- Firm and solid—the location can support the unit and will not vibrate
- Noise from the unit will not disturb others
- Protected from prolonged periods of direct sunlight or rain
- Where snowfall is anticipated, raise the unit above the base pad to prevent ice buildup and coil damage. Mount the unit high enough to be above the average accumulated area snowfall. The minimum height must be 18 inches

#### **DO NOT** install unit in the following locations:

- ⊗ Near an obstacle that will block air inlets and outlets
- ⊗ Near a public street, crowded areas, or where noise from the unit will disturb others
- ⊗ Near animals or plants that will be harmed by hot air discharge
- ⊗ Near any source of combustible gas
- ⊗ In a location that is exposed to large amounts of dust
- ⊗ In a location exposed to an excessive amount of salty air

#### **SPECIAL CONSIDERATIONS FOR EXTREME WEATHER**

##### **If the unit is exposed to heavy wind:**

Install unit so that air outlet fan is at a 90° angle to the direction of the wind. If needed, build a barrier in front of the unit to protect it from extremely heavy winds. See Figures below.

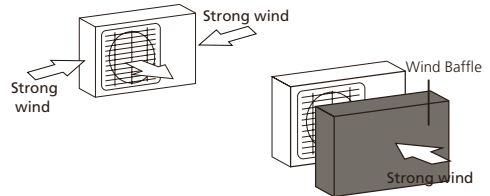

##### **If the unit is frequently exposed to heavy rain or snow:**

Build a shelter above the unit to protect it from the rain or snow. Be careful not to obstruct air flow around the unit.

##### **If the unit is frequently exposed to salty air (seaside):**

Use outdoor unit that is specially designed to resist corrosion.

### Step 2: Install drain joint(Heat pump unit only)

Before bolting the outdoor unit in place, you must install the drain joint at the bottom of the unit. Note that there are two different types of drain joints depending on the type of outdoor unit.

**If the drain joint comes with a rubber seal** (see Fig. A ), do the following:

1. Fit the rubber seal on the end of the drain joint that will connect to the outdoor unit.
2. Insert the drain joint into the hole in the base pan of the unit.
3. Rotate the drain joint 90° until it clicks in place facing the front of the unit.
4. Connect a drain hose extension (not included) to the drain joint to redirect water from the unit during heating mode.

**If the drain joint doesn't come with a rubber seal** (see Fig. B ), do the following:

1. Insert the drain joint into the hole in the base pan of the unit. The drain joint will click in place.
2. Connect a drain hose extension (not included) to the drain joint to redirect water from the unit during heating mode.

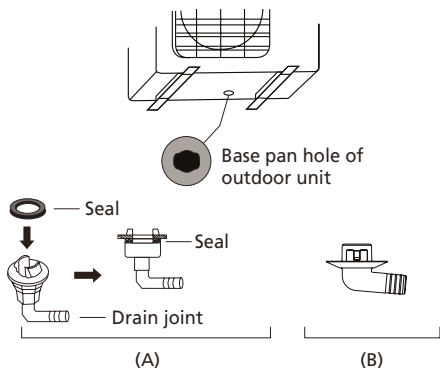

### ! IN COLD CLIMATES

In cold climates, make sure that the drain hose is as vertical as possible to ensure swift water drainage. If water drains too slowly, it can freeze in the hose and flood the unit.

### Step 3: Anchor outdoor unit

The outdoor unit can be anchored to the ground or to a wall-mounted bracket with bolt(M10). Prepare the installation base of the unit according to the dimensions below.

**If you will install the unit on the ground or on a concrete mounting platform**, do the following:

1. Mark the positions for four expansion bolts based on dimensions chart.
2. Pre-drill holes for expansion bolts.
3. Place a nut on the end of each expansion bolt.
4. Hammer expansion bolts into the pre-drilled holes.
5. Remove the nuts from expansion bolts, and place outdoor unit on bolts.
6. Put washer on each expansion bolt, then replace the nuts.
7. Using a wrench, tighten each nut until snug.

### ! WARNING

**WHEN DRILLING INTO CONCRETE, EYE PROTECTION IS RECOMMENDED AT ALL TIMES.**

**If you will install the unit on a wall-mounted bracket**, do the following:

### ! CAUTION

Make sure that the wall is made of solid brick, concrete, or of similarly strong material. **The wall must be able to support at least four times the weight of the unit.**

1. Mark the position of bracket holes based on dimensions chart.
2. Pre-drill the holes for the expansion bolts.
3. Place a washer and nut on the end of each expansion bolt.
4. Thread expansion bolts through holes in mounting brackets, put mounting brackets in position, and hammer expansion bolts into the wall.
5. Check that the mounting brackets are level.
6. Carefully lift unit and place its mounting feet on brackets.
7. Bolt the unit firmly to the brackets.
8. If allowed, install the unit with rubber gaskets to reduce vibrations and noise.

## UNIT MOUNTING DIMENSIONS

The following is a list of different outdoor unit sizes and the distance between their mounting feet. Prepare the installation base of the unit according to the dimensions below.

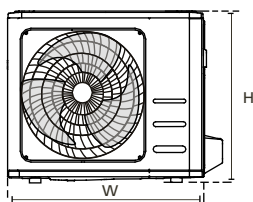
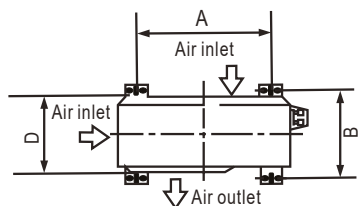

Outdoor Unit Dimensions (mm) W x H x D	Mounting Dimensions	
	Distance A (mm)	Distance B (mm)
668x469x252 (26.3" x 18.5" x 9.9")	430 (16.9")	231 (9.1")
680x542x248 (26.7" x 21.3" x 9.8")	452 (17.8")	230 (9.05")
681x434x285 (26.8" x 17.1" x 11.2")	460 (18.1")	292 (11.5")
700x550x270 (27.5" x 21.6" x 10.6")	450 (17.7")	260 (10.2")
700x550x275 (27.5" x 21.6" x 10.8")	450 (17.7")	260 (10.2")
720x495x270 (28.3" x 19.5" x 10.6")	452 (17.8")	255 (10.0")
728x555x300 (28.7" x 21.8" x 11.8")	452 (17.8")	302(11.9")
765x555x303 (30.1" x 21.8" x 11.9")	452 (17.8")	286(11.3")
770x555x300 (30.3" x 21.8" x 11.8")	487 (19.2")	298 (11.7")
805x554x330 (31.7" x 21.8" x 12.9")	511 (20.1")	317 (12.5")
800x554x333 (31.5" x 21.8" x 13.1")	514 (20.2")	340 (13.4")
845x702x363 (33.3" x 27.6" x 14.3")	540 (21.3")	350 (13.8")
890x673x342 (35.0" x 26.5" x 13.5")	663 (26.1")	354 (13.9")
946x810x420 (37.2" x 31.9" x 16.5")	673 (26.5")	403 (15.9")
946x810x410 (37.2" x 31.9" x 16.1")	673 (26.5")	403 (15.9")

### Step 4: Connect signal and power cables

The outside unit's terminal block is protected by an electrical wiring cover on the side of the unit. A comprehensive wiring diagram is printed on the inside of the wiring cover.



### WARNING

**BEFORE PERFORMING ANY ELECTRICAL OR WIRING WORK, TURN OFF THE MAIN POWER TO THE SYSTEM.**

1. Prepare the cable for connection:

### USE THE RIGHT CABLE

Please choose the right cable refer to " **Cable types**" in page 23.

### CHOOSE THE RIGHT CABLE SIZE

The size of the power supply cable, signal cable, fuse, and switch needed is determined by the maximum current of the unit. The maximum current is indicated on the nameplate located on the side panel of the unit.

**NOTE:** In North America, please choose the right cable size according to the Minimum Circuit Ampacity indicated on the nameplate of the unit.

- a. Using wire strippers, strip the rubber jacket from both ends of cable to reveal about 40mm (1.57in) of the wires inside.
- b. Strip the insulation from the ends of the wires.
- c. Using a wire crimper, crimp u-lugs on the ends of the wires.

**PAY ATTENTION TO LIVE WIRE**

While crimping wires, make sure you clearly distinguish the Live (“L”) Wire from other wires.

**⚠ WARNING**

**ALL WIRING WORK MUST BE PERFORMED STRICTLY IN ACCORDANCE WITH THE WIRING DIAGRAM LOCATED INSIDE OF WIRE COVER OF THE OUTDOOR UNIT .**

2. Unscrew the electrical wiring cover and remove it.
3. Unscrew the cable clamp below the terminal block and place it to the side.
4. Connect the wire according to the wiring diagram, and firmly screw the u-lug of each wire to its corresponding terminal.
5. After checking to make sure every connection is secure, loop the wires around to prevent rain water from flowing into the terminal.
6. Using the cable clamp, fasten the cable to the unit. Screw the cable clamp down tightly.
7. Insulate unused wires with PVC electrical tape. Arrange them so that they do not touch any electrical or metal parts.
8. Replace the wire cover on the side of the unit, and screw it in place.

**NOTE:** The unit you purchased may be slightly different. The illustrations below are for explanatory purposes. The actual shape shall prevail.

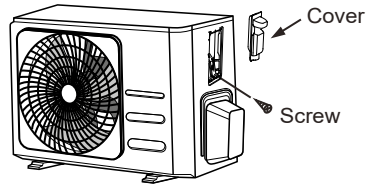
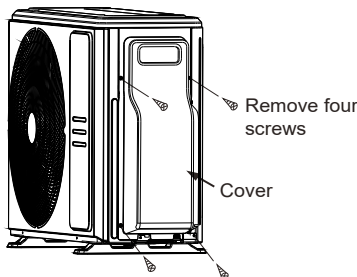

**NOTE:** If the cable clamp looks like the following, please select the appropriate through-hole according to the diameter of the wire.

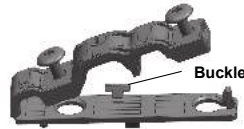

Three size hole: Small, Large, Medium

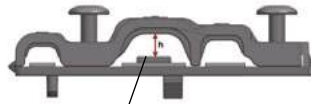

When the cable is not fasten enough, use the buckle to prop it up, so it can be clamped tightly.

**In North America**

1. Remove the wire cover from the unit by loosening the 3 screws.
2. Dismount caps on the conduit panel.
3. Temporarily mount the conduit tubes(not included) on the conduit panel.
4. Properly connect both the power supply and low voltage lines to the corresponding terminals on the terminal block.
5. Ground the unit in accordance with local codes.
6. Be sure to size each wire allowing several inches longer than the required length for wiring.
7. Use lock nuts to secure the conduit tubes.

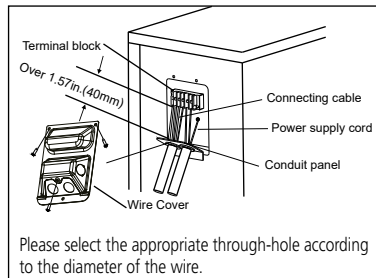

# Refrigerant Piping Connection

When connecting refrigerant piping, **do not** let substances or gases other than the specified refrigerant enter the unit. The presence of other gases or substances will lower the unit's capacity, and can cause abnormally high pressure in the refrigeration cycle. This can cause explosion and injury.

## Note on Pipe Length

The length of refrigerant piping will affect the performance and energy efficiency of the unit. Nominal efficiency is tested on units with a pipe length of 5 meters (16.5ft)( In North America, the standard pipe length is 7.5m (25')). A minimum pipe run of 3 metres is required to minimise vibration & excessive noise. In special tropical area, for the R290 refrigerant models, no refrigerant can be added and the maximum length of refrigerant pipe should not exceed 10 meters(32.8ft).

Refer to the table below for specifications on the maximum length and drop height of piping.

**Maximum Length and Drop Height of Refrigerant Piping per Unit Model**

Model	Capacity (BTU/h)	Max. Length (m)	Max. Drop Height (m)
R410A,R32 Inverter Split Air Conditioner	< 15,000	25 (82ft)	10 (33ft)
	≥ 15,000 and < 24,000	30 (98.5ft)	20 (66ft)
	≥ 24,000 and < 36,000	50 (164ft)	25 (82ft)
	≥ 36,000 and < 60,000	65 (213ft)	30 (98.5ft)

## Connection Instructions – Refrigerant Piping

### Step 1: Cut pipes

When preparing refrigerant pipes, take extra care to cut and flare them properly. This will ensure efficient operation and minimize the need for future maintenance.

1. Measure the distance between the indoor and outdoor units.
2. Using a pipe cutter, cut the pipe a little longer than the measured distance.
3. Make sure that the pipe is cut at a perfect 90° angle.

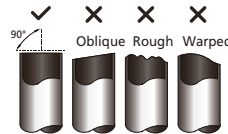

### **DO NOT DEFORM PIPE WHILE CUTTING**

Be extra careful not to damage, dent, or deform the pipe while cutting. This will drastically reduce the heating efficiency of the unit.

## Step 2: Remove burrs

Burrs can affect the air-tight seal of refrigerant piping connection. They must be completely removed.

1. Hold the pipe at a downward angle to prevent burrs from falling into the pipe.
2. Using a reamer or deburring tool, remove all burrs from the cut section of the pipe.

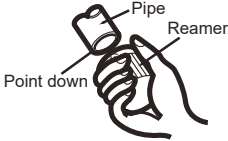

## Step 3: Flare pipe ends

Proper flaring is essential to achieve an airtight seal.

1. After removing burrs from cut pipe, seal the ends with PVC tape to prevent foreign materials from entering the pipe.
2. Sheath the pipe with insulating material.
3. Place flare nuts on both ends of pipe. Make sure they are facing in the right direction, because you can't put them on or change their direction after flaring.

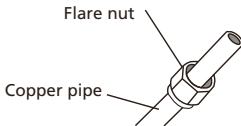

4. Remove PVC tape from ends of pipe when ready to perform flaring work.
5. Clamp flare form on the end of the pipe. The end of the pipe must extend beyond the edge of the flare form in accordance with the dimensions shown in the table below.

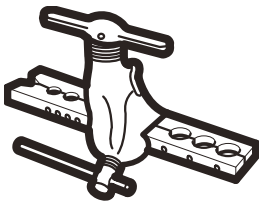

## PIPING EXTENSION BEYOND FLARE FORM

Outer Diameter of Pipe (mm)	A (mm)	
	Min.	Max.
Ø 6.35 (Ø 0.25")	0.7 (0.0275")	1.3 (0.05")
Ø 9.52 (Ø 0.375")	1.0 (0.04")	1.6 (0.063")
Ø12.7 (Ø 0.5")	1.0 (0.04")	1.8 (0.07")
Ø 16 (Ø 0.63")	2.0 (0.078")	2.2 (0.086")
Ø 19 (Ø 0.75")	2.0 (0.078")	2.4 (0.094")

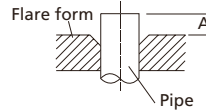

6. Place flaring tool onto the form.
7. Turn the handle of the flaring tool clockwise until the pipe is fully flared.
8. Remove the flaring tool and flare form, then inspect the end of the pipe for cracks and even flaring.

## Step 4: Connect pipes

When connecting refrigerant pipes, be careful not to use excessive torque or to deform the piping in any way. You should first connect the low-pressure pipe, then the high-pressure pipe.

### MINIMUM BEND RADIUS

When bending connective refrigerant piping, the minimum bending radius is 10cm.

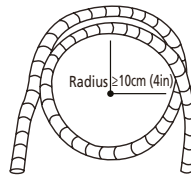

## Instructions for Connecting Piping to Indoor Unit

1. Align the center of the two pipes that you will connect.

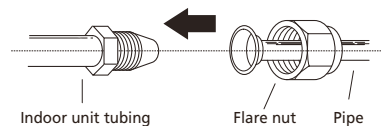

- Tighten the flare nut as tightly as possible by hand.
- Using a spanner, grip the nut on the unit tubing.
- While firmly gripping the nut on the unit tubing, use a torque wrench to tighten the flare nut according to the torque values in the **Torque Requirements** table below. Loosen the flaring nut slightly, then tighten again.

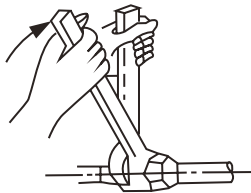

### TORQUE REQUIREMENTS

Outer Diameter of Pipe (mm)	Tightening Torque (N•m)	Flare dimension(B) (mm)	Flare shape
Ø 6.35 (Ø 0.25")	18~20(180~200kgf.cm)	8.4~8.7 (0.33~0.34")	
Ø 9.52 (Ø 0.375")	32~39(320~390kgf.cm)	13.2~13.5 (0.52~0.53")	
Ø 12.7 (Ø 0.5")	49~59(490~590kgf.cm)	16.2~16.5 (0.64~0.65")	
Ø 16 (Ø 0.63")	57~71(570~710kgf.cm)	19.2~19.7 (0.76~0.78")	
Ø 19 (Ø 0.75")	67~101(670~1010kgf.cm)	23.2~23.7 (0.91~0.93")	

### ⚠ DO NOT USE EXCESSIVE TORQUE

Excessive force can break the nut or damage the refrigerant piping. You must not exceed torque requirements shown in the table above.

### Instructions for Connecting Piping to Outdoor Unit

- Unscrew the cover from the packed valve on the side of the outdoor unit.
- Remove protective caps from ends of valves.
- Align flared pipe end with each valve, and tighten the flare nut as tightly as possible by hand.
- Using a spanner, grip the body of the valve. Do not grip the nut that seals the service valve.
- Loosen the flaring nut slightly, then tighten again.
- Repeat Steps 3 to 6 for the remaining pipe.

### ⚠ USE SPANNER TO GRIP MAIN BODY OF VALVE

Torque from tightening the flare nut can snap off other parts of valve.

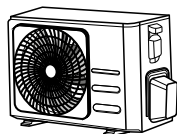

Valve cover

- While firmly gripping the body of the valve, use a torque wrench to tighten the flare nut according to the correct torque values.

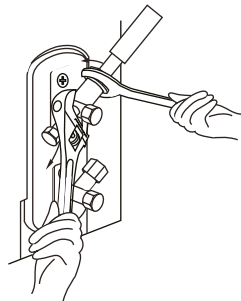

# Air Evacuation

## Preparations and Precautions

Air and foreign matter in the refrigerant circuit can cause abnormal rises in pressure, which can damage the air conditioner, reduce its efficiency, and cause injury. Use a vacuum pump and manifold gauge to evacuate the refrigerant circuit, removing any non-condensable gas and moisture from the system.

Evacuation should be performed upon initial installation and when unit is relocated.

### BEFORE PERFORMING EVACUATION

- ☑ Check to make sure the connective pipes between the indoor and outdoor units are connected properly.
- ☑ Check to make sure all wiring is connected properly.

## Evacuation Instructions

1. Connect the charge hose of the manifold gauge to service port on the outdoor unit's low pressure valve.
2. Connect another charge hose from the manifold gauge to the vacuum pump.
3. Open the Low Pressure side of the manifold gauge. Keep the High Pressure side closed.
4. Turn on the vacuum pump to evacuate the system.
5. Run the vacuum for at least 15 minutes, or until the Compound Meter reads  $-76\text{cmHG}$  ( $-10^5\text{Pa}$ ).

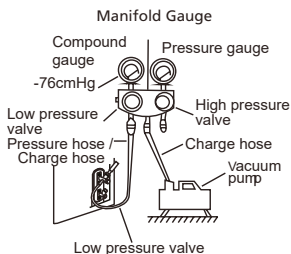

6. Close the Low Pressure side of the manifold gauge, and turn off the vacuum pump.
7. Wait for 5 minutes, then check that there has been no change in system pressure.

8. If there is a change in system pressure, refer to Gas Leak Check section for information on how to check for leaks. If there is no change in system pressure, unscrew the cap from the packed valve (high pressure valve).
9. Insert hexagonal wrench into the packed valve (high pressure valve) and open the valve by turning the wrench in a  $1/4$  counterclockwise turn. Listen for gas to exit the system, then close the valve after 5 seconds.
10. Watch the Pressure Gauge for one minute to make sure that there is no change in pressure. The Pressure Gauge should read slightly higher than atmospheric pressure.
11. Remove the charge hose from the service port.

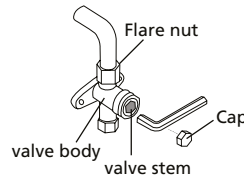

12. Using hexagonal wrench, fully open both the high pressure and low pressure valves.
13. Tighten valve caps on all three valves (service port, high pressure, low pressure) by hand. You may tighten it further using a torque wrench if needed.

### ! OPEN VALVE STEMS GENTLY

When opening valve stems, turn the hexagonal wrench until it hits against the stopper. Do not try to force the valve to open further.

## Note on Adding Refrigerant

Some systems require additional charging depending on pipe lengths. The standard pipe length varies according to local regulations. For example, in North America, the standard pipe length is 7.5m (25'). In other areas, the standard pipe length is 5m (16'). The refrigerant should be charged from the service port on the outdoor unit's low pressure valve. The additional refrigerant to be charged can be calculated using the following formula:

### ADDITIONAL REFRIGERANT PER PIPE LENGTH

Connective Pipe Length (m)	Air Purging Method	Additional Refrigerant	
≤ Standard pipe length	Vacuum Pump	N/A	
> Standard pipe length	Vacuum Pump	Liquid Side: Ø 6.35 (ø 0.25") <b>R32:</b> (Pipe length – standard length) x 12g/m (Pipe length – standard length) x 0.13oZ/ft <b>R290:</b> (Pipe length – standard length) x 10g/m (Pipe length – standard length) x 0.10oZ/ft <b>R410A:</b> (Pipe length – standard length) x 15g/m (Pipe length – standard length) x 0.16oZ/ft <b>R22:</b> (Pipe length – standard length) x 20g/m (Pipe length – standard length) x 0.21oZ/ft	Liquid Side: Ø 9.52 (ø 0.375") <b>R32:</b> (Pipe length – standard length) x 24g/m (Pipe length – standard length) x 0.26oZ/ft <b>R290:</b> (Pipe length – standard length) x 18g/m (Pipe length – standard length) x 0.19oZ/ft <b>R410A:</b> (Pipe length – standard length) x 30g/m (Pipe length – standard length) x 0.32oZ/ft <b>R22:</b> (Pipe length – standard length) x 40g/m (Pipe length – standard length) x 0.42oZ/ft

For R290 refrigerant unit, the total amount of refrigerant to be charged is no more than: 387g(<=9000Btu/h), 447g(>9000Btu/h and <=12000Btu/h), 547g(>12000Btu/h and <=18000Btu/h), 632g(>18000Btu/h and <=24000Btu/h).

 **CAUTION** DO NOT mix refrigerant types.

# Electrical and Gas Leak Checks

## Before Test Run

Only perform test run after you have completed the following steps:

- **Electrical Safety Checks** – Confirm that the unit's electrical system is safe and operating properly
- **Gas Leak Checks** – Check all flare nut connections and confirm that the system is not leaking
- Confirm that gas and liquid (high and low pressure) valves are fully open

## Electrical Safety Checks

After installation, confirm that all electrical wiring is installed in accordance with local and national regulations, and according to the Installation Manual.

### BEFORE TEST RUN

#### Check Grounding Work

Measure grounding resistance by visual detection and with grounding resistance tester. Grounding resistance must be less than  $0.1\Omega$ .

**Note:** This may not be required for some locations in the US.

### DURING TEST RUN

#### Check for Electrical Leakage

During the **Test Run**, use an electroprobe and multimeter to perform a comprehensive electrical leakage test.

If electrical leakage is detected, turn off the unit immediately and call a licensed electrician to find and resolve the cause of the leakage.

**Note:** This may not be required for some locations in the US.



## WARNING – RISK OF ELECTRIC SHOCK

**ALL WIRING MUST COMPLY WITH LOCAL AND NATIONAL ELECTRICAL CODES, AND MUST BE INSTALLED BY A LICENSED ELECTRICIAN.**

## Gas Leak Checks

There are two different methods to check for gas leaks.

### Soap and Water Method

Using a soft brush, apply soapy water or liquid detergent to all pipe connection points on the indoor unit and outdoor unit. The presence of bubbles indicates a leak.

### Leak Detector Method

If using leak detector, refer to the device's operation manual for proper usage instructions.

## AFTER PERFORMING GAS LEAK CHECKS

After confirming that all pipe connection points DO NOT leak, replace the valve cover on the outside unit.

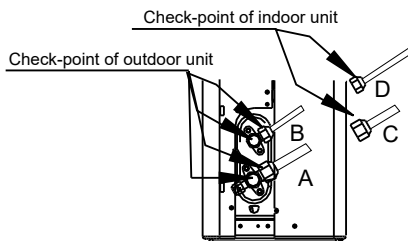

A: Low pressure stop valve  
B: High pressure stop valve  
C & D: Indoor unit flare nuts

# Test Run

## Test Run Instructions

You should perform the **Test Run** for at least 30 minutes.

1. Connect power to the unit.
2. Press the **ON/OFF** button on the remote controller to turn it on.
3. Press the **MODE** button to scroll through the following functions, one at a time:
  - COOL – Select lowest possible temperature
  - HEAT – Select highest possible temperature
4. Let each function run for 5 minutes, and perform the following checks:

List of Checks to Perform	PASS/FAIL	
No electrical leakage		
Unit is properly grounded		
All electrical terminals properly covered		
Indoor and outdoor units are solidly installed		
All pipe connection points do not leak	Outdoor (2):	Indoor (2):
Water drains properly from drain hose		
All piping is properly insulated		
Unit performs COOL function properly		
Unit performs HEAT function properly		
Indoor unit louvers rotate properly		
Indoor unit responds to remote controller		

## DOUBLE-CHECK PIPE CONNECTIONS

During operation, the pressure of the refrigerant circuit will increase. This may reveal leaks that were not present during your initial leak check. Take time during the Test Run to double-check that all refrigerant pipe connection points do not have leaks. Refer to **Gas Leak Check** section for instructions.

5. After the Test Run is successfully completed, and you confirm that all checks points in List of Checks to Perform have PASSED, do the following:
  - a. Using remote control, return unit to normal operating temperature.
  - b. Using insulation tape, wrap the indoor refrigerant pipe connections that you left uncovered during the indoor unit installation process.

## IF AMBIENT TEMPERATURE IS BELOW 16°C (60°F)

You can't use the remote controller to turn on the COOL function when the ambient temperature is below 16°C. In this instance, you can use the **MANUAL CONTROL** button to test the COOL function.

1. Lift the front panel of the indoor unit, and raise it until it clicks in place.
2. The **MANUAL CONTROL** button is located on the right-hand side of the display box. Press it 2 times to select the COOL function.
3. Perform Test Run as normal.

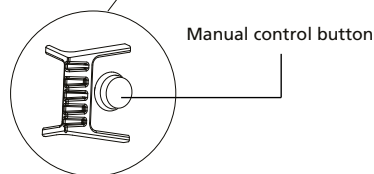
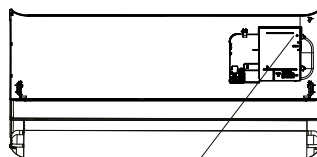

# Packing and unpacking the unit

## Instructions for packing and unpacking the unit:

### Unpacking:

#### Indoor unit:

1. Cut the sealing tape on the carton with a knife, one cut on the left, one cut in the middle and one cut on the right.
2. Use the vice to take out the sealing nails on the top of the carton.
3. Open the carton.
4. Take out the middle support plate if it is included.
5. Take out the accessory package, and take out the connecting wire if it is included.
6. Lift the machine out of the carton and lay it flat.
7. Remove the left and right package foam or the upper and lower packaging foam, untie the packaging bag.

#### Outdoor Unit

1. Cut the packing belt.
2. Take the unit out of the carton.
3. Remove the foam from the unit.
4. Remove the packaging bag from the unit.

### Packing:

#### Indoor unit:

1. Put the indoor unit into the packing bag.
2. Attach the left and right package foam or the upper and lower packaging foam to the unit.
3. Put the unit into the carton, then put accessory package in.
4. Close the carton and seal it with the tape.
5. Using the packing belt if necessary.

#### Outdoor unit:

1. Put the outdoor unit into the packing bag.
2. Put the bottom foam into the box.
3. Put the unit into the carton, then put the upper packaging foam on the unit.
4. Close the carton and seal it with the tape.
5. Using the packing belt if necessary.

**NOTE:** Please keep all packaging items if you may need in the future.

**KAISAI**

# **AIR CONDITIONER REMOTE CONTROLLER**

Owner's Manual

Thank you for choosing our product.  
For proper operation, please read and keep this manual carefully.

**Table of Contents**

ContentsRemote Controller Specifications. ....112  
Handling the Remote Controller .....113  
Buttons and Functions .....114  
Remote Screen Indicators .....117  
How to Use Basic Functions .....119  
How to Use Advanced Functions .....121

# Remote Controller Specifications

<b>Model</b>	RG10R(D2S)/BGEF, RG10L5(G2HS)/BGEF, RG10L5(F2HS)/BGEF, RG10L5(H2HS)/BGEF, RG10P2(G2HS)/BGEF, RG10P2(F2HS)/BGEF, RG10P2(H2HS)/BGEF
<b>Rated Voltage</b>	3.0V( Dry batteries R03/LR03×2)
<b>Signal Receiving Range</b>	8m
<b>Environment</b>	-5°C~60°C(23°F~140°F)

## Quick Start Guide

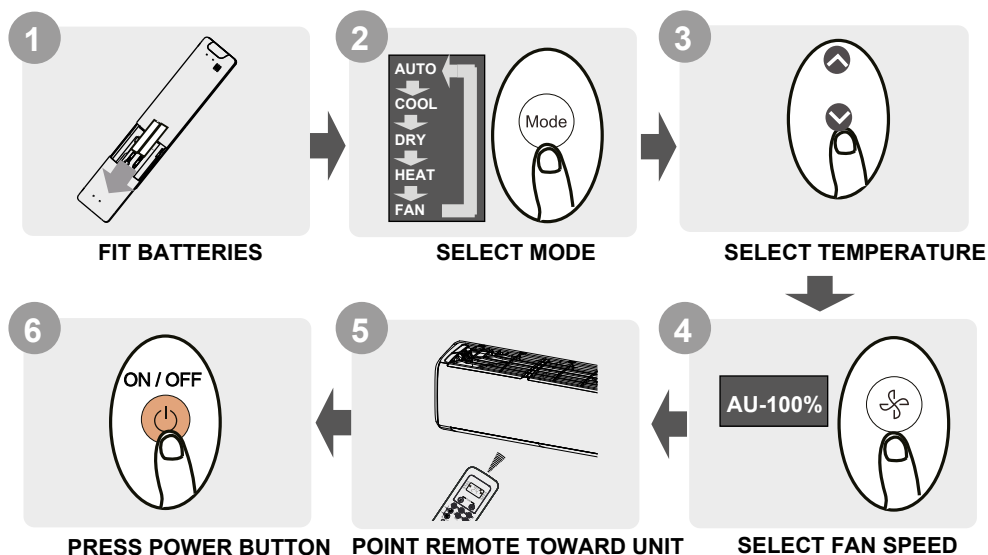

### NOT SURE WHAT A FUNCTION DOES?

Refer to the **How to Use Basic Functions** and **How to Use Advanced Functions** sections of this manual for a detailed description of how to use your air conditioner.

### SPECIAL NOTE

- Button designs on your unit may differ slightly from the example shown.
- If the indoor unit does not have a particular function, pressing that function's button on the remote control will have no effect.
- When there are wide differences between "Remote controller Manual" and "USER'S MANUAL" on function description, the description of "USER'S MANUAL" shall prevail.

# Handling the Remote Controller

## Inserting and Replacing Batteries

Your air conditioning unit may come with two batteries (some units). Put the batteries in the remote control before use.

1. Slide the back cover from the remote control downward, exposing the battery compartment.
2. Insert the batteries, paying attention to match up the (+) and (-) ends of the batteries with the symbols inside the battery compartment.
3. Slide the battery cover back into place.

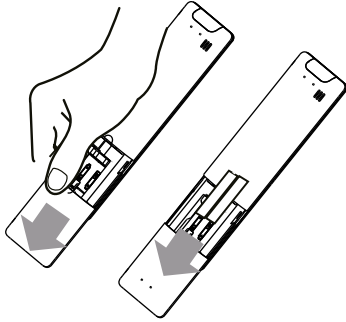

## Remote Control

- Direct sunlight can interfere with the infrared signal receiver.
- There must be a clear line of sight between the remote and the appliance.
- If the signals from the remote control happen to control another appliance, move the appliance to another location or contact customer service.

## ! Battery Disposal

- Do not dispose of batteries as unsorted municipal waste. Refer to local laws for proper disposal of batteries.
- Batteries may have a chemical symbol at the bottom of the disposal icon. This chemical symbol means that the battery contains a heavy metal that exceeds a certain concentration. An example is Pb: Lead (>0.004%).
- Appliances and used batteries must be treated in a specialized facility for reuse, recycling and recovery. By ensuring correct disposal, you will help avoid possible negative consequences for the environment and human health.



## Battery Performance

For optimal product performance:

- Do not mix old and new batteries, or batteries of different brands.
- Do not leave batteries in the remote control if you don't plan on using the device for more than 2 months.

## Notes For Using Remote Control

The device could comply with the local national regulations.

- In Canada, it should comply with CAN ICES-3(B)/NMB-3(B).
- In USA, this device complies with part 15 of the FCC Rules. Operation is subject to the following two conditions:
  - (1) This device may not cause harmful interference, and
  - (2) this device must accept any interference received, including interference that may cause undesired operation.

This equipment has been tested and found to comply with the limits for a Class B digital device, pursuant to part 15 of the FCC Rules. These limits are designed to provide reasonable protection against harmful interference in a residential installation. This equipment generates, uses and can radiate radio frequency energy and, if not installed and used in accordance with the instructions, may cause harmful interference to radio communications. However, there is no guarantee that interference will not occur in a particular installation. If this equipment does cause harmful interference to radio or television reception, which can be determined by turning the equipment off and on, the user is encouraged to try to correct the interference by one or more of the following measures:

- Reorient or relocate the receiving antenna.
- Increase the separation between the equipment and receiver.
- Connect the equipment into an outlet on a circuit different from that to which the receiver is connected.
- Consult the dealer or an experienced radio/TV technician for help.
- Changes or modifications not approved by the party responsible for compliance could void user's authority to operate the equipment.

## Buttons and Functions

Before you begin using your new air conditioner, make sure to familiarize yourself with its remote control. The following is a brief introduction to the remote control itself. For instructions on how to operate your air conditioner, refer to the **How to Use Basic Functions** section of this manual.

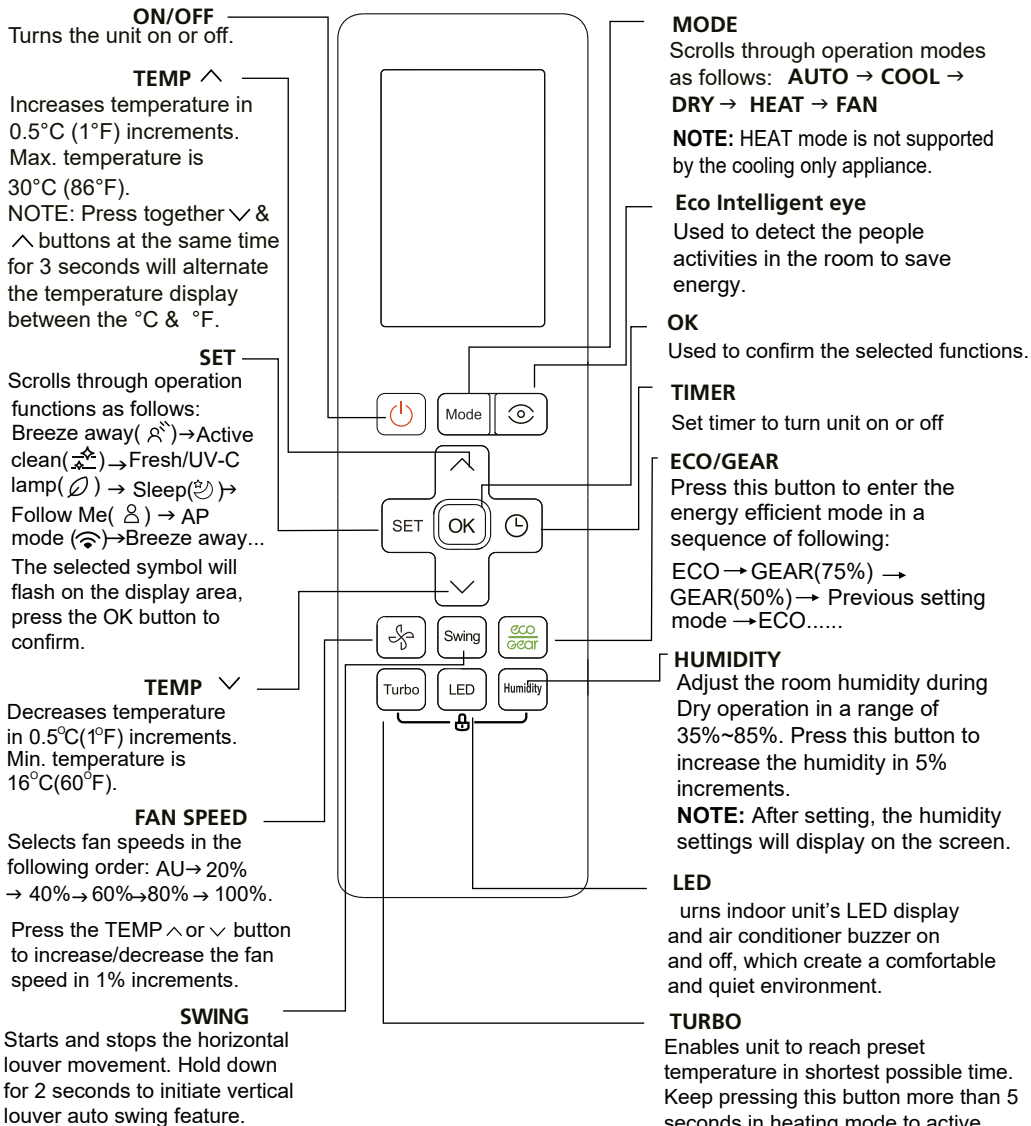

**Model:** RG10L5(G2HS)/BGEF  
RG10L5(F2HS)/BGEF  
RG10L5(H2HS)/BGEF

**ON/OFF**  
Turns the unit on or off.

**TEMP ^**  
Increases temperature in 0.5°C (1°F) increments. Max. temperature is 30°C (86°F).  
**NOTE:** Press together ∨ & ^ buttons at the same time for 3 seconds will alternate the temperature display between the °C & °F.

**SET**  
Scrolls through operation functions as follows:  
Self clean(☼) → Fresh/UV-C lamp(🌀) → Sleep(🌙) → Follow Me(👤) → AP mode(📶) → Self clean...

The selected symbol will flash on the display area, press the OK button to confirm.

**TEMP ∨**  
Decreases temperature in 0.5°C (1°F) increments. Min. temperature is 16°C (60°F).

**FAN SPEED**  
Selects fan speeds in the following order: AU → 20% → 40% → 60% → 80% → 100%.

Press the TEMP ^ or ∨ button to increase/decrease the fan speed in 1% increments.

**SWING**  
Starts and stops the horizontal louver movement. Hold down for 2 seconds to initiate vertical louver auto swing feature.

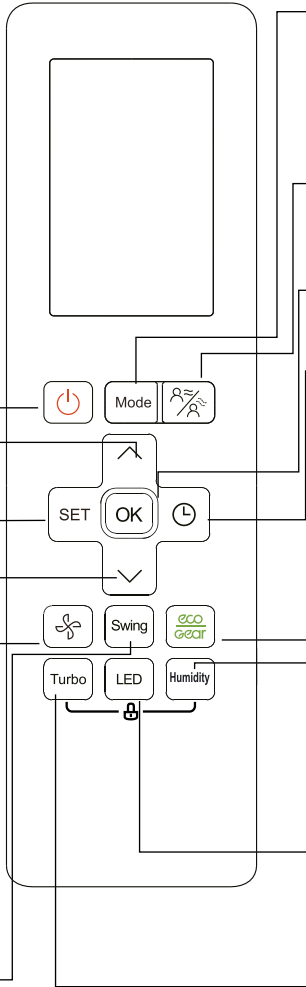

**MODE**

Scrolls through operation modes as follows: **AUTO** → **COOL** → **DRY** → **HEAT** → **FAN**  
**NOTE:** HEAT mode is not supported by the cooling only appliance.

**Intelligent eye function**

Used to select wind flow follow people feature or wind flow away from people feature.

**OK**

Used to confirm the selected functions.

**TIMER**

Set timer to turn unit on or off

**ECO/GEAR**

Press this button to enter the energy efficient mode in a sequence of following:  
ECO → GEAR(75%) → GEAR(50%) → Previous setting mode → ECO.....

**HUMIDITY**

Adjust the room humidity during Dry operation in a range of 35%~85%. Press this button to increase the humidity in 5% increments.  
**NOTE:** After setting, the humidity settings will display on the screen.

**LED**

Turns indoor unit's LED display and air conditioner buzzer on and off, which create a comfortable and quiet environment.

**TURBO**

Enables unit to reach preset temperature in shortest possible time. Keep pressing this button more than 5 seconds in heating mode to active Fireplace operation. To stop this feature, keep pressing this button more than 3 seconds

**Model:** RG10P2(G2HS)/BGEF  
RG10P2(F2HS)/BGEF  
RG10P2(H2HS)/BGEF

**ON/OFF**  
Turns the unit on or off.

**TEMP ^**  
Increases temperature in 1°C (1°F) increments. Max. temperature is 30°C (86°F).  
**NOTE:** Press together ∨ & ^ buttons at the same time for 3 seconds will alternate the temperature display between the °C & °F.

**SET**  
Scrolls through operation functions as follows:  
Sleep(☾) → Follow Me(⊗) → AP mode(📶)  
The selected symbol will flash on the display area, press the OK button to confirm.

**TEMP ∨**  
Decreases temperature in 1°C(1°F) increments. Min. temperature is 16°C(60°F).

**FAN SPEED**  
Selects fan speeds in the following order: AU → 20% → 40% → 60% → 80% → 100%.  
Press the TEMP ^ or ∨ button to increase/decrease the fan speed in 1% increments.

**SWING**  
Starts and stops the horizontal louver movement. Hold down for 2 seconds to initiate vertical louver auto swing feature(some units).

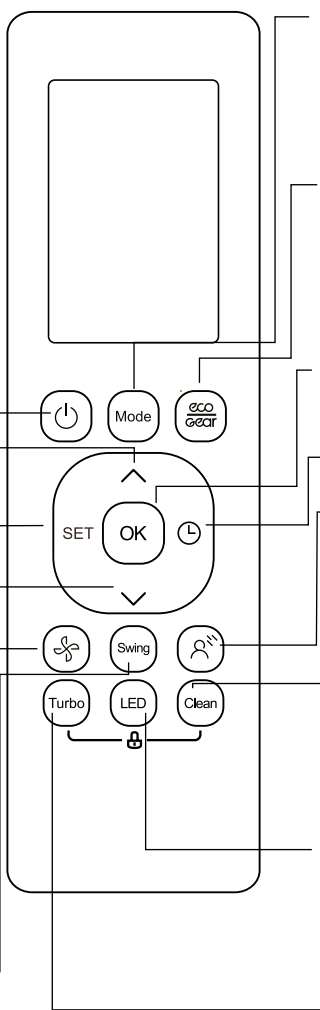

**MODE**  
Scrolls through operation modes as follows: **AUTO** → **COOL** → **DRY** → **HEAT** → **FAN**  
**NOTE:** HEAT mode is not supported by the cooling only appliance.

**ECO/GEAR**  
Press this button to enter the energy efficient mode in a sequence of following:  
ECO → GEAR(75%) → GEAR(50%) → Previous setting mode → ECO.....

**OK**  
Used to confirm the selected functions

**TIMER**  
Set timer to turn unit on or off

**BREEZE AWAY**  
This feature avoids direct air flow blowing on the body and makes you feel indulging in silky coolness.  
**NOTE:** This feature is available under cool, Fan and Dry mode only

**CLEAN**  
Used to start/stop the Self Clean or Active Clean function. (Model dependent, please refer to the USER'S OPERATION & INSTALLATION MANUAL).

**LED**  
Turns indoor unit's LED display and air conditioner buzzer on and off (model dependent), which create a comfortable and quiet environment.

**Turbo**  
Enables unit to reach preset temperature in shortest possible time. Keep pressing this button more than 5 seconds in heating mode to active Fireplace operation. To stop this feature, keep pressing this button more than 3 seconds

**Model:** RG10R(D2S)/BGEF

# Remote Screen Indicators

**Note:** Information are displayed when the remote controller is power up. All indicators shown in the figure are for the purpose of clear presentation. But during the actual operation, only the relative function signs are shown on the display window.

- Wind flow follow people (some units)
- Breeze Away display
- Not applicable for this unit
- Not applicable for this unit
- ECO intelligent eye display (some units)
- Active clean feature display
- Fresh/UV-C lamp feature display
- Sleep mode display
- Follow me feature display
- Wireless control feature display (some units)
- Low battery detection display (If flashes)

**Transmission Indicator**  
Lights up when remote sends signal to indoor unit

- ON**  
TIMER ON display
- OFF**  
TIMER OFF display
- Silence** feature display

- FAN SPEED** display  
Displays selected fan speed:
- Silence 1%
  - LOW 21%-40%
  - MED 41%-60%
  - HIGH 61%-80%
  - AUTO **AUTO** 81%-100%

This fan speed can not be adjusted in AUTO or DRY mode.

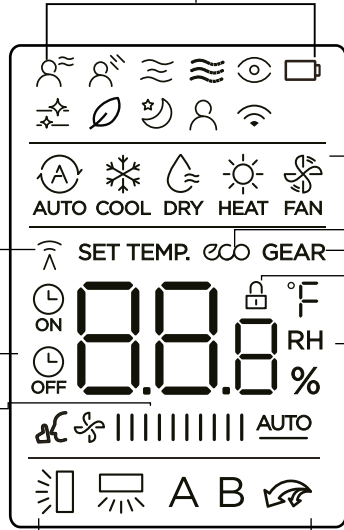

- Horizontal louver** swing display (some units)
- Vertical louver** auto swing display
- TURBO** mode display
- A** Not applicable for this unit
- B** Not applicable for this unit

**MODE** display  
Displays the current mode, including:  
 **AUTO COOL DRY HEAT FAN**

**ECO** display  
Displays when ECO feature is activated

**GEAR** display  
Displays when GEAR feature is activated

**LOCK** display  
Displays when LOCK feature is activated.

**Temperature/Timer/Fan speed** display  
Displays the set temperature by default, or fan speed or timer setting when using TIMER ON/OFF functions.

- Temperature range: 16-30°C/60-86°F
  - Timer setting range: 0-24 hours
  - Fan speed setting range: AU -100%
  - Humidity setting range: 35% -85%
- This display is blank when operating in FAN mode.

**Model: RG10P2(G2HS)/BGEF, RG10P2(F2HS)/BGEF, RG10P2(H2HS)/BGEF  
RG10L5(G2HS)/BGEF, RG10L5(F2HS)/BGEF, RG10L5(H2HS)/BGEF**



# How to Use Basic Functions

**! ATTENTION** Before operation, please ensure the unit is plugged in and power is available.

## AUTO Mode

Select AUTO mode



Set your desired temperature



Turn on the air conditioner



### NOTE:

1. In AUTO mode, the unit will automatically select the COOL, FAN, or HEAT function based on the set temperature.
2. In AUTO mode, fan speed can not be set.

## COOL or HEAT Mode

Select COOL/HEAT mode



Set the temperature



Set the fan speed



Turn on the air conditioner



## DRY Mode

Select DRY mode



Set your desired temperature



Turn on the air conditioner



**NOTE:** In DRY mode, fan speed can not be set since it has already been automatically controlled.

## FAN Mode

Select FAN mode



Set the fan speed



Turn on the air conditioner



**NOTE:** In FAN mode, you can't set the temperature. As a result, no temperature displays in remote screen.

## Setting the TIMER

**TIMER ON/OFF** - Set the amount of time after which the unit will automatically turn on/off.

### TIMER ON setting

Press **TIMER** button to initiate the ON time sequence.



Press **Temp. up** or **down** button for for multiple times to set the desired time to turn on the unit.



### TIMER OFF setting

Press **TIMER** button to initiate the OFF time sequence.



Press **Temp. up** or **down** button for for multiple times to set the desired time to turn off the unit.



#### NOTE:

- When setting the **TIMER ON** or **TIMER OFF**, the time will increase by 30 minutes increments with each press, up to 10 hours. After 10 hours and up to 24, it will increase in 1 hour increments. (For example, press 5 times to get 2.5h, and press 10 times to get 5h.) The timer will revert to 0.0 after 24.
- Cancel either function by setting its timer to 0.0h.

### TIMER ON & OFF setting(example)

Keep in mind that the time periods you set for both functions refer to hours after the current time.

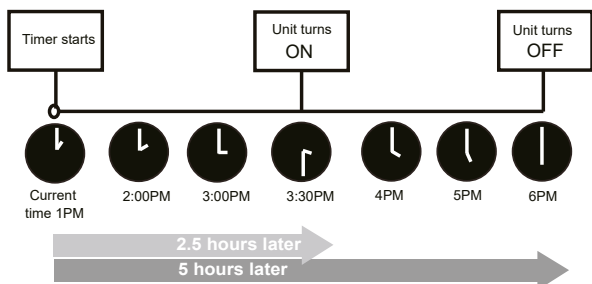
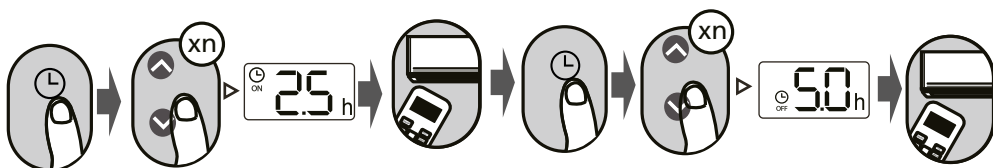

Example: If current timer is 1:00PM, to set the timer as above steps, the unit will turn on 2.5h later (3:30PM) and turn off at 6:00PM.

# How to Use Advanced Functions

## Swing function

Press Swing button

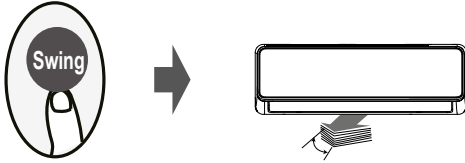

The horizontal louver will swing up and down automatically when pressing Swing button. Press again to make it stop.

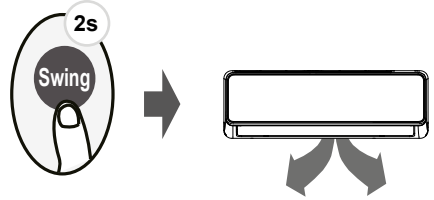

Keep pressing this button more than 2 seconds, the vertical louver swing function is activated. (Model dependent)

## Airflow direction

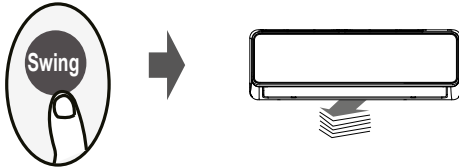

If continue to press the SWING button, five different airflow directions can be set. The louver can be move at a certain range each time you press the button. Press the button until the direction you prefer is reached(some units only).

## LED DISPLAY

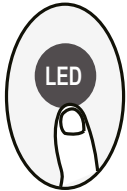

Press LED button

Press this button to turn on and turn off the display on the indoor unit.

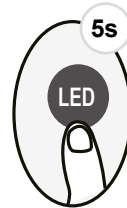

Press this button more than 5 seconds(some units)

Keep pressing this button more than 5 seconds, the indoor unit will display the actual room temperature. Press more than 5 seconds again will revert back to display the setting temperature.

## ECO Intelligent Eye Function(For model of RG10L5(G2HS/F2HS/H2HS)/BGEF)

Press this button

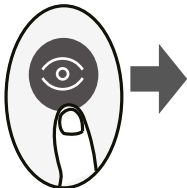

Under ECO Intelligent eye mode, with the built-in infrared sensor, the unit can detect the people's activities in the room. In Cooling and heating mode ,when you are away for 30 minutes, the unit automatically lowers the frequency to save energy (for inverter models only). And the unit will automatically resume operation if sensing human activity again.

## ECO/GEAR function



Press this button to enter the energy efficient mode in a sequence of following:  
ECO → GEAR(75%) → GEAR(50%) → Previous setting mode → ECO.....

**NOTE:** This function is only available under COOL mode.

### ECO operation:

Under cooling mode, press this button, the remote controller will adjust the temperature automatically to 24°C/75°F, fan speed of Auto to save energy (only when the set temperature is less than 24°C/75°F). If the set temperature is above 24°C/75°F, press the ECO button, the fan speed will change to Auto, the set temperature will remain unchanged.

#### NOTE:

Pressing the ECO button, or modifying the mode or adjusting the set temperature to less than 24°C/75°F will stop ECO operation.

Under ECO operation, the set temperature should be 24°C/75°F or above, it may result in insufficient cooling. If you feel uncomfortable, just press the ECO button again to stop it.

### GEAR operation:

Press the ECO/GEAR button to enter the GEAR operation as following:

75%(up to 75% electrical energy consumption)



50%(up to 50% electrical energy consumption)



Previous setting mode.

## FP function

Press this button 2 times during one second under HEAT Mode with setting temperature of 16°C/60°F.



The unit will operate at high fan speed (while compressor on) with temperature automatically set to 8°C/46°F.

**Note:** This function is for heat pump air conditioner only.

Press this button 2 times during one second under HEAT Mode with setting temperature of 16°C/60°F to activate FP function. Press On/Off, Sleep, Mode, Fan and Temp. button while operating will cancel this function.

## Silence function



Keep pressing Fan button for more than 2 seconds to activate/disable Silence function(some units).

Due to low frequency operation of compressor, it may result in insufficient cooling and heating capacity. Press ON/OFF, Mode, Sleep, Turbo or Clean button while operating will cancel silence function.

## Turbo Function

Press Turbo button



When you select Turbo feature in COOL mode, the unit will blow cool air with strongest wind setting to jump-start the cooling process.

When you select Turbo feature in HEAT mode, the unit will blow heat air with strongest wind setting to jump-start the heating process(some units).

For units with Electric heat elements, the Electric HEATER will activate and jump-start the heating process.



### Fireplace Operation

Keep pressing Turbo button more than 5 seconds in Heating/ Auto heating mode to active Fireplace Operation. To stop this feature, keep pressing this button more than 3 seconds.

#### NOTE:

- If the Fireplace feature is activated, "On " displays for 3 seconds on the screen.
- If the Fireplace feature is stopped, "OF " displays for 3 seconds on the screen.

## LOCK function

For models of RG10P2(G2HS/F2HS/H2HS)/BGEF, RG10L5(G2HS/F2HS/H2HS)/BGEF

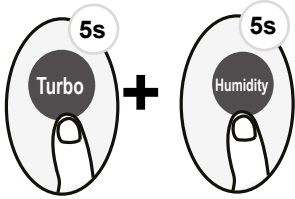

Press together **Turbo** button and **Humidity** button at the same time more than 5 seconds to activate Lock function. All buttons will not response except pressing these two buttons for two seconds again to disable locking.

For model of RG10R(D2S)/BGEF

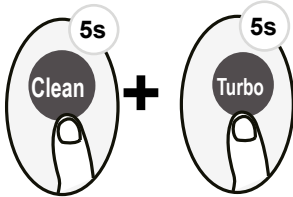

Press together **Clean** button and **Turbo** button at the same time more than 5 seconds to activate Lock function. All buttons will not response except pressing these two buttons for two seconds again to disable locking.

## Intelligent Eye Function(For models of RG10P2(G2HS/F2HS/H2HS)/BGEF

Press this button



Under Intelligent eye mode, with the built-in infrared sensor, the unit can detect the people's activities in the room. The wind can flow away from people, but also can follow people. In Cooling and heating mode, when you are away for 30 minutes, the unit automatically lowers the frequency to save energy (for inverter models only). And the unit will automatically resume operation if sensing human activity again.

For details, please see "Intelligent Eye operation" in "Owner's Manual & Installation Manual".

## CLEAN function

Press Clean button to active self clean or active clean function(Model dependent )



### Active clean function:

The Active Clean Technology washes away dust, mold, and grease that may cause odors when it adheres to the heat exchanger by automatically freezing and then rapidly thawing the frost. When this function is turned on, the indoor unit display window appears "CL", after 20 to 45 or 130(model dependent) minutes, the unit will turn off automatically and cancel CLEAN function.

## SET function

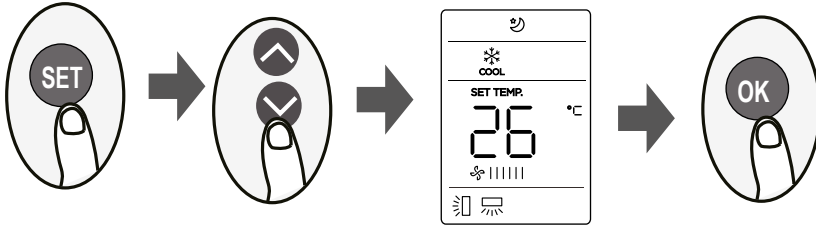

- Press the SET button to enter the function setting, then press SET button or TEMP  $\nabla$  or TEMP  $\blacktriangle$  button to select the desired function. The selected symbol will flash on the display area, press the OK button to confirm.
- To cancel the selected function, just perform the same procedures as above.
- Press the SET button to scroll through operation functions as follows:

### For models of RG10P2(G2HS/F2HS/H2HS)/BGEF, RG10L5(G2HS/F2HS/H2HS)/BGEF

Breeze away\* (  $\text{R}^{\text{H}}$  )  $\rightarrow$  Active clean/Self clean (  $\text{AC}$  )  $\rightarrow$  Fresh/UV-C lamp\* (  $\text{FL}$  )  $\rightarrow$  Sleep (  $\text{S}$  )  $\rightarrow$  Follow Me (  $\text{FM}$  )  $\rightarrow$  AP mode\* (  $\text{AP}$  )  
 [\*]: Model dependent

### For model of RG10R(D2HS)/BGEF

Sleep (  $\text{S}$  )  $\rightarrow$  Follow Me (  $\text{FM}$  )  $\rightarrow$  AP mode (  $\text{AP}$  )\*  
 [\*]: Model dependent

### Breeze Away function ( $\text{R}^{\text{H}}$ ) (some units) :

This feature avoids direct air flow blowing on the body and makes you feel indulging in silky coolness.

**NOTE:** This feature is available under cool, Fan and Dry mode only.

### Active clean function ( $\text{AC}$ ) (some units) :

The Active Clean Technology washes away dust, mold, and grease that may cause odors when it adheres to the heat exchanger by automatically freezing and then rapidly thawing the frost. When this function is turned on, the indoor unit display window appears "CL", after 20 to 45 minutes, the unit will turn off automatically and cancel CLEAN function.

### FRESH/UV-C lamp function ( $\text{FL}$ ) (some units) :

When this function is selected, the Ionizer or UV-C lamp(model dependent) will be activated. If has both features, these two features will be activated at the same time. This function will help to purify the air in the room.

### Sleep function ( $\text{S}$ ) :

The SLEEP function is used to decrease energy use while you sleep (and don't need the same temperature settings to stay comfortable). This function can only be activated via remote control.

For the detail, see "sleep operation" in USER'S MANUAL."

**NOTE:** The SLEEP function is not available in FAN or DRY mode.

### Follow me function( ) :

The FOLLOW ME function enables the remote control to measure the temperature at its current location and send this signal to the air conditioner every 3 minutes interval.

When using AUTO, COOL or HEAT modes, measuring ambient temperature from the remote control (instead of from the indoor unit itself) will enable the air conditioner to optimize the temperature around you and ensure maximum comfort.

#### NOTE:

Press the SET button to select Follow Me function, then press OK button to confirm.

Pressing the OK button for 3 seconds will start/stop memory feature of Follow Me function.

- If the memory feature is activated, “ **On** ” displays for 3 seconds on the screen.
- If the memory feature is stopped, “ **Off** ” displays for 3 seconds on the screen.
- While the memory feature is activated, press the ON/OFF button, shift the mode or power failure will not cancel the Follow me function.

### AP function( )(some units) :

Choose AP mode to do wireless network configuration. For some units, it doesn't work by pressing the SET button. To enter the AP mode, continuously press the LED button seven times in 10 seconds.

**KAISAI**

# **SMART AC KIT**

## Owner's Manual

**IMPORTANT NOTE:**

Read the manual carefully before installing or connecting your Smart kit. Make sure to save this manual for future reference.

## Contents

1. Specification.....	128
2. Precautions.....	128
3. Download and install app.....	129
4. Install the smart kit.....	129
5. User registration.....	130
6. Network configuration.....	130
7. How to use app.....	135
8. Special functions.....	136

## DECLARATION OF CONFORMITY

Hereby, we declare that this Smart kit is in compliance with the essential requirements and other relevant provisions of Directive 2014/53/EU. A copy of the full DoC is attached. (European Union products only).

### 1. SPECIFICATION

**Model:** EU-OSK105, US-OSK105

**Standard:** IEEE 802.11b/g/n

**Antenna Type:** Printed PCB Antenna

**Frequency Band:** 2400-2483.5MHz

**Operation Temperature:** 0°C~45°C/32°F~113°F

**Operation Humidity:** 10%~85%

**Power Input:** DC 5V/300mA

**Maximum TX Power:** <20dBm

### 2. PRECAUTIONS

- **Applicable system: iOS, Android.**
  - Please keep you APP up to date with the latest version.
  - Due to special situation may be occurred, we explicitly claims below: Not all of the Android and iOS system are compatible with APP. We will not be responsible for any issue as a result of the incompatibility.
- **Wireless safety strategy**
  - Smart kit only support WPA-PSK/WPA2-PSK encryption and none encryption. WPA-PSK/WPA2-PSK encryption is recommended.
- **Cautions**
  - Due to different network situation, control process may return time-out sometimes. If this situation occurs, the display between board and App may not be the same, please do not feel confused.
  - Smart Phone camera needs to be 5 million pixels or above to make sure scan QR code well.
  - Due to different network situation, sometimes, request time-out could happen, thus, it is necessary to do network configuration again.
  - The APP system is subject to update without prior notice for product function improvement. The actual network configuration process may be slightly different from the manual, the actual-process shall prevail.
  - Please Check The Service Website For More information.

### 3. DOWNLOAD AND INSTALL APP

**CAUTION:** The following QR Code is only available for downloading APP. It is totally different with the QR code packed with SMART KIT.



Android Phone



iOS

- Android Phone users: scan Android QR code or go to google play, search 'NetHome Plus" app and download it.
- iOS users: scan iOS QR code or go to APP Store, search 'NetHome Plus" app and download it.

### 4. INSTALL THE SMART KIT (wireless module)

1. Remove the protective cap of the smart kit (wireless module)
2. Open the front panel and insert the smart kit (wireless module) into the reserved interface.
3. Attach the QR code packed with Smart kit (wireless module) to the side panel of the machine, ensure it is convenience to be scanned by the mobile phone. Alternatively, user can take picture of the QR Code and save it into their own phones.

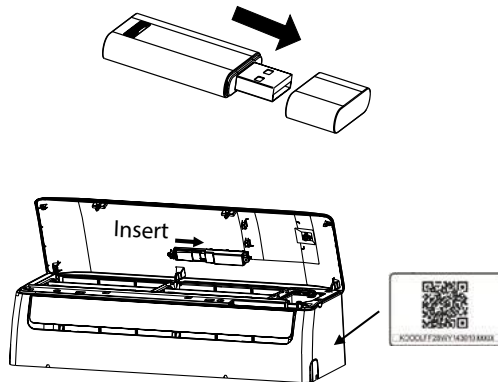

**WARNING:** This interface is only compatible with SMART KIT(wireless module) provided by the manufacturer.

## 5. USER REGISTRATION

- Please ensure your mobile device is connected to Wireless router. Also, the Wireless router has already connected to Internet before doing user registration and network configuration.
- It is better to log in your email box and active your registration account by clicking link in case you forget the password. You can log in with the third party accounts.

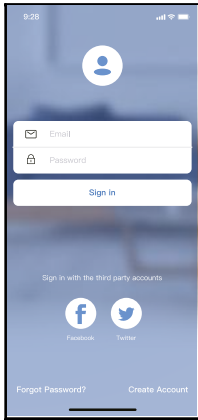

Android

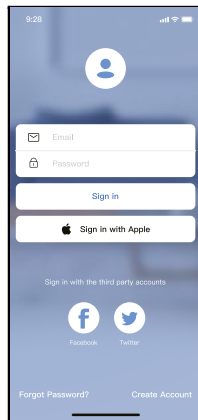

iOS

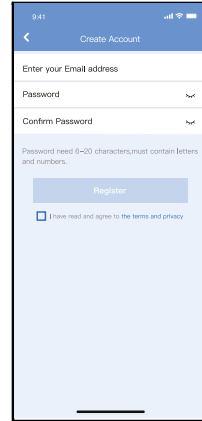

1. Click „Create Account”.

2. Enter your email address and password, and then click „Register”.

## 6. NETWORK CONFIGURATION

### CAUTION:

- It is necessary to forget any other around network and make sure the Android or iOS device just connect to the Wireless network you want to configure.
- Make sure the Android or iOS device Wireless function works well and can be connected back to your original Wireless network automatically.

### Kindly reminder:

User must finish all the steps in 8 minutes after powering on air conditioner, otherwise you need to power on it again.

### Using Android or iOS device to do network configuration

- Make sure your mobile device has already been connected to the Wi-Fi network which you want to use. Also, you need to forget other irrelevant Wi-Fi network in case it influences your configuration process.
- Disconnect the power supply of AC.
- Connect the power supply of AC, and continuously press the “LED DISPLAY” or “DO NOT DISTURB” button seven times in 10 seconds.
- When the AC displays “AP”, it means that the AC Wi-Fi has already entered into “AP” mode.

**NOTE:** There are two ways to finish the network configuration:

- Network configuration by Bluetooth scan
- Network configuration by select appliance type

## Network configuration by Bluetooth scan

**Note:** Make sure the bluetooth of your mobile device is working.

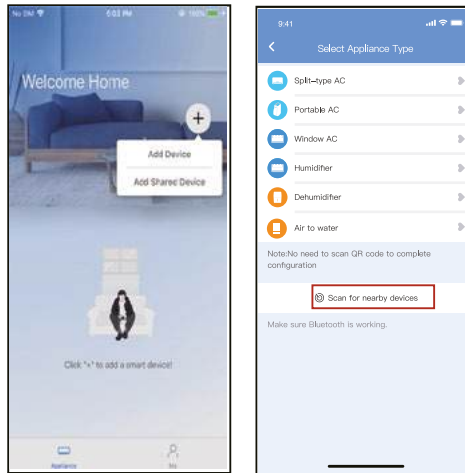

1. Press "+ Add Device".

2. Press "Scan for nearby devices".

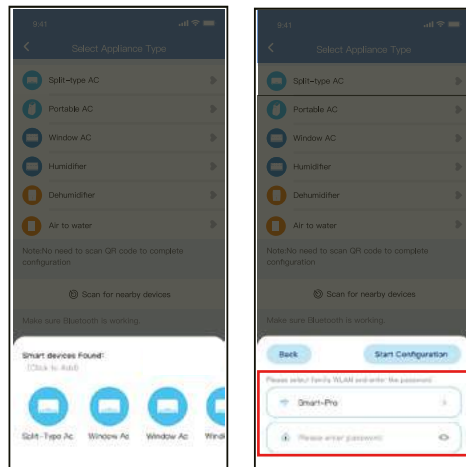

3. Wait smart devices to find, then click to add it.

4. Select home Wi-Fi, enter the password.

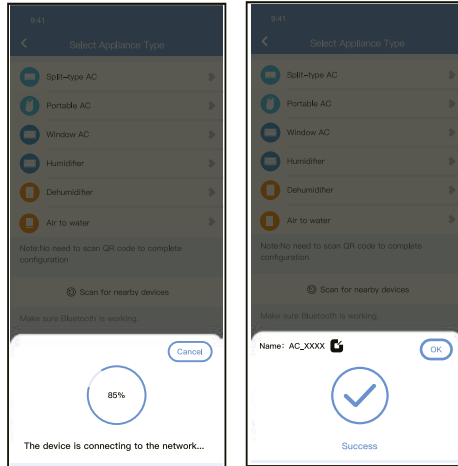

5. Wait connecting to the network.

6. Configuration Success, you can modify the default name.

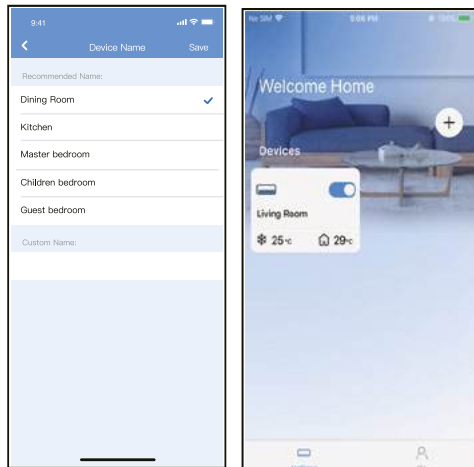

7. You can choose an existing name or customize a new name.

8. Bluetooth network configuration is successful, now you can see the device in the list.

## Network configuration by select appliance type :

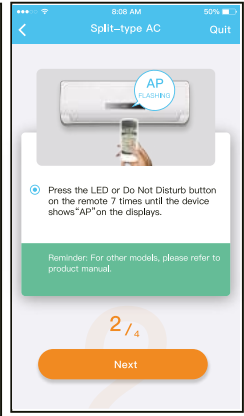
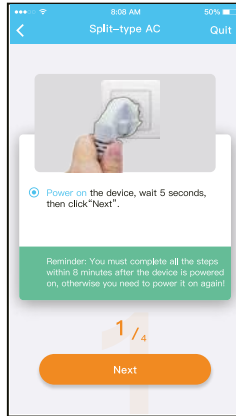
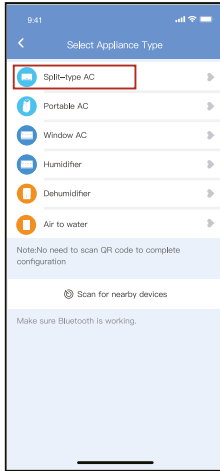

1. If the bluetooth network configuration is failure, please select the appliance type.
2. Please follow the above steps to enter "AP" mode.

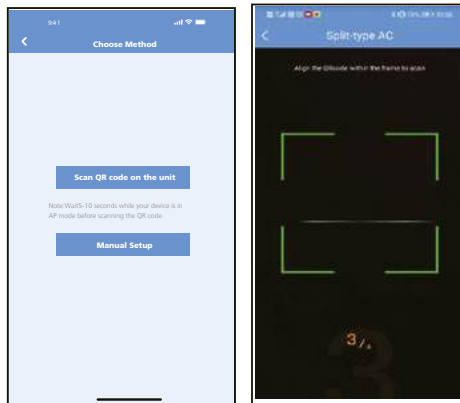

3. Choose the network configuration method.
4. Choose the "Scan the QR code" method.

**NOTE:** Steps 3 and 4 are applicable to Android system only. iOS system does not need these two steps.

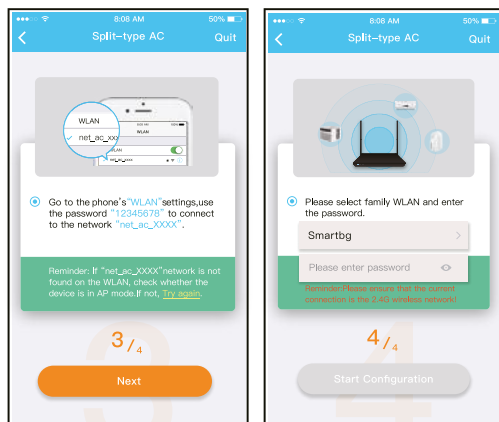

5. When choose the “Manual Setup” method(Android). Connect to the wireless network (iOS).

6. Please enter password.

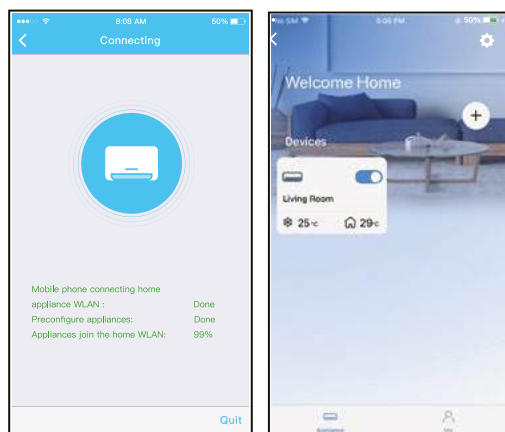

7. Network configuration is successful.

8. Configuration Success, you can see the device in the list.

#### NOTE:

- When finishing network configuration, APP will display success cue words on the screen.
- Due to different internet environment, it is possible that the device status still display “offline”. If this situation occurs, it is necessary to pull and refresh the device list on the APP and make sure the device status become “online” . Alternatively, user can turn off the AC power and turn on it again, the device status will become “online” after few minutes.

## 7. HOW TO USE APP

Please ensure both your mobile device and air conditioner are connected to the Internet before using app to control the air conditioner via internet, please follow the next steps:

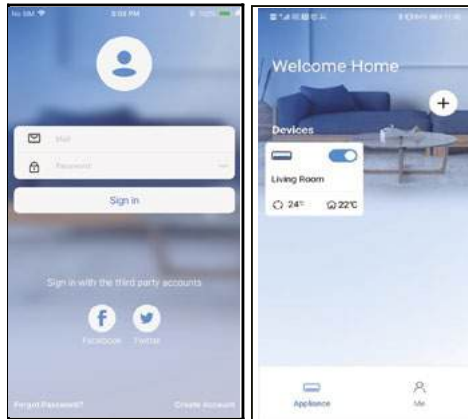

1. Click „Sign in,“
2. Choose the air conditioner.

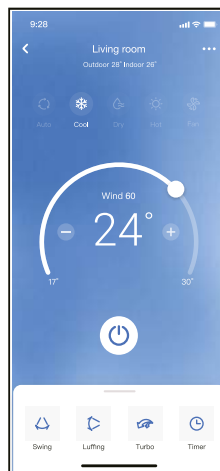

3. Thus, user can control air conditioners on/off status, operation mode, temperature, fan speed and so on.

### NOTE:

Not all the function of the APP is available on air conditioner. For example: ECO, Turbo, Swing function, please check the user manual to find more information.

## 8. SPECIAL FUNCTIONS

### Schedule:

Weekly, user can make an appointment to turn on or off AC on specific time. User also can choose circulation to keep the AC under schedule control every week.

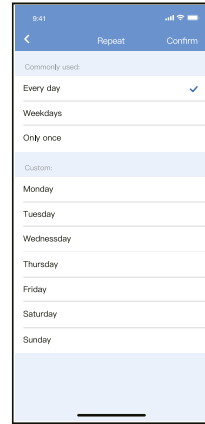
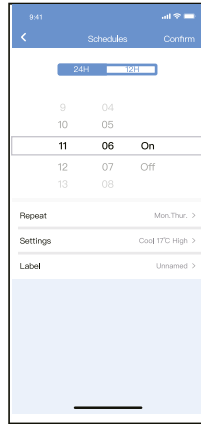

### Sleep:

User can customize their own comfortable sleep by setting target temperature.

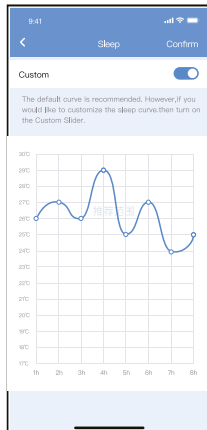
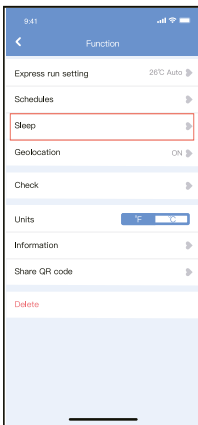

### Check:

User can simply check the AC running status with this function. When finishing this procedure, it can display the normal items, abnormal items, and detail information.

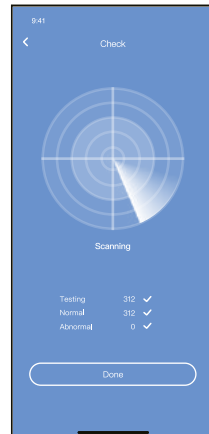

## Share Device:

The air conditioner can be controlled by multi-users at the same time by Share Device function.

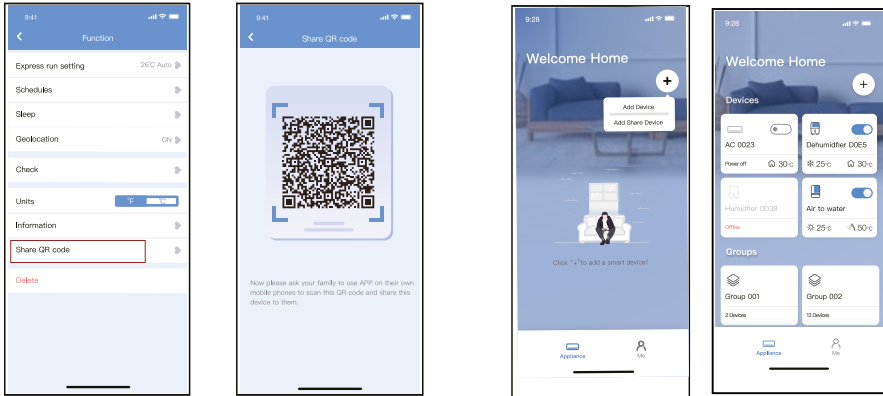

1. Click “Shared QR code”

2. QR code display.

3. The other users must log in Nethome Plus app first, then click Add Share Device on their own mobile, then ask them to scan the QR code.

4. Now the others can add the shared device.

## CAUTIONS:

### For models of US-OSK105, EU-OSK105:

FCC ID:2AS2HMZNA21

IC:24951-MZNA21

This device complies with Part 15 of the FCC Rules and it contains licence-exempt transmitter(s)/receiver(s) that comply with Innovation, Science and Economic Development Canada’s licence-exempt RSS(s).

Operation is subject to the following two conditions:

- (1) This device may not cause interference; and
- (2) This device must accept any interference, including interference that may cause undesired operation of the device. Only operate the device in accordance with the instructions supplied.

Changes or modifications to this unit not expressly approved by the party responsible for compliance could void the user’s authority to operate the equipment. This device complies with FCC radiation exposure limits set forth for an uncontrolled environment. In order to avoid the possibility of exceeding the FCC radio frequency exposure limits, human proximity to the antenna shall not be less than 20cm (8 inches) during normal operation.

## NOTE:

This equipment has been tested and found to comply with the limits for a Class B digital device, pursuant to part 15 of the FCC Rules. These limits are designed to provide reasonable protection against harmful interference in a residential installation. This equipment generates, uses and can radiate radio frequency energy and, if not installed and used in accordance with the instructions, may cause harmful interference to radio communications. However, there is no guarantee that interference will not occur in a particular installation. If this equipment does cause harmful interference to radio or television reception, which can be determined by turning the equipment off and on, the user is encouraged to try to correct the interference by one or more of the following measures:

- Reorient or relocate the receiving antenna.
- Increase the separation between the equipment and receiver.
- Connect the equipment into an outlet on a circuit different from that to which the receiver is connected.
- Consult the dealer or an experienced radio/TV technician for help.





# **SPLIT-WANDKLIMAANLAGE**

## Bedienungsanleitung

Vielen Dank, dass Sie sich für unser Produkt entschieden haben.

Um es ordnungsgemäß zu bedienen, lesen Sie diese Bedienungsanleitung und bewahren sie zum späteren Nachschlagen auf.

Falls Sie die Bedienungsanleitung verlieren, kontaktieren Sie bitte Ihren lokalen Händler oder besuchen Sie die Internetseite [www.kaisai.com](http://www.kaisai.com) bzw. schreiben Sie an die E-Mail-Adresse: [handlowy@kaisai.com](mailto:handlowy@kaisai.com), um eine elektronische Version der Bedienungsanleitung zu erhalten.

# **Inhaltsverzeichnis**

Vorsichtsmaßnahmen.....142

## **Bedienungsanleitung**

**Spezifikationen und Merkmale des Gerätes .....146**

1. Betriebstemperatur.....146

2. Andere Funktionen .....147

3. Inne funkcje .....148

4. Einstellung der Ausblasrichtung.....149

5. Manuelle Bedienung (ohne Fernbedienung).....150

**Pflege und Wartung .....151**

**Störungssuche und Beseitigung .....153**

# Installationsanleitung

<b>Zubehör</b> .....	<b>156</b>
<b>Kurzmontageanleitung - Innengerät</b> .....	<b>157</b>
<b>Gerätekomponenten</b> .....	<b>158</b>

<b>Montage des Innengerätes</b> .....	<b>159</b>
1. Auswahl des Einbauortes .....	159
2. Befestigung der Montageplatte an der Wand .....	159
3. Bohrung einer Öffnung in der Wand für Anschlussleitungen .....	160
4. Vorbereitung der Kältemittelleitungen .....	161
5. Anschluss des Ablaufschlauchs.....	161
6. Anschluss von Signal- und Stromkabeln .....	162
7. Ummantelung von Rohren und Kabeln .....	163
8. Montage des Innengerätes.....	164

<b>Montage des Außengerätes</b> .....	<b>165</b>
1. Auswahl des Einbauortes .....	165
2. Montage des Abflussanschlusses (nur bei Wärmepumpengeräten)	166
3. Verankerung des Außengerätes .....	166
4. Anschluss von Signal- und Stromkabeln .....	167

<b>Anschluss von Kältemittelleitungen</b> .....	<b>169</b>
A. Hinweise zu Rohrlängen .....	169
B. Anschlusshinweise - Kältemittelleitungen .....	169
1. Schneiden von Rohren .....	169
2. Entgraten .....	170
3. Aufweiten von Rohren .....	170
4. Verbindung von Rohren.....	170

<b>Entlüftung</b> .....	<b>172</b>
1. Anweisungen zum Entleeren des Systems .....	172
2. Hinweis zum Nachfüllen von Kältemittel.....	173

<b>Dichtheitskontrollen von Elektro- und Gasinstallationen</b> .	<b>174</b>
<b>Testlauf</b> .....	<b>175</b>
<b>Einpacken und Auspacken des Geräts</b> .....	<b>176</b>

# Vorsichtsmaßnahmen

Bevor Sie das Gerät in Betrieb nehmen und montieren, lesen Sie den Abschnitt „Vorsichtsmaßnahmen“ durch.

Die Nichtbeachtung der Montageanweisungen kann zu schweren Schäden oder Verletzungen führen.

Die Schwere möglicher Schäden oder Verletzungen wird als **WARNUNG** oder **VORSICHT** eingestuft.



## WARNUNG

Dieses Symbol weist auf eine Verletzungs- oder Lebensgefahr für das Personal hin.



## VORSICHT

Dieses Symbol weist auf die Gefahr von Sachschäden oder schwerwiegenden Folgen hin.



## WARNUNG

Das Gerät kann von Kindern ab 8 Jahren und älteren Personen sowie von Personen mit eingeschränkten physischen, sensorischen oder geistigen Fähigkeiten oder mangelnder Erfahrung und Kenntnis benutzt werden, wenn sie beaufsichtigt werden oder Anweisungen für den sicheren Gebrauch des Gerätes erhalten haben und über die damit verbundenen Gefahren aufgeklärt wurden. Kinder dürfen nicht mit dem Gerät spielen! Die Reinigung und Wartung durch unbeaufsichtigte Kinder ist verboten (gilt für EU-Länder).

Das Gerät ist nicht dafür bestimmt, von Personen (einschließlich Kinder) mit eingeschränkter körperlicher, sensorischer oder geistiger Leistungsfähigkeit oder mangelnder Erfahrung und Kenntnis des Betriebs benutzt zu werden, es sei denn, sie werden von einer für ihre Sicherheit verantwortlichen Person beaufsichtigt oder in die Bedienung des Gerätes eingewiesen. Kinder sollten beaufsichtigt werden, damit sie nicht mit dem Gerät spielen (gilt für andere Länder).



## WARNUNGEN BEZÜGLICH DER PRODUKTNUTZUNG

- Tritt ein ungewöhnliches Phänomen (z. B. Brandgeruch) auf, schalten Sie das Gerät sofort aus und trennen Sie es von der Stromversorgung. Wenden Sie sich an Ihren Händler, um einen Stromschlag, Brand oder Verletzungen zu vermeiden.
- Stecken Sie **keine** Finger, Stöcke oder andere Gegenstände in die Ein- oder Auslassöffnungen. Dies kann zu Verletzungen führen, da sich der Lüfter mit hoher Geschwindigkeit drehen kann.
- Verwenden Sie **keine** brennbaren Sprays wie Haarspray, Lack oder Sprühfarbe in der Nähe des Gerätes. Dies kann zu Bränden oder Entzündung führen.
- Verwenden Sie die Klimaanlage **nicht** an Orten, an denen brennbare Gase in der Nähe des Gerätes oder in dessen Umgebung austreten können. Das freigesetzte Gas kann sich um das Gerät herum ansammeln und eine Explosion verursachen.
- Die Klimaanlage **darf nicht** in feuchten Räumen wie Badezimmer oder Waschräumen installiert werden. Wird das Gerät zu viel Wasser ausgesetzt, kann das zu Kurzschlüssen in den elektrischen Komponenten führen.
- Setzen Sie sich **nicht** über längere Zeit kühler Luft aus.
- Lassen Sie Kinder **nicht** mit der Klimaanlage spielen. Kinder müssen in Reichweite des Gerätes ständig beaufsichtigt werden.
- Wird die Klimaanlage zusammen mit Brennern oder anderen Heizgeräten verwendet, belüften Sie den Raum gründlich, um Sauerstoffmangel zu vermeiden.
- In einigen Räumen wie Küchen, Serverräumen usw. wird empfohlen, speziell entwickelte Klimaanlagen zu verwenden.

## REINIGUNGS- UND WARTUNGSHINWEISE

- Das Gerät muss vor der Reinigung ausgeschaltet und von der Stromversorgung getrennt werden. Andernfalls kann es zu einem elektrischen Schlag kommen.
- Reinigen Sie die Klimaanlage **nicht** mit zu viel Wasser.
- Reinigen Sie die Klimaanlage **nicht** mit brennbaren Reinigungsmitteln. Entzündliche Reinigungsmittel können Feuer oder Verformung verursachen.



### VORSICHT

- Wird die Klimaanlage über einen längeren Zeitraum nicht benutzt, sollte sie ausgeschaltet und von der Stromversorgung getrennt werden.
- Schalten Sie das Gerät bei Gewitter aus und trennen Sie es von der Stromversorgung.
- Stellen Sie sicher, dass Kondenswasser frei aus dem Gerät ablaufen kann.
- Bedienen Sie die Klimaanlage **nicht** mit nassen Händen. Es besteht die Gefahr eines Stromschlags.
- Verwenden Sie das Gerät **nicht** für andere als die vorgesehenen Zwecke.
- Man darf auf das Außengerät **nicht** hinaufsteigen und keine Objekte darauf platzieren.
- Die Klimaanlage **darf nicht** lange bei geöffneten Türen oder Fenstern oder bei hoher Luftfeuchtigkeit betrieben werden.



### WARNUNGEN BEZÜGLICH ELEKTRISCHER KOMPONENTEN

- Verwenden Sie nur ein Netzkabel mit den entsprechenden Parametern. Ein beschädigtes Netzkabel muss vom Hersteller, von seiner Servicestelle oder einer anderen Person mit ähnlichen Qualifikationen ersetzt werden, um einen elektrischen Schlag zu vermeiden.
- Halten Sie den Netzstecker sauber. Entfernen Sie Staub oder Schmutz, der sich auf oder um den Stecker angesammelt hat. Schmutzige Stecker können zu einem Brand oder Stromschlag führen.
- Ziehen Sie **nicht** am Netzkabel, um das Gerät zu trennen. Halten Sie den Stecker fest und ziehen Sie ihn aus der Steckdose. Das Ziehen direkt am Kabel kann das Kabel beschädigen und zum Brand oder Stromschlag führen.
- Ändern Sie **nicht** die Länge des Netzkabels und verwenden Sie nicht ein Verlängerungskabel, um das Gerät mit Strom zu versorgen.
- Schließen Sie **nicht** andere Geräte an die gleiche Steckdose an. Eine Stromversorgung mit falschen Parametern kann zu einem Brand oder Stromschlag führen.
- Vergewissern Sie sich, dass das Gerät zum Zeitpunkt der Installation ordnungsgemäß geerdet ist, da sonst ein Stromschlag auftreten kann.
- Bei allen elektrischen Arbeiten sind die örtlichen und nationalen Normen, Vorschriften und Montageanleitungen zu beachten. Die Kabel müssen fest angeschlossen und sicher befestigt sein, um eine Beschädigung der Klemme durch äußere Kräfte zu vermeiden. Unsachgemäße elektrische Verbindungen können zu Überhitzung und Feuer sowie zu einem elektrischen Schlag führen. Alle elektrischen Anschlüsse müssen nach dem Schaltplan auf den Panelen des Innen- und Außengerätes ausgeführt werden.
- Alle Kabel müssen korrekt verlegt werden, um sicherzustellen, dass die Abdeckung der Schalttafel richtig geschlossen ist. Unsachgemäßes Schließen der Abdeckung der Schalttafel kann zu Korrosion führen und eine Erwärmung an den Anschlusspunkten der Klemme, Entzündung oder einen Stromschlag verursachen.
- Beim Anschließen der Stromversorgung an eine ortsfeste Anlage müssen ein mehrpoliger Trennschalter mit einem Mindestabstand von 3 mm an allen Polen, der einen Ableitstrom von mehr als 10 mA bedient, ein Differentialschutzschalter (RCD) mit einem Nennrestbetriebsstrom von höchstens 30 mA und eine Trennvorrichtung in dieser Anlage eingebaut und gemäß den Verdrahtungsvorschriften installiert werden.

## BEACHTEN SIE DIE PARAMETER DER SICHERUNGEN

Die Leiterplatte der Klimaanlage (PCB) ist mit einer Sicherung zum Überstromschutz ausgestattet.

Die Spezifikation der Sicherung ist auf der Leiterplatte gedruckt, zum Beispiel:

T3.15AL/250VAC, T5AL/250VAC, T3.15A/250VAC, T5A/250VAC, T20A/250VAC, T30A/250VAC itp.

**ACHTUNG:** Bei Geräten mit Kältemittel R32 oder R290 darf nur eine keramische Explosionssicherung verwendet werden.



## WARNUNGEN BEZÜGLICH DER PRODUKTINSTALLATION

1. Die Installation muss von einem autorisierten Händler oder Fachmann durchgeführt werden. Eine unsachgemäße Installation kann zu einem Wasseraustritt, Stromschlag oder Brand führen.
2. Die Installation muss gemäß der Installationsanleitung durchgeführt werden. Eine fehlerhafte Installation kann zu einem Wasseraustritt, Stromschlag oder Brand führen.  
(In Nordamerika muss die Installation in Übereinstimmung mit den NEC- und CEC-Anforderungen durchgeführt werden und darf nur von autorisiertem Personal durchgeführt werden).
3. Wenden Sie sich zur Reparatur oder Wartung an einen für dieses Gerät autorisierten Servicetechniker. Dieses Gerät sollte gemäß den nationalen Verdrahtungsvorschriften installiert werden.
4. Verwenden Sie für die Installation nur das mitgelieferte Zubehör, Teile und für Installationsarbeiten vorgesehene Teile. Die Verwendung von nicht standardmäßigen Teilen kann zu einem Wasseraustritt, Stromschlag, Brand oder Ausfall des Gerätes führen.
5. Das Gerät muss auf einem stabilen Untergrund montiert werden, die sein Gewicht tragen kann. Sollte der ausgewählte Untergrund das Gewicht des Gerätes nicht tragen können oder wurde die Installation nicht korrekt durchgeführt, kann das Gerät herunterfallen und schwere Verletzungen sowie Schäden verursachen.
6. Montieren Sie das Abflussrohr gemäß den Anweisungen. Eine unsachgemäße Ausführung des Abflusses kann zu Wasserschäden am Gebäude und Vermögen führen.
7. Bei Geräten, die mit einer elektrischen Zusatzheizung ausgestattet sind, dürfen diese in einem Umkreis von weniger als 1 Meter um brennbares Material **nicht** installiert werden.
8. Installieren Sie das Gerät **nicht** an den Stellen, an denen brennbare Gase austreten können. Die Ansammlung von brennbarem Gas um das Gerät herum kann zu einem Brand führen.
9. Schalten Sie das Gerät erst dann ein, wenn alle Arbeiten abgeschlossen sind.
10. Wenden Sie sich beim Bewegen der Klimaanlage oder Ändern des Installationsortes an erfahrene Servicetechniker, um Informationen zum Trennen und Wiedereinbau des Gerätes zu erhalten.
11. In den Abschnitten „Installation des Innengerätes“ und „Installation des Außengerätes“ finden Sie Anweisungen zur Montage des Gerätes auf Halterungen.

### Wichtiger Hinweis zu fluorierten Treibhausgasen (gilt nicht für Geräte mit dem Kältemittel R290)

1. Diese Klimaanlage enthält fluorierte Treibhausgase. Einzelheiten zur Gasart und -menge entnehmen Sie bitte dem entsprechenden Etikett auf dem Gerät oder der dem Außengerät beiliegenden "Bedienungsanleitung - Produktdatenblatt". (betrifft nur Produkte, die für die Europäische Union bestimmt sind).
2. Installation, Service, Wartung und Reparatur dieses Gerätes dürfen nur von autorisierten Technikern durchgeführt werden.
3. Die Demontage und das Recycling des Produktes müssen von einem autorisierten Techniker durchgeführt werden.
4. Gilt für Ausrüstungen, die fluorierte Treibhausgase in einer Menge von 5 Tonnen CO<sub>2</sub>-Äquivalent oder mehr, aber weniger als 50 Tonnen CO<sub>2</sub>-Äquivalent enthalten. Wenn das Gerät mit einem Leckageerkennungssystem ausgestattet ist, sollte es mindestens alle 24 Monate auf Lecks überprüft werden.
5. Bei der Prüfung der Geräte auf Dichtheit wird dringend empfohlen, ein ordnungsgemäßes Protokoll über alle durchgeführten Prüfungen zu führen.



## WARNUNG bezüglich der Verwendung des Kältemittels R32/R290

- Wenn Sie ein brennbares Kältemittel verwenden, lagern Sie das Gerät in einem gut belüfteten Bereich, in dem die Größe des Raumes der Arbeitsfläche entspricht.  
Modelle mit dem Kältemittel R32:  
Das Gerät sollte in einem Raum mit einer Grundfläche von mehr als 4 m<sup>2</sup> aufgestellt, betrieben und gelagert werden. Bei Modellen mit R290-Kältemittel sollte das Gerät in einem Raum mit einer folgenden Bodenfläche installiert, betrieben und gelagert werden:  
<=2. Geräte von 6 kW: mehr als 17,33 m<sup>2</sup>  
>2,6 kW und <=3. Geräte von 5 kW: mehr als 25,4 m<sup>2</sup>  
>3,5kW und <=5. Geräte von 2 kW: mehr als 34,67 m<sup>2</sup>  
>5,3kW und <=7. Geräte von 1 kW: mehr als 47,33 m<sup>2</sup>
- Wiederverwendbare mechanische Verbindungen und Bördelverbindungen sind im Innenbereich nicht zulässig.  
(Anforderungen der **EN**-Norm).
- Die in Innenräumen verwendeten mechanischen Verbindungen sollten eine Leckrate von nicht mehr als 3 g/Jahr bei 25 % des maximal zulässigen Drucks aufweisen. Werden mechanische Verbindungen in Innenräumen wiederverwendet, sollten die Dichtungselemente regeneriert werden. Werden Bördelverbindungen in Innenräumen wiederverwendet, sollte das Bördelement ersetzt werden.  
(Anforderungen der **UL**-Norm).
- Werden mechanische Verbindungen in Innenräumen wiederverwendet, sollten die Dichtungselemente regeneriert werden. Werden Bördelverbindungen in Innenräumen wiederverwendet, sollte das Bördelement ersetzt werden.  
(Anforderungen der **IEC**-Norm).
- Mechanische Verbindungen, die innerhalb von Gebäuden verwendet werden, müssen der ISO 14903 entsprechen.

## Europäische Richtlinien für die Abfallentsorgung

Dieses Symbol auf dem Produkt oder in seiner Dokumentation weist darauf hin, dass Elektro- und Elektronik-Altgeräte nicht mit gewöhnlichem Haushaltsabfall zusammen entsorgt werden dürfen.



### Ordnungsgemäße Entsorgung des Produktes (Elektro- und Elektronik-Altgeräte)

Das Gerät enthält Kältemittel und andere potenziell gefährliche Stoffe. Bei der Entsorgung dieses Gerätes verlangt das Gesetz eine spezielle Sammel- und Verarbeitungsmethode. Entsorgen Sie dieses Produkt **nicht** über den Hausmüll oder unsortierten Siedlungsabfall.

Mögliche Entsorgungswege für das Altgerät:

- Entsorgen Sie das Gerät an einer dafür vorgesehenen Sammelstelle für Elektronikschrott.
- Senden Sie das gebrauchte Gerät beim Kauf eines neuen Gerätes kostenlos an den Händler zurück.
- Senden Sie das gebrauchte Gerät an den Hersteller zurück, der es kostenlos entgegennimmt.
- Verkaufen Sie das gebrauchte Gerät auf einem zertifizierten Schrottplatz.

### Besonderer Hinweis

Die Entsorgung dieses Gerätes in einem Wald oder einer anderen natürlichen Umgebung schadet der Umwelt und ist gesundheitsschädlich. Dies kann auch dazu führen, dass gefährliche Stoffe in das Grundwasser und in die Nahrungskette gelangen.

# Spezifikationen und Merkmale des Gerätes

## Anzeige des Innengeräts

**ACHTUNG:** Die Modelle unterscheiden sich hinsichtlich Frontplatten und Displays. Für die von Ihnen gekaufte Klimaanlage sind nicht alle der unten beschriebenen Anzeigen verfügbar. Überprüfen Sie das Display des gekauften Innengerätes.

Die in dieser Anleitung enthaltenen Abbildungen dienen nur zur Veranschaulichung. Das tatsächliche Aussehen des Innengerätes kann leicht variieren. Entscheidend ist das tatsächliche Aussehen des Gerätes.

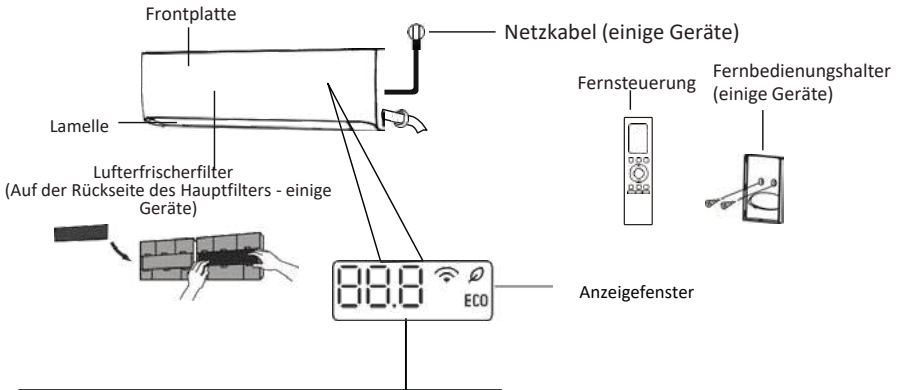

"88.8" zeigt Temperatur, Betriebsfunktion und Fehlercodes an:

"07" innerhalb von 3 Sekunden, wenn:

- die Funktion TIMER ON aktiviert ist "07" bleibt eingeschaltet, wenn die Funktion TIMER ON eingestellt ist (wenn das Gerät ausgeschaltet ist,
- die Funktionen FRESH, SWING, TURBO oder SILENT aktiviert sind

"0F" innerhalb von 3 Sekunden, wenn:

- TIMER OFF (timer AUS) eingestellt ist
- die Funktionen FRESH, SWING, TURBO oder SILENT ausgeschaltet sind.

"dF" während des Abtauens (nur bei Kühl- und Heizgeräten)

"CL" Wenn die Funktion Active Clean aktiviert ist

"FP" bei Heizbetrieb 8°C (46 °F) oder 12 °C (54 °F) aktiviert ist (einige Geräte)

"🌿" wenn die FRESH-Funktion aktiviert ist (einige Geräte)

"ECO" wenn die ECO-Funktion aktiviert ist (einige Geräte)

"📶" wenn die Fernsteuerungsfunktion (einige Geräte) aktiv ist

Bedeutung der  
angezeigten Codes

## Betriebstemperatur

Wird die Klimaanlage außerhalb der folgenden Temperaturbereiche verwendet, können einige Schutzvorrichtungen aktiviert werden und zum Abschalten des Gerätes führen.

### Inverter-Split-Klimaanlage

	Betriebsart COOL	Betriebsart HEAT	Betriebsart DRY
Raumtemperatur	16 °C – 32 °C (60 °F – 90 °F)	0 °C – 30 °C (32 °F – 86 °F)	10 °C – 32 °C (50 °F – 90 °F)
Außentemperatur	0 °C - 50 °C (32 °F - 122 °F)	-30 °C – 30 °C (-22 °F – 86 °F)	0 °C – 50 °C (32 °F – 122 °F)
	-15 °C – 50 °C (5 °F – 122 °F)  (gilt für Modelle mit Niedertemperatur-Kühlsystemen)		
	0 °C – 52 °C (32 °F – 126 °F)  (gilt für Sondermodelle für tropische Umgebungen)	0 °C – 52 °C (32 °F – 126 °F)  (gilt für Sondermodelle für tropische Umgebungen)	

#### GILT FÜR AUSSENGERÄTE MIT ELEKTRISCHER ZUSATZHEIZUNG

Bei Außentemperaturen unter 0°C (32°F) empfehlen wir dringend, das Gerät jederzeit anzuschließen, um einen reibungslosen und unterbrechungsfreien Betrieb zu gewährleisten.

**ACHTUNG:** Die relative Luftfeuchtigkeit im Raum sollte unter 80 % liegen. Wenn die Klimaanlage unter Bedingungen über diesem Wert arbeitet, kann sich Kondenswasser auf der Oberfläche der Klimaanlage ansammeln. Die vertikale Lamelle zur Luftstromregulierung sollte auf den maximalen Winkel (vertikal zum Boden) eingestellt und der Lüftermodus auf HIGH gesetzt werden.

#### Um die Leistung des Gerätes weiter zu optimieren, gehen Sie wie folgt vor:

- Schließen Sie Türen und Fenster.
- Reduzieren Sie den Energieverbrauch mit den Funktionen TIMER ON und TIMER OFF.
- Blockieren Sie Luftein- und -auslässe nicht.
- Überprüfen und reinigen Sie regelmäßig die Luftfilter.

Das Handbuch für die Fernbedienung ist in diesem Dokumentationspaket nicht enthalten. Nicht alle Funktionen sind für diese Klimaanlage verfügbar. Überprüfen Sie das Display des Innengerätes und die Fernbedienung des gekauften Gerätes.

## Andere Funktionen

- **Automatischer Neustart (einige Geräte)**

Bei einem Stromausfall wird das Gerät automatisch mit den vorherigen Einstellungen neu gestartet.

- **Schimmelschutz (einige Geräte)**

Wenn das Gerät aus dem Modus COOL, AUTO (COOL) oder DRY abgeschaltet wird, arbeitet die Klimaanlage mit sehr geringer Leistung weiter, um das Kondenswasser abzutrocknen und Schimmelbildung zu verhindern.

- **Drahtlose Steuerung (einige Geräte)**

Die drahtlose Steuerung ermöglicht es, die Klimaanlage über ein Mobiltelefon und eine drahtlose Verbindung zu steuern. Für den USB-Gerätezugriff müssen Austausch- und Wartungsarbeiten von Fachpersonal ausgeführt werden.

- **Lamellenwinkel-Speicher (einige Geräte)**

Wenn das Gerät eingeschaltet wird, stellt sich die Lamelle automatisch auf den zuvor eingestellten Winkel ein.

- **Kältemittelleckererkennung (einige Geräte)**

Das Innengerät zeigt automatisch "ELOC" an, wenn es ein Kältemittelleck feststellt.

- **Heizung bei niedrigen Außentemperaturen**

Fortschrittliche Wechselrichter-Technologie, die auch den extremsten Wetterbedingungen standhält. Sie können den Heizkomfort auch bei Außentemperaturen von -30°C (-22°F).

- **Kühlung bei niedriger Außentemperatur**

Mit der Kühlfunktion für niedrige Umgebungstemperaturen kann die Drehzahl des Außenlüfters in Abhängigkeit von der Verflüssigertemperatur variiert werden, so dass die Klimaanlage bei Temperaturen von bis zu -15°C (5°F) reibungslos arbeiten kann.

- **Erkennungsfunktion – Radar (einige Geräte)**

Das System wird dank der Radarfunktion intelligent gesteuert. Radar kann die Aktivität von Personen in einem Raum erkennen. Im Kühl- und Heizbetrieb reduziert das Gerät bei 30-minütiger Abwesenheit des Benutzers automatisch die Frequenz, um Energie zu sparen.

- **Heizfunktion 8°C und 12°C (46°F und 54°F)**

Wenn das Klimagerät im Heizmodus arbeitet und die Temperatur auf 16°C (60°F) eingestellt ist, können Sie durch zweimaliges Drücken der Taste Temp Down innerhalb einer Sekunde die Betriebsmodi blättern: Heizung 8°C (46°F) → Heizung 12°C (54°F) → Vorheriger Heizmodus.

- **SLEEP-Funktion**

Die SLEEP-Funktion wird verwendet, um den Energieverbrauch während des Schlafes zu reduzieren (und erfordert nicht die gleiche Temperaturkonfiguration, um den Schlafkomfort zu erhalten).

Diese Funktion kann nur mit der Fernbedienung aktiviert werden. Die SLEEP-Funktion ist im FAN- (Lüfterbetrieb) oder DRY-Modus (Entfeuchten) nicht verfügbar.

Drücken Sie die SLEEP-Taste auf der Fernbedienung im COOL-Modus. Das Gerät erhöht die Temperatur nach der ersten Stunde um 1°C (2°F). Nach einer weiteren Stunde steigt die Temperatur um weitere 1°C (2°F). Die Gebläsegeschwindigkeit wird automatisch auf niedrig (LOW) eingestellt.

Im Heizmodus senkt (HEAT) die SLEEP-Funktion die Temperatur nach der ersten Stunde um 1°C (2°F). Nach einer weiteren Stunde sinkt die Temperatur um weitere 1°C (2°F). Die Gebläsegeschwindigkeit wird automatisch auf niedrig (LOW) eingestellt. Das Klimagerät arbeitet dann weitere sechs Stunden mit der neuen Temperatur. Dann wird die SLEEP-Funktion beendet und die Lüftergeschwindigkeit kehrt zur ursprünglichen Einstellung zurück.

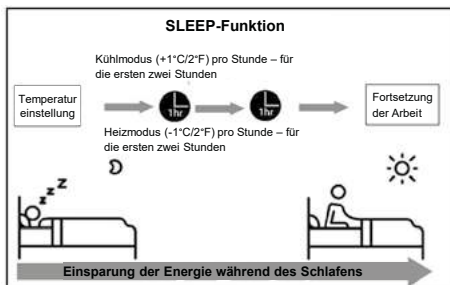

## Einstellung der Ausblasrichtung

### • Einstellung der vertikalen Ausblasrichtung

Wenn das Gerät eingeschaltet ist, verwenden Sie die **SWING**-Taste, um die Blasrichtung einzustellen.

1. Drücken Sie die **SWING**-Taste auf der Fernbedienung, um die automatische Gebläsefunktion zu aktivieren. Die horizontale Lamelle bewegt sich kontinuierlich auf und ab (siehe **Abb. A**), drücken Sie erneut, um zu stoppen.
2. Wenn Sie die **SWING**-Taste lange gedrückt halten, können Sie fünf verschiedene Windrichtungen einstellen. Mit jedem Tastendruck können Sie die Bewegung der Lamelle innerhalb eines bestimmten Bereichs einstellen. Drücken Sie die Taste, um die gewünschte Luftstromrichtung zu erreichen.

### • Einstellung der horizontalen Ausblasrichtung

Wenn das Gerät eingeschaltet ist, drücken Sie die **SWING**-Taste auf der Fernbedienung zwei Sekunden lang, um die automatische Gebläsefunktion zu aktivieren. Die vertikale Lamelle bewegt sich kontinuierlich nach links und rechts (siehe **Abb. B**). Drücken Sie die **SWING**-Taste zwei Sekunden lang, um sie anzuhalten.



Abb. A



Abb. B

## HINWEIS ZU LAMELLEN

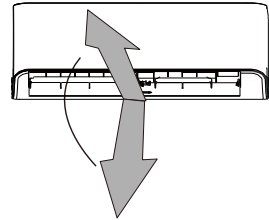
Ändern Sie die Position der Lamelle nicht manuell. Dies führt dazu, dass die Lamelle nicht mehr synchron ist. Schalten Sie in diesem Fall das Gerät aus und ziehen Sie den Netzstecker für einige Sekunden heraus. Starten Sie dann das Gerät erneut. Durch diese Aktion wird die Lamelle zurückgesetzt.

### • Erkennungsfunktion – Radar

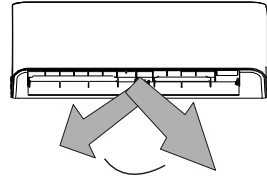
Frequenz der Signalübertragung: 5725–5850 MHz  
Maximale Sendeleistung: < -11.74dBm

Drücken Sie nach dem Einschalten des Geräts die Taste Intelligent Eye auf der Fernbedienung, um die Radarfunktion zu aktivieren (siehe **Abb.C**).

#### ACHTUNG:

- Diese Funktion kann nur mit der Fernbedienung aktiviert werden. Die Erkennungsfunktion, d.h. der Radar, ist nur im Kühlbetrieb (automatische Kühlung) oder im Heizbetrieb (automatische Heizung) verfügbar.
- Radar erkennt bewegliche Objekte im Raum, um menschliche Aktivitäten festzustellen. Werden jedoch Bewegungen von Kehrrobotern, rotierenden Ventilatoren, vom Wind bewegten Pflanzen und Vorhängen usw. im Raum erkannt, werden sie als menschliche Bewegungen identifiziert, was zu einer Fehlfunktion der Energiesparfunktion führen kann.
- Befinden sich im Raum, an den Wänden oder an der Decke, viele metallische Materialien, die elektromagnetische Wellen stark reflektieren, kann dies zu einer Störung der Energiesparfunktion führen.



## VORSICHT

Legen Sie Ihre Finger nicht in oder neben Gebläse und Ansaugseite des Gerätes. Der mit hoher Geschwindigkeit laufende Lüfter des Gerätes kann Verletzungen verursachen.



Abb. C

## Manuelle Bedienung (ohne Fernbedienung)

### Bedienung des Geräts ohne Fernbedienung

Wenn die Fernbedienung nicht funktioniert, kann das Gerät über die Taste **MANUELLE STEUERUNG** am Innengerät bedient werden.

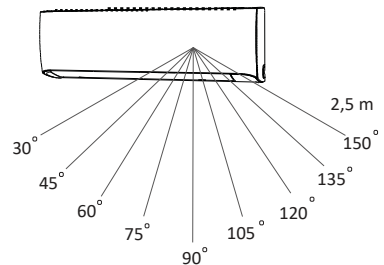
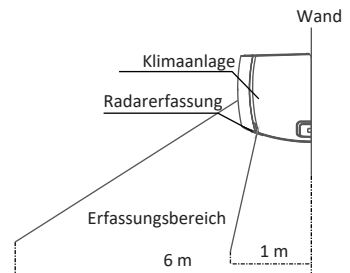
Bitte beachten Sie, dass die manuelle Bedienung keine langfristige Lösung darstellt und dass es dringend empfohlen wird, das Gerät mit einer Fernbedienung zu bedienen.

#### VOR DER MANUELLEN BEDIENUNG

Vor der manuellen Bedienung muss das Gerät ausgeschaltet werden.

Um das Gerät manuell bedienen zu können, gehen Sie wie folgt vor:

1. Heben Sie die Frontplatte des Innengeräts an, bis sie einrastet.
2. Suchen Sie die Taste **MANUELLE STEUERUNG** auf der rechten Seite des Anzeigegehäuses.
3. Drücken Sie die Taste **MANUELLE STEUERUNG** einmal, um den Modus **FORCED AUTO** zu aktivieren.
4. Drücken Sie noch einmal die Taste **MANUELLE STEUERUNG**, um den Modus **FORCED COOLING** zu aktivieren.
5. Drücken Sie die Taste **MANUELLE STEUERUNG** ein drittes Mal, um das Gerät auszuschalten.
6. Schließen Sie die Frontplatte.

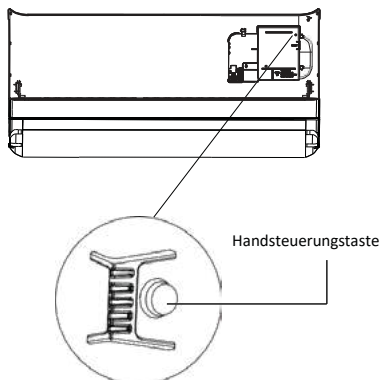

#### **VORSICHT**

Die Taste für die manuelle Bedienung ist nur zum Testen und für den Notfallbetrieb vorgesehen. Verwenden Sie diese Funktion nicht, es sei denn, die Fernbedienung ist verloren gegangen und dies ist unbedingt erforderlich. Aktivieren Sie das Gerät mit der Fernbedienung, um den normalen Betrieb des Gerätes wiederherzustellen.

# Pflege und Wartung

## Reinigung des Innengerätes



### VOR REINIGUNG ODER WARTUNG

**SCHALTEN SIE DIE KLIMAAANLAGE IMMER AUS UND TRENNEN SIE SIE VON DER STROMVERSORGUNG, BEVOR SIE SIE REINIGEN ODER WARTEN.**



### VORSICHT

Verwenden Sie zum Reinigen des Gerätes nur ein weiches und trockenes Tuch. Wenn das Gerät besonders verschmutzt ist, können Sie ein mit warmem Wasser getränktes Tuch verwenden, um es sauber zu wischen.

- Reinigen Sie das Gerät **nicht** mit Chemikalien oder in Chemikalien getränkten Tüchern.
- Verwenden Sie zum Reinigen des Gerätes **kein** Benzin, Farbverdünner, Scheuerpulver und keine anderen Lösungsmittel. Diese können Risse oder Verformungen an den Kunststoffteilen verursachen.
- Verwenden Sie zum Reinigen des Bedienfeldes **kein** Wasser über 40°C (104°F). Dies kann zu Verformungen und Verfärbungen des Bedienfeldes führen.

## Reinigung des Luftfilters

Eine verstopfte Klimaanlage kann die Kühlleistung des Gerätes beeinträchtigen und sich auch negativ auf die Gesundheit auswirken. Der Filter sollte alle zwei Wochen gereinigt werden.

1. Heben Sie die Frontplatte des Innengerätes an.
2. Drücken Sie dazu zuerst auf das Element, um den Verschluss zu lösen, heben Sie ihn an und ziehen Sie ihn dann in Ihre Richtung.
3. Nehmen Sie nun den Filter heraus.
4. Ist der Filter mit einem kleinen Lufterfrischungsfilter ausgestattet, sollte man diesen vom größeren Filter demontieren. Der Lufterfrischungsfilter sollte mit einem Handstaubsauger gereinigt werden.
5. Reinigen Sie den großen Luftfilter mit warmem Seifenwasser. Verwenden Sie ein mildes Reinigungsmittel.

6. Spülen Sie den Filter unter fließendem Wasser ab und schütteln Sie überschüssiges Wasser ab.
7. Trocknen Sie es an einem kühlen, trockenen Ort und setzen Sie es keinen direkten Sonnenstrahlen aus.
8. Bringen Sie den Lufterfrischungsfilter nach dem Trocknen wieder am größeren Filter an und schieben Sie ihn dann zurück in das Innengerät.
9. Schließen Sie die Frontplatte des Innengerätes.

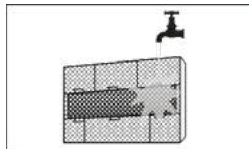
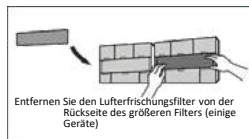
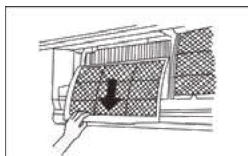
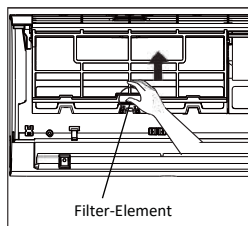

### VORSICHT

Berühren Sie den Lufterfrischungsfilter (Plasmafilter) nach dem Ausschalten des Gerätes mindestens 10 Minuten lang nicht.



## VORSICHT

- Schalten Sie das Gerät aus und trennen Sie es von der Stromversorgung, bevor Sie den Filter wechseln oder reinigen.
- Berühren Sie beim Entfernen des Filters keine Metallteile des Gerätes. Scharfe Metallkanten können Verletzungen verursachen.
- Verwenden Sie kein Wasser, um das Innere des Innengerätes zu reinigen. Dies kann die Isolierung beschädigen und einen elektrischen Schlag verursachen.
- Setzen Sie den Filter während des Trocknens keinem direkten Sonnenlicht aus. Sonnenlicht kann dazu führen, dass der Filter schrumpft.

## Luftfilter-Erinnerungen (Option)

### Luftfilterreinigung-Erinnerung

Nach 240 Betriebsstunden blinkt die Meldung „CL“ auf dem Display des Innengerätes. Dies ist eine Erinnerung an die Reinigung des Filters. Nach 15 Sekunden kehrt das Gerät zu den vorherigen Parametern zurück.

Um die Erinnerung zurückzusetzen, drücken Sie 4 Mal die **LED-Taste** auf der Fernbedienung oder 3 Mal die Taste **MANUELLE STEUERUNG**. Wenn die Erinnerung nicht zurückgesetzt wird, blinkt die Meldung „CL“ nach dem Neustart des Gerätes erneut.

### Luftfilterwechsel-Erinnerung

Nach 2 880 Betriebsstunden blinkt die Meldung „nF“ auf dem Display des Innengerätes. Dies ist eine Erinnerung an den Austausch des Filters. Nach 15 Sekunden kehrt das Gerät zu den vorherigen Parametern zurück.

Um die Erinnerung zurückzusetzen, drücken Sie 4 Mal die **LED-Taste** auf der Fernbedienung oder 3 Mal die Taste **MANUELLE STEUERUNG**. Wenn die Erinnerung nicht zurückgesetzt wird, blinkt die Meldung „nF“ nach dem Neustart des Gerätes erneut.



## VORSICHT

- Alle Wartungs- und Reinigungsarbeiten am Außengerät sollten von einem autorisierten Händler oder lizenzierten Servicetechniker durchgeführt werden.
- Alle Reparaturen am Gerät sollten von einem autorisierten Händler oder lizenzierten Servicetechniker durchgeführt werden.

## Wartung - Lange Ausfallzeiten

Wenn das Gerät längere Zeit nicht benutzt wird, gehen Sie wie folgt vor:

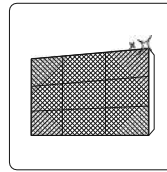

Reinigen Sie alle Filter

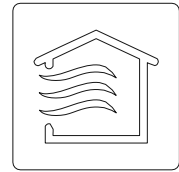

Schalten Sie die FAN-Funktion (Lüfter) ein und schalten Sie diese aus, nachdem das Gerät vollständig getrocknet ist.



Schalten Sie das Gerät aus und trennen Sie es von der Stromversorgung.

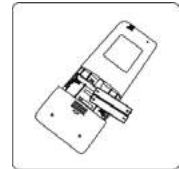

Entfernen Sie die Batterien aus der Fernbedienung.

## Wartung - Inspektion vor Saisonbeginn

Führen Sie nach langen Ausfallzeiten oder vor häufigem Gebrauch die folgenden Schritte aus:

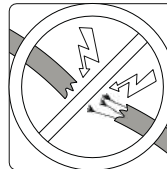

Überprüfen Sie das Gerät auf beschädigte Kabel

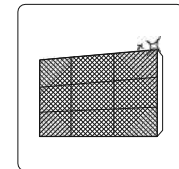

Reinigen Sie alle Filter



Kontrolle von Leckagen

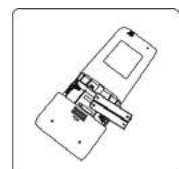

Ersetzen Sie die Batterien

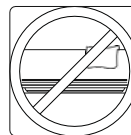

Stellen Sie sicher, dass alle Ein- und Auslassöffnungen frei sind

# Störungssuche und -beseitigung



## VORSICHTSMASSNAHMEN

Schalten Sie das Gerät sofort aus, wenn IRGENDWELCHE der folgenden Phänomene auftreten!

- Das Netzkabel ist beschädigt oder unnatürlich heiß.
- Ein Brandgeruch entweicht.
- Das Gerät gibt laute oder ungewöhnliche Geräusche ab.
- Durchbrennen der Sicherung oder häufiges Einschalten des Leistungsschutzschalters.
- Wasser oder andere Partikel setzen sich auf dem Gerät ab oder treten aus dem Gerät aus.

**VERSUCHEN SIE NICHT, DAS GERÄT SELBST ZU REPARIEREN! KONTAKTIEREN SIE SOFORT EINE AUTORISIERTE SERVICESTELLE!**

## Häufig auftretende Probleme

Die folgenden Probleme stellen keinen Defekt dar und bedürfen in den meisten Fällen keiner Reparatur.

Problem	Mögliche Ursachen
Das Gerät startet nicht nach dem Drücken der ON/OFF-Taste.	Das Gerät ist mit einer 3-minütigen Schutzfunktion gegen Überlastung ausgestattet. Wenn diese Funktion aktiviert ist, kann die Klimaanlage nach dem Ausschalten drei Minuten lang nicht mehr neu gestartet werden.
Das Gerät wechselt vom COOL-/HEAT-Modus (Kühlen/Heizen) in den FAN-Modus (Lüfter).	Das Gerät kann die Einstellungen ändern, um zu verhindern, dass sich Frost auf dem Gerät bildet. Wenn die Temperatur steigt, startet das Gerät im zuvor ausgewählten Modus neu.
	Die eingestellte Temperatur ist erreicht und das Gerät schaltet den Kompressor aus. Das Gerät nimmt den Betrieb wieder auf, nachdem die Temperatur erneut geändert wurde.
Weißer Nebel tritt vom Innengerät aus.	Eine große Temperaturdifferenz zwischen der Raumluft und der klimatisierten Luft in feuchten Regionen kann zu weißem Nebel führen.
Weißer Nebel tritt vom Innen- und Außengerät aus.	Nach dem Neustart des Gerätes im HEAT-Modus (Heizen) nach dem Abtauen kann aufgrund der beim Auftauen entstehenden Feuchtigkeit ein weißer Nebel auftreten.
Das Innengerät erzeugt Geräusche.	Beim Ändern der Position der Lamelle ist ein Geräusch eines schnellen Luftstroms zu hören.
	Beim Einschalten des Gerätes im Heizmodus (HEAT) kann aufgrund von Ausdehnung und Kontraktion der Kunststoffteile des Gerätes ein quietschendes Geräusch auftreten.
Sowohl das Innen- als auch das Außengerät geben Geräusche ab.	Leises Zischgeräusch während des Betriebs: Dies ist ein normales Phänomen aufgrund des Flusses von gasförmigem Kältemittel durch das Innen- und Außengerät.
	Ein leises, zischendes Geräusch während des Systemstarts, unmittelbar nach dem Stoppen oder während des Auftauens: Dieses Geräusch ist normal und wird durch das Stoppen oder Umleiten des Kältemittelstroms verursacht.
	Quietschendes Geräusch: Normale Ausdehnung und Kontraktion von Kunststoff- und Metallteilen, die durch Temperaturänderungen während des Betriebs verursacht werden, können quietschende Geräusche verursachen.

## Problem Mögliche Ursachen

<b>Das Außengerät macht Geräusche.</b>	Das Gerät erzeugt je nach aktuellem Betriebsmodus unterschiedliche Geräusche.
<b>Aus dem Innen- und Außengerät entweicht Staub.</b>	Wenn das Gerät über einen längeren Zeitraum nicht benutzt wird, kann beim Einschalten des Gerätes Staub austreten. Das Ausmaß dieses Phänomens kann reduziert werden, indem das Gerät bei längerer Nichtnutzung abgedeckt wird.
<b>Ein unangenehmer Geruch entweicht aus dem Gerät.</b>	Das Gerät kann die Gerüche aus der Umgebung (z. B. Geruch von Möbellacken, Kochgerüche, Zigarettenrauch usw.) aufnehmen, die während des Betriebs vom Gerät abgegeben werden. Auf den Filtern hat sich Schimmel gebildet - reinigen Sie sie.
<b>Der Lüfter des Außengerätes funktioniert nicht.</b>	Die Lüfterdrehzahl während des Betriebs der Klimaanlage wird so eingestellt, dass die Klimaanlage optimal arbeitet.
<b>Der Gerätebetrieb ist unregelmäßig, unvorhersehbar oder das Gerät reagiert nicht.</b>	Störungen von Mobilfunk-Basisstationen oder Signalverstärkern können zu Fehlfunktionen des Gerätes führen. In einer solchen Situation ist wie folgt vorzugehen: <ul style="list-style-type: none"> <li>• Trennen Sie das Gerät von der Stromversorgung und schließen Sie es wieder daran.</li> <li>• Drücken Sie die ON/OFF-Taste auf der Fernbedienung, um das Gerät zurückzusetzen.</li> </ul>
<b>ACHTUNG:</b> Wenn das Problem weiterhin besteht, wenden Sie sich an Ihren lokalen Händler oder den nächstgelegenen Kundenservice. Während des Gesprächs sollten eine detaillierte Beschreibung der Fehlfunktion des Gerätes und die Modellnummer angegeben werden.	

## Störungssuche und -beseitigung

Wenn Sie Probleme mit Ihrem Klimagerät haben, lesen Sie die folgenden Tipps, bevor Sie sich an eine Kundendienststelle wenden.

Problem	Mögliche Ursachen	Lösung
<b>Schlechte Kühlleistung</b>	Die eingestellte Temperatur kann höher als die Umgebungstemperatur sein.	Senken Sie die eingestellte Temperatur.
	Der Wärmetauscher der Klimaanlage oder des Außengerätes ist verschmutzt	Reinigen Sie den Wärmetauscher
	Der Luftfilter ist verschmutzt.	Entfernen Sie den Filter und reinigen Sie ihn wie in der Anleitung beschrieben
	Lufteinlass oder -auslass der Klimaanlage oder des Kaltwassersatzes ist blockiert	Schalten Sie die Klimaanlage aus, entfernen Sie die Verstopfung / reinigen Sie den Einlass / Auslass und schalten Sie die Klimaanlage wieder ein
	Türen und Fenster sind offen.	Alle Türen und Fenster sollten während des Gerätebetriebs geschlossen sein
	Der Raum erwärmt sich durch die Sonne	Schließen Sie die Fenster und decken Sie sie ab, wenn es draußen heiß ist oder das Wetter sonnig ist
	Zu viele Wärmequellen in einem Raum (Menschen, Computer, elektronische Geräte usw.)	Reduzieren Sie die Anzahl der Wärmequellen.
	Zu wenig Kältemittel im Kreislauf aufgrund von Leckagen oder zu langem Betrieb	Prüfen Sie auf undichte Stellen - reparieren Sie gegebenenfalls die undichte Stelle und füllen Sie Kältemittel in den Kreislauf ein
Die SILENCE-Funktion ist aktiv (optionale Funktion).	Die SILENCE-Funktion kann die Leistung des Gerätes durch Verringerung der Betriebshäufigkeit reduzieren. Deaktivieren Sie die SILENCE-Funktion.	











**Problem Mögliche Ursachen Lösung**



<b>Das Gerät funktioniert nicht</b>	Stromausfall	Warten Sie bis die Stromversorgung wiederhergestellt ist
	Die Stromversorgung ist ausgeschaltet.	Schalten Sie die Stromversorgung ein.
	Die Sicherung ist durchgebrannt.	Ersetzen Sie die Sicherung.
	Die Batterien in der Fernbedienung sind verbraucht.	Ersetzen Sie die Batterien
	Die 3-minütige Geräteschutzfunktion wurde aktiviert.	Warten Sie drei Minuten, bevor Sie das Gerät neu starten.
	Der Timer wurde aktiviert.	Schalten Sie den Timer aus.
<b>Das Gerät startet und stoppt oft</b>	Es befindet sich zu viel oder zu wenig Kältemittel im System.	Auf Undichtigkeiten prüfen und Kältemittel nachfüllen.
	Unverträgliches Gas oder Feuchtigkeit ist in den Kältemittelkreislauf gelangt.	Entleeren und befüllen Sie das Kältemittelsystem.
	Der Kompressor ist defekt.	Tauschen Sie den Kompressor aus.
	Versorgungsspannung ist zu hoch oder zu niedrig	Installieren Sie einen Manostaten, um die Spannung einzustellen.
<b>Schlechte Heizleistung</b>	Sehr niedrige Außentemperatur	Verwenden Sie eine Zusatzheizung.
	Kalte Luft strömt durch Türen und Fenster in den Raum	Stellen Sie sicher, dass alle Türen und Fenster geschlossen sind, wenn Sie das Gerät benutzen.
	Zu wenig Kältemittel im Kreislauf aufgrund von Leckagen oder zu langem Betrieb	Prüfen Sie auf undichte Stellen - reparieren Sie gegebenenfalls die undichte Stelle und füllen Sie Kältemittel in den Kreislauf ein
<b>Die Kontrollleuchten blinken immer noch.</b>	Das Gerät kann aufhören zu arbeiten oder sicher weiterarbeiten. Wenn die Kontrollleuchten weiterhin blinken oder Fehlercodes erscheinen, warten Sie etwa 10 Minuten. Das Problem kann sich von selbst lösen. Falls nicht, trennen Sie das Gerät von der Stromversorgung und schließen Sie es dann wieder daran an. Schalten Sie das Gerät ein. Wenn das Problem weiterhin besteht, trennen Sie das Gerät von der Stromversorgung und wenden Sie sich an den nächstgelegenen Kundenservice.	
<b>Die Fehlercodes erscheinen auf dem Display des Innengerätes und beginnen mit den folgenden Buchstaben:</b> <ul style="list-style-type: none"> <li>• E(x), P(x), F(x)</li> <li>• EH(xx), EL(xx), EC(xx)</li> <li>• PH(xx), PL(xx), PC(xx)</li> </ul>		

**ACHTUNG:** Wenn das Problem nach der obigen Prüfung und Diagnose weiterhin besteht, schalten Sie das Gerät sofort aus und wenden Sie sich an eine autorisierte Servicestelle.

# Zubehör

Die Klimaanlage wird mit folgendem Zubehör geliefert. Verwenden Sie bei der Installation der Klimaanlage alle Einbauteile und Zubehörteile. Unsachgemäße Installation kann zu einem Wasseraustritt, Stromschlag, Brand oder Ausfall des Gerätes führen. Artikel, die nicht im Lieferumfang der Klimaanlage enthalten sind, müssen separat erworben werden.

Name des Zubehörs	Stückzahl	Form	Name des Zubehörs	Stückzahl	Form
Anweisung	2-3		Fernbedienung	1	
Ablaufverbindung (für Modelle mit Kühl- und Heizfunktion)	1		Akku	2	
Dichtung (für Modelle mit Kühl- und Heizfunktion)	1		Fernbedienungshalter (Option)	1	
Montageplatte	1		Befestigungsschraube für Fernbedienungshalter (Option)	2	
Anker	5~8 (je nach Modell)		Kleiner Filter (Muss bei der Installation des Gerätes von einem autorisierten Techniker auf der Rückseite des Hauptluftfilters installiert werden.)	1~2 (je nach Modell)	
Befestigungsschraube der Montageplatte	5~8 (je nach Modell)				
		Bezeichnung	Form Menge (Stk.)		

Rohrverbindungsbaugruppe	Flüssiger Kältemittelkreislauf	Φ 6.35 (1/4 Zoll)	Teile, die separat erworben werden müssen. Erkundigen Sie sich bei Ihrem Händler nach der richtigen Rohrgröße für das von Ihnen gekaufte Gerät.	
		Φ 9.52 (3/8 Zoll)		
	Gas-Kältemittelkreislauf	Φ 9.52 (3/8 Zoll)		
		Φ 12.7 (1/2 Zoll)		
		Φ 16 (5/8 Zoll)		
		Φ 19 (3/4 Zoll)		
Magnetring und -band (falls geliefert, siehe Schaltplan zur Installation auf dem Anschlusskabel)			Führen Sie das Band durch das Magnetringloch, um es am Kabel zu befestigen.	Je nach Modell können Unterschiede auftreten.

# Kurzmontageanleitung– Innengerät

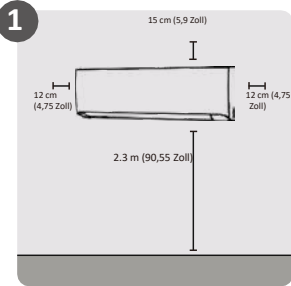

Wählen Sie den Einbauart aus

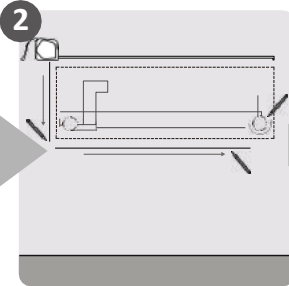

Bestimmen Sie die Position von Öffnungen in der Wand

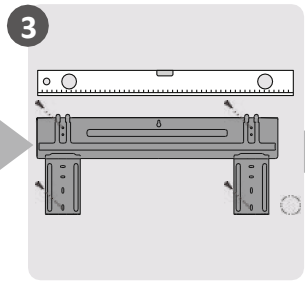

Befestigen Sie die Montageplatte

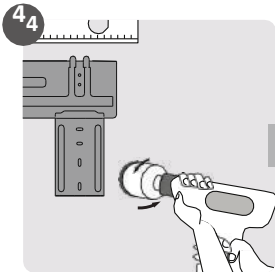

Bohren Sie ein Loch in die Wand

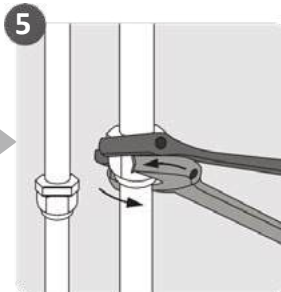

Verbinden Sie die Rohre

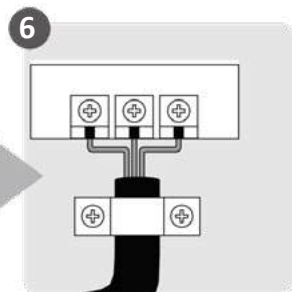

Anschließen der Elektrokabel  
(gilt nicht für bestimmte Standorte in den USA)

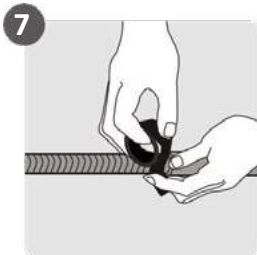

Bereiten Sie den Abflussschlauch vor

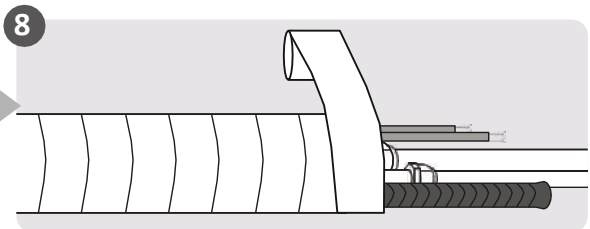

Umwickeln Sie Rohre und elektrische Leitungen mit Isolierband (gilt nicht für bestimmte Standorte in den USA)

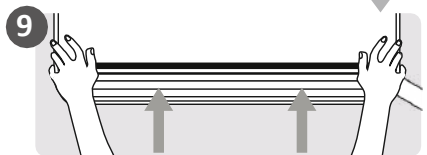

Montage des Innengerätes

DE

# Gerätekomponenten

**ACHTUNG:** Die Installation muss in Übereinstimmung mit den Anforderungen der lokalen und nationalen Normen durchgeführt werden. Die Installation kann je nach Standort unterschiedlich durchgeführt werden.

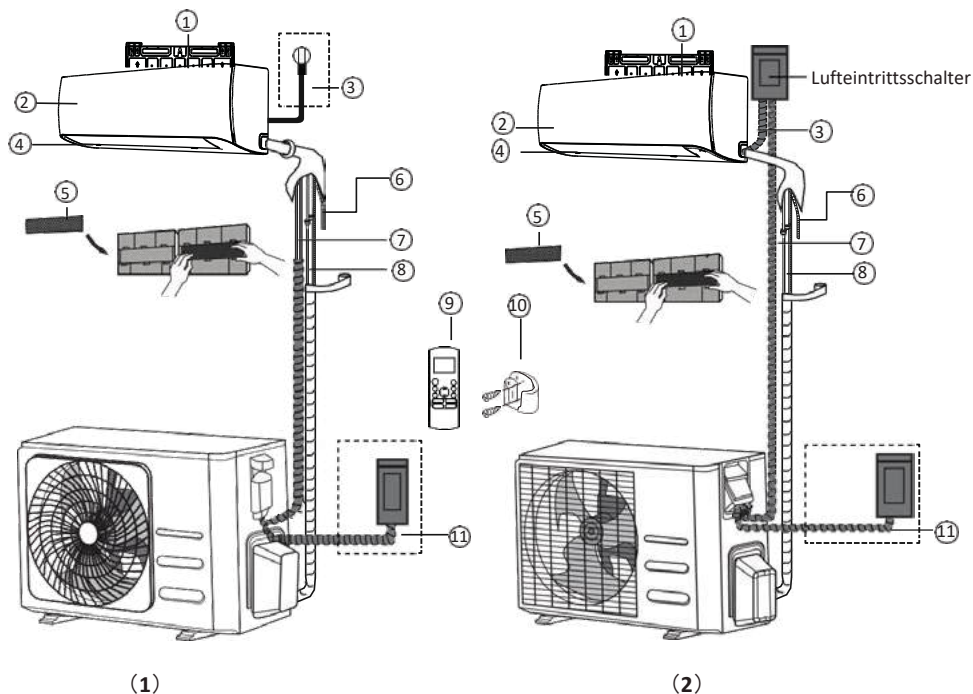

① Wandmontageplatte

② Frontplatte

③ Netzkabel (einige Geräte)

④ Lamelle

⑤ Funktionsfilter (hinter dem Hauptfilter - einige Geräte)

⑥ Kondensatablauf

⑦ Signalkabel

⑧ Kältemittelleitungen

⑨ Fernbedienung

⑩ Fernbedienungshalter (einige Geräte)

⑪ Stromkabel Außengerät (einige Geräte)

## HINWEIS ZUR ABBILDUNG

Die in dieser Anleitung enthaltenen Abbildungen dienen nur zur Veranschaulichung. Das tatsächliche Aussehen des Innengerätes kann leicht variieren. Entscheidend ist das tatsächliche Aussehen des Gerätes.

# Montage des Innengerätes

## Montageanleitung – Innengerät

### VOR DER MONTAGE

Lesen Sie vor der Installation der inneren Einheit das Etikett auf der Produktverpackung, um sicherzustellen, dass die Modellnummer der inneren Einheit mit der Modellnummer der externen Einheit übereinstimmt.

#### Etappe 1: Auswahl des Einbauortes

Wählen Sie vor der Installation des Innengerätes den entsprechenden Ort aus. Die folgenden Punkte setzen Maßstäbe, um die Auswahl des richtigen Standorts für Ihr Gerät zu erleichtern.

#### Ein geeigneter Montageort sollte die folgenden Anforderungen erfüllen:

- Gute Luftzirkulation
- Angemessene Ableitung des Kondensats
- Eine Stelle, an der der Lärm des Gerätes andere nicht stört
- Stabiler und solider Untergrund - keine Vibrationen
- Ein ausreichend robuster Untergrund, um das Gewicht des Geräts zu tragen
- Mindestens ein Meter Abstand zu allen anderen elektrischen Geräten (z. B. TV, Radio, Computer)

#### Installieren Sie das Gerät NICHT an den folgenden Orten:

- In der Nähe von Wärme-, Dampf- oder Brenngasquellen
- In der Nähe von brennbaren Gegenständen wie Vorhänge oder Kleidung
- In der Nähe von Hindernissen, die die Luftzirkulation behindern könnten
- In der Nähe der Türöffnung
- An einem Ort mit direkter Sonneneinstrahlung

### HINWEIS ZUM WANDLOCH:

Keine feste Kältemittelleitung:

Bei der Auswahl des Einbauortes ist darauf zu achten, dass genügend Platz für das Wandloch (siehe Schritt "Bohren eines Lochs in die Wand für die Anschlussrohrleitung") vorhanden ist, durch die die Signalkabel und Kältemittelleitungen, die das Innengerät mit dem Außengerät verbinden, verlegt werden.

Die Standardposition aller Rohrleitungen ist die rechte Seite des Innengeräts (Beobachter in Richtung des Geräts). Die Rohrleitungen können jedoch sowohl von der linken als auch von der rechten Seite an das Gerät angeschlossen werden.

#### Um einen ausreichenden Abstand zu Wänden und Decken zu gewährleisten, ist das folgende Schema zu beachten:

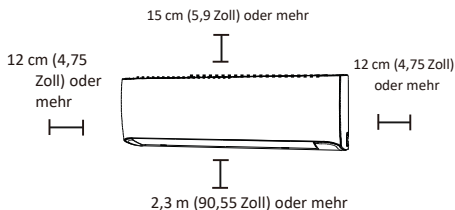

#### Etappe 2: Befestigung der Montageplatte an der Wand

Die Montageplatte ist das Bauteil, auf dem das Innengerät montiert wird.

- Entfernen Sie die Schraube, mit der die Montageplatte auf der Rückseite des Innengeräts befestigt ist.

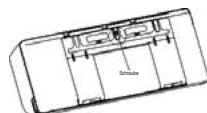

- Befestigen Sie die Montageplatte mit den mitgelieferten Schrauben an der Wand. Achten Sie darauf, dass die Montageplatte flach an der Wand anliegt.

### HINWEIS ZU BETON- ODER ZIEGELWÄNDEN:

Wenn die Wand aus Ziegeln, Beton oder ähnlichem Material besteht, bohren Sie Löcher mit einem Durchmesser von 5 mm (0,2 Zoll) in die Wand und setzen Sie die mitgelieferten Ankerhülsen ein. Befestigen Sie dann die Montageplatte an der Wand, indem Sie die Schrauben direkt in die Klemmdübel anziehen.

### Etappe 3: Bohrung einer Öffnung in der Wand für Anschlussleitungen

1. Bestimmen Sie die Position des Lochs in der Wand anhand der Position der Montageplatte. Siehe **Abmessungen der Montageplatte**.
2. Bohren Sie mit einem Bohrer mit einem Durchmesser von 65 mm (2,5 Zoll) oder 90 mm (3,54 Zoll) (je nach Modell) ein Loch in die Wand. Die Öffnung sollte in einem leichten Winkel gebohrt werden, wobei der Bohrer nach unten gerichtet ist, so dass das äußere Loch etwa 5 bis 7 mm (0,2 - 0,275 Zoll) vom inneren Loch entfernt ist. Dadurch wird ein ordnungsgemäßer Abfluss gewährleistet.
3. Bringen Sie eine Schutzhülse im Durchlass an. Dadurch werden die Kanten des Rohrs geschützt und es kann nach der Verlegung der Installationskabel abgedichtet werden.

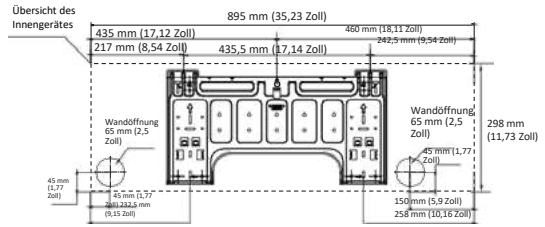

(A)

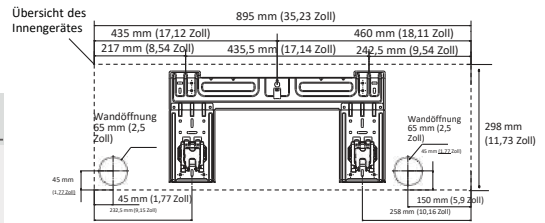

(B)

### VORSICHT

Wenn Sie ein Loch in die Wand bohren, achten Sie darauf, dass Sie keine Kabel, Rohre usw. oder andere empfindliche Komponenten stören.

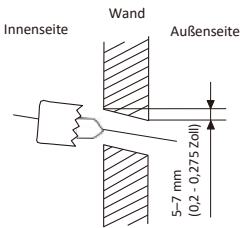

**ACHTUNG:** Wenn die Anschlussleitung auf der Gasinstallationsseite  $\Phi 16$  mm (5/8 Zoll) oder mehr beträgt, sollte die Öffnung in der Wand 90 mm (3,54 Zoll) betragen.

### ABMESSUNGEN DER MONTAGEPLATTE

Verschiedene Modelle haben unterschiedliche Montageplatten. Aufgrund unterschiedlicher Anpassungsanforderungen kann die Form der Montageplatte leicht variieren. Die Einbaumaße sind jedoch für die gleiche Größe des Innengeräts gleich. Siehe z. B. Typ A und Typ B:

Richtige Ausrichtung der Montageplatte

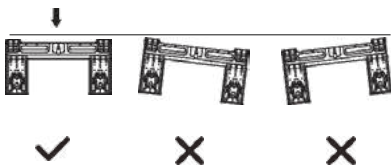

#### Etappe 4: Vorbereitung der Kältemittelleitungen

Die Kältemittelleitungen befinden sich in einer Isolierhülle, die auf der Rückseite des Geräts angebracht ist. Bevor Rohre durch eine Wandöffnung verlegt werden, müssen sie vorbereitet werden.

1. Wählen Sie anhand der Position der Wandöffnung in Bezug auf die Montageplatte die Seite aus, an der die Rohrleitungen aus dem Gerät austreten werden.
2. Befindet sich die Wandöffnung hinter dem Gerät, lassen Sie die Trennplatte an ihrem Platz. Befindet sich die Wandöffnung an der Seite des Innengeräts, entfernen Sie die Trennplatte an dieser Seite des Geräts. Dadurch wird eine Öffnung geschaffen, durch die die Rohrleitungen aus dem Gerät austreten können. Wenn sich die Trennplatte zu schwer von Hand entfernen lässt, verwenden Sie eine Spitzzange.
3. In der Trennplatte befindet sich eine Nut, mit der sie sich bequem zuschneiden lässt. Die Größe der Öffnung hängt vom Durchmesser der Rohre ab.

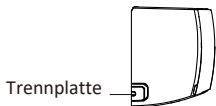

4. Wenn die vorhandenen Rohre, die die beiden Geräte verbinden, bereits in die Wand eingelassen sind, fahren Sie direkt mit dem Schritt **Anschluss des Ablaufschlauchs**. Wenn die Rohrleitungen nicht eingebettet sind, schließen Sie die Kältemittelleitungen des Innengeräts an die Rohrleitungen an, die das Innen- und Außengerät verbinden.

Siehe **Anschluss von Kältemittelleitungen** für detaillierte Anweisungen.

#### HINWEIS ZUM ROHRWINKEL

Die Kältemittelleitungen können in vier verschiedenen Winkeln aus dem Innengerät austreten: links, rechts, links hinten, rechts hinten.

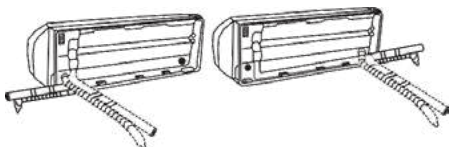

#### VORSICHT

Achten Sie besonders darauf, dass die Rohrleitungen nicht eingedrückt oder beschädigt werden, wenn Sie sie vom Gerät wegbiegen. Jede Delle in den Rohrleitungen beeinträchtigt die Leistung des Geräts.

#### Etappe 5: Anschluss des Ablaufschlauchs

Standardmäßig ist der Ablaufschlauch auf der linken Seite des Geräts angeschlossen (von der Rückseite des Geräts aus gesehen). Er kann aber auch auf der rechten Seite angebracht werden. Um einen ordnungsgemäßen Kondensatabfluss zu gewährleisten, schließen Sie den Abflussschlauch auf derselben Seite an, auf der die Kältemittelleitungen aus dem Gerät austreten.

- Umwickeln Sie die Anschlussstelle fest mit Teflonband, um eine gute Abdichtung zu gewährleisten und Leckagen zu vermeiden.
- Der Teil des Ablaufschlauchs, der im Raum verbleibt, sollte mit einer Schaumstoffisolierung umwickelt werden, um Kondensation zu verhindern.
- Entfernen Sie den Luftfilter und geben Sie eine kleine Menge Wasser in die Kondensatwanne, um sicherzustellen, dass das Wasser reibungslos aus dem Gerät fließt.

#### HINWEIS ZUR PLATZIERUNG DES ABFLUSSSCHLAUCHS

Achten Sie darauf, dass der Abflussschlauch gemäß den folgenden Abbildungen angeschlossen wird.

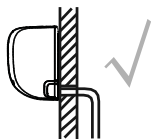

RICHTIG

Achten Sie darauf, dass der Abflussschlauch keine Knicke oder Vertiefungen aufweist, damit das Kondensatwasser ordnungsgemäß abfließen kann.

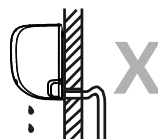

FALSCH

In den Knickstellen des Abflussschlauchs sammelt sich Wasser.

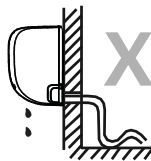

FALSCH

In den Knickstellen des Abflussschlauchs sammelt sich Wasser.

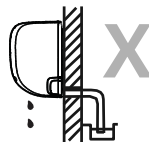

FALSCH

Legen Sie das Ende des Ablaufschlauchs nicht in Wasser oder in Behälter, in denen sich Wasser ansammelt. Dadurch kann das Kondensat nicht richtig abfließen.

#### UNBENUTZTES ABFLUSSLOCH VERSCHLIESSEN

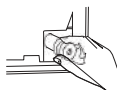

Um unerwünschte Leckagen zu vermeiden, verstopfen Sie die nicht verwendete Abflussöffnung mit dem mitgelieferten Gummistopfen.



**LESEN SIE DIESE INFORMATIONEN, BEVOR SIE ELEKTRISCHE ARBEITEN DURCHFÜHREN.**

1. Alle Kabel müssen den örtlichen und nationalen Elektrovorschriften entsprechen und von einem zugelassenen Elektriker installiert werden.
2. Alle elektrischen Anschlüsse müssen nach dem Schaltplan auf den Panelen des Innen- und Außengerätes ausgeführt werden.
3. Stellen Sie die Arbeit sofort ein, wenn eine Situation eintritt, die die Sicherheit im Zusammenhang mit der Stromversorgung ernsthaft beeinträchtigt. Erklären Sie dem Kunden die Gründe dafür und weigern Sie sich, das Gerät zu installieren, bevor die Sicherheitsfragen nicht ordnungsgemäß geklärt sind.
4. Die Versorgungsspannung sollte im Bereich von 90-110 % der Nennspannung liegen. Eine ungeeignete Stromversorgung kann zu Fehlfunktionen, Stromschlag oder Brand führen.
5. Wenn das Gerät über eine feste Installation mit Strom versorgt werden soll, müssen ein Überspannungsschutz und ein Hauptschalter installiert werden.
6. Wenn das Gerät über eine feste Installation mit Strom versorgt werden soll, muss diese Installation mit einem allpolig trennenden Schalter oder automatischen Schalter mit einem Kontaktabstand von mindestens 3 mm (1/8 Zoll) ausgestattet sein. Ein qualifizierter Techniker muss einen zugelassenen automatischen Schalter oder Schalter verwenden.
7. Das Gerät darf nur an eine einzige Steckdose des Empfangsstromkreises angeschlossen werden. An diese Steckdose darf kein anderes Gerät angeschlossen werden.
8. Die Klimaanlage muss ordnungsgemäß geerdet werden.
9. Jedes Kabel muss fest angeschlossen sein. Schlecht sitzende Kabel können zu einer Überhitzung des Terminals führen, was eine Fehlfunktion des Produkts und einen Brand zur Folge haben kann
10. Die Kabel dürfen die Kältemittelleitung, den Kompressor oder andere bewegliche Teile des Gerätes nicht berühren oder darauf liegen.
11. Wenn das Gerät über eine elektrische Zusatzheizung verfügt, installieren Sie diese in einem Abstand von mindestens 1 Meter (40 Zoll) von brennbaren Materialien.
12. Um einen elektrischen Schlag zu vermeiden, berühren Sie niemals elektrische Komponenten direkt nach dem Ausschalten. Warten Sie nach dem Abschalten der Stromversorgung immer mindestens 10 Minuten, bevor Sie elektrische Bauteile berühren.



**WARNUNG**

**SCHALTEN SIE DIE HAUPTSTROMVERSORGUNG DES SYSTEMS AUS, BEVOR SIE ELEKTRISCHE ARBEITEN DURCHFÜHREN ODER KABEL VERLEGEN.**

**Etappe 6: Anschluss von Signal- und Stromkabeln**

Das Signalkabel ermöglicht die Kommunikation zwischen den Innen- und Außengeräten. Bevor die Drähte für den Anschluss vorbereitet werden, müssen Kabel mit einem ausreichenden Leiterquerschnitt ausgewählt werden.

**Typen von Kabeln**

- **Internes Stromkabel** (falls zutreffend): H05VV-F oder H05V2V2-F
- **Externes Stromkabel:** H07RN-F oder H05RN-F
- **Signalkabel:** H07RN-F

**ACHTUNG:** In Nordamerika muss der Kabeltyp gemäß den örtlichen elektrischen Vorschriften und Bestimmungen ausgewählt werden.

**Mindestquerschnitt von Strom- und Signalkabeln (zur Information) (gilt nicht für Nordamerika)**

Nennstrom des Geräts (A)	Nennquerschnittsfläche (mm <sup>2</sup> )
> 3 und ≤ 6	0,75
> 6 und ≤ 10	1
> 10 und ≤ 16	1,5
> 16 und ≤ 25	2,5
> 25 und ≤ 32	4
> 32 und ≤ 40	6

**AUSWAHL DER RICHTIGEN KABELGRÖSSE**

Die Größe des Netzkabels, des Signalkabels, der Sicherung und des Schalters hängt von der maximalen Stromstärke des Gerätes ab. Die maximale Stromstärke ist auf dem Typenschild an der Seitenwand des Gerätes angegeben. Beachten Sie das Typenschild, um das richtige Kabel, die richtige Sicherung oder den richtigen Schalter auszuwählen.

**ACHTUNG:** Für Nordamerika muss die geeignete Kabelgröße entsprechend der auf dem Typenschild des Gerätes angegebenen Mindeststrombelastbarkeit des Stromkreises gewählt werden.

1. Öffnen Sie die Frontplatte des Innengerätes.
2. Öffnen Sie mit einem Schraubendreher die Abdeckung des Schaltkastens auf der rechten Seite des Geräts und öffnen Sie dann die Abdeckung des Thermoblocks. Dadurch wird die Klemmleiste freigelegt.

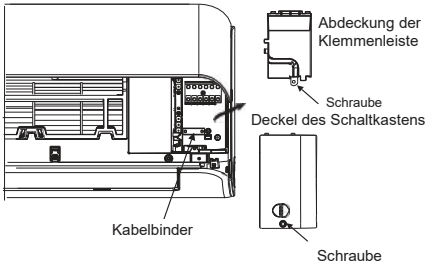

## ! WARNUNG

**ALLE VERKABELUNGEN MÜSSEN IN STRIKTER ÜBEREINSTIMMUNG MIT DEM VERDRÄHTUNGSPLAN AUF DER RÜCKSEITE DER FRONTPLATTE DES INNENGERÄTS ERFOLGEN.**

3. Schrauben Sie den Kabelbinder unter der Klemmleiste ab und legen Sie ihn beiseite.
4. Entfernen Sie von der Rückseite des Geräts aus gesehen die Kunststoffplatte unten links.
5. Führen Sie das Steuerkabel durch diese Öffnung, von der Rückseite zur Vorderseite des Geräts.
6. Von der Vorderseite des Geräts aus gesehen, schließen Sie das Kabel gemäß dem Schaltplan des Innengeräts an, schließen Sie das Gabelende an und schrauben Sie jedes Kabel fest an die entsprechende Klemme.

## ! VORSICHT

**SPANNUNGFÜHRENDE UND NEUTRALE LEITER NICHT MISCHEN**

Dies ist gefährlich und kann zum Ausfall der Klimaanlage führen.

7. Wenn Sie sichergestellt haben, dass alle Verbindungen sicher sind, befestigen Sie das Signalkabel mit einem Kabelbinder am Gerät. Schrauben Sie den Kabelbinder fest an.
8. Bringen Sie die Abdeckung des Schaltkastens auf der Vorderseite des Geräts und die Kunststoffabdeckung auf der Rückseite wieder an.

## ! HINWEIS ZUR VERKABELUNG

**DER VERDRÄHTUNGSPROZESS KANN JE NACH GERÄT UND REGION LEICHT VARIIEREN.**

### Etappe 7: Ummantelung von Rohren und Kabeln

Bevor Sie die Rohre, den Abflussschlauch und das Signalkabel durch die Wandöffnung verlegen, bündeln Sie sie platzsparend, sichern Sie sie und isolieren Sie sie (gilt nicht für Nordamerika).

1. Schließen Sie den Ablassschlauch, die Kältemittelleitungen und das Signalkabel wie unten gezeigt an:

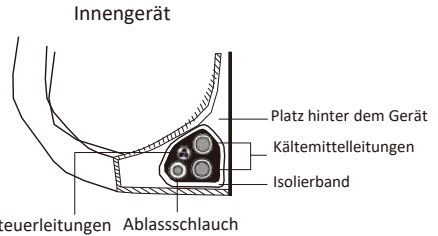

### DER ABFLUSSSCHLAUCH MUSS SICH UNTEN BEFINDEN

Achten Sie darauf, dass sich der Abflussschlauch am unteren Ende des Bündels befindet. Wenn Sie den Ablaufschlauch am oberen Ende des Bündels anbringen, kann die Kondensatwanne überlaufen, was zu einem Brand oder Wasserschaden führen kann.

### DAS SIGNALKABEL DARF NICHT MIT ANDEREN KABELN VERFLOCHTEN WERDEN.

Das Signalkabel darf beim Anschluss dieser Komponenten nicht verschachtelt oder mit anderen Leitungen gekreuzt werden.

2. Befestigen Sie den Ablaufschlauch mit selbstklebendem Vinylband an der Unterseite der Kältemittelleitungen.
3. Die Signalleitung, die Kältemittelleitungen und den Ablassschlauch mit Isolierband fest umwickeln. Prüfen Sie sorgfältig, ob alle Komponenten zusammengebündelt sind.

### ROHRENDEN NICHT UMWICKELN

Beim Ummwickeln des Bündels sollten die Enden der Schläuche nicht eingewickelt werden. Sie müssen verfügbar bleiben, um am Ende des Installationsvorgangs die Dichtheit zu überprüfen (siehe Abschnitt **Elektrische Kontrollen und Dichtheitsprüfungen** in diesem Handbuch).

## Etappe 8: Montage des Innengerätes

**Wenn Sie neue Rohrleitungen zum Außengerät verlegt haben,** führen Sie die folgenden Schritte aus:

1. Wenn die Kältemittelleitungen bereits durch die Wandöffnung geführt wurden, fahren Sie mit Schritt 4 fort.
2. Ist dies nicht der Fall, überprüfen Sie, ob die Enden der Kältemittelleitungen abgedichtet sind, um das Eindringen von Schmutz oder Fremdkörpern zu verhindern.
3. Führen Sie das gewickelte Bündel aus Kältemittelleitungen, Ablassschlauch und Steuerleitung langsam durch die Wandöffnung.
4. Hängen Sie die Oberseite des Innengeräts in den oberen Clip der Montageplatte ein.
5. Prüfen Sie, ob das Gerät sicher befestigt ist, indem Sie leichten Druck auf die linke und rechte Seite des Geräts ausüben. Das Gerät darf nicht wackeln oder sich bewegen.
6. Drücken Sie gleichmäßig auf die untere Hälfte des Geräts. Drücken Sie das Gerät nach unten, bis es in den Rasten an der Unterseite der Montageplatte einrastet.
7. Prüfen Sie erneut, ob das Gerät sicher befestigt ist, indem Sie leichten Druck auf die linke und rechte Seite des Geräts ausüben.

**Wenn die Kältemittelleitungen bereits in die Wand eingelassen sind,** führen Sie die folgenden Schritte aus:

1. Hängen Sie die Oberseite des Innengeräts in den oberen Clip der Montageplatte ein.
2. Verwenden Sie die Halterung in der Montageplatte, um das Gerät zu stützen, und schaffen Sie genügend Platz, um die Kältemittelleitungen, das Signalkabel und den Ablassschlauch anzuschließen.

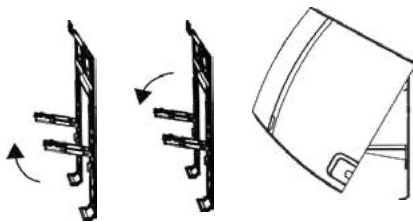

3. Schließen Sie den Ablassschlauch und die Kältemittelleitungen an (siehe Abschnitt **Anschluss der Kältemittelleitungen**).
4. Lassen Sie die Stelle der Rohrverbindung für eine Dichtheitsprüfung frei (siehe Abschnitt **Elektrische Prüfungen und Dichtheitsprüfungen** in dieser Anleitung).
5. Nach der Dichtheitsprüfung umwickeln Sie den Anschlussbereich mit Isolierband.
6. Entfernen Sie die Halterung oder den Keil, der das Gerät stützt.
7. Drücken Sie gleichmäßig auf die untere Hälfte des Geräts. Drücken Sie das Gerät nach unten, bis es in den Rasten an der Unterseite der Montageplatte einrastet.

### DAS GERÄT KANN EINGESTELLT WERDEN

Beachten Sie, dass die Nasen auf der Montageplatte kleiner sind als die Öffnungen auf der Rückseite des Geräts. Wenn sich herausstellt, dass der Platz für den Anschluss der eingebauten Rohre an das Innengerät nicht ausreicht, kann das Gerät je nach Modell um ca. 30-50 mm (1,18-1,96 Zoll) nach links oder rechts verschoben werden.

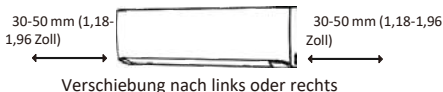

# Montage des Außengerätes

Das Gerät muss in Übereinstimmung mit den örtlichen Vorschriften und Bestimmungen installiert werden; diese können von Region zu Region leicht variieren

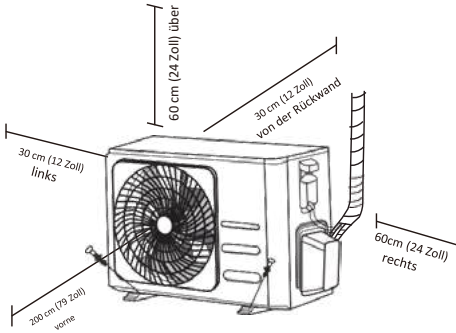

## Montageanleitung - Außengerät

### Etappe 1: Auswahl des Einbauortes

Wählen Sie vor der Installation des Innengerätes den entsprechenden Ort aus. Die folgenden Punkte setzen Maßstäbe, um die Auswahl des richtigen Standorts für Ihr Gerät zu erleichtern.

### Ein geeigneter Montageort sollte die folgenden Anforderungen erfüllen:

- Der Montageort sollte alle oben unter "Montageortanforderungen" genannten Platzanforderungen erfüllen.
- Gute Luftzirkulation und Lüftung
- Starker und fester Untergrund - der Untergrund vor Ort kann das Gerät tragen und überträgt keine Vibrationen
- Eine Stelle, an der der Lärm des Gerätes andere nicht stört
- Stelle vor längerer direkter Sonneneinstrahlung oder Regen geschützt
- Wenn Schneefall zu erwarten ist, heben Sie das Gerät über den Boden an, um Eisbildung und Schäden an der Spule zu vermeiden. Das Gerät sollte so hoch montiert werden, dass es über dem durchschnittlichen Schneefall in der Region liegt. Die Mindesthöhe muss 18 Zoll betragen.

### Installieren Sie das Gerät NICHT an den folgenden Orten:

- In der Nähe von Hindernissen, die die Luft- und -auslässe blockieren können.
- In der Nähe von Straßen, belebten Plätzen oder an Orten, an denen der Lärm des Gerätes andere stören könnte.
- In der Nähe von Bereichen, in denen sich Tiere oder Pflanzen befinden, die durch heiße Luft verletzt werden können
- In der Nähe einer Quelle brennbarer Gase
- An einem Ort mit hoher Staubbelastung
- In einem Gebiet, das übermäßig salzhaltiger Luft ausgesetzt ist

## BESONDERE ANWEISUNGEN FÜR EXTREME WETTERBEDINGUNGEN

### Wenn das Gerät starkem Wind ausgesetzt ist:

Montieren Sie das Gerät so, dass der Luftauslassventilator in einem Winkel von 90° zur Windrichtung steht. Stellen Sie gegebenenfalls eine Barriere vor dem Gerät auf, um es vor extrem starkem Wind zu schützen. Siehe Zeichnungen unten.

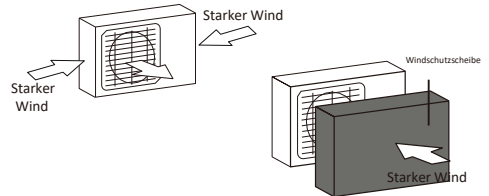

### Wenn das Gerät häufig starken Regenfällen oder Schneefällen ausgesetzt ist:

Bauen Sie eine Überdachung für das Gerät, um es vor Regen oder Schnee zu schützen. Achten Sie darauf, dass der Luftstrom um das Gerät herum nicht blockiert wird.

### Wenn das Gerät häufig salzhaltiger Luft ausgesetzt ist (Küste):

Verwenden Sie ein speziell gegen Korrosion geschütztes Außengerät.

## Etappe 2: Montage des Abflussanschlusses (nur bei Wärmepumpengeräten)

Bevor Sie das Außengerät festschrauben, befestigen Sie den Abflussanschluss an der Unterseite des Gerätes. Denken Sie daran, dass es je nach Typ des Außengerätes zwei verschiedene von Abflussanschlusstypen gibt.

**Wenn der Abflussstutzen eine Gummidichtung hat** (siehe **Abb. A**), müssen folgende Schritte durchgeführt werden:

1. Bringen Sie eine Gummidichtung am Ende des Ablaufstutzens an, der mit dem Außengerät verbunden wird.
2. Stecken Sie den Abflussanschluss in das Loch im Boden des Gerätes.
3. Drehen Sie den Ablaufstutzen um 90°, bis er von der Vorderseite des Geräts aus gesehen einrastet.
4. Schließen Sie die Abflussschlauchverlängerung (nicht im Lieferumfang enthalten) an den Abflussanschluss an, um das Wasser aus dem Gerät im Heizbetrieb abzuleiten.

**Wenn der Abflussstutzen nicht mit einer Gummidichtung versehen ist** (siehe **Abb. B**), gehen Sie wie folgt vor:

1. Stecken Sie den Ablaufstutzen in die Öffnung im Boden des Geräts. Rasten Sie den Abflussanschluss vor Ort ein.
2. Schließen Sie die Abflussschlauchverlängerung (nicht im Lieferumfang enthalten) an den Abflussanschluss an, um das Wasser aus dem Gerät im Heizbetrieb abzuleiten.

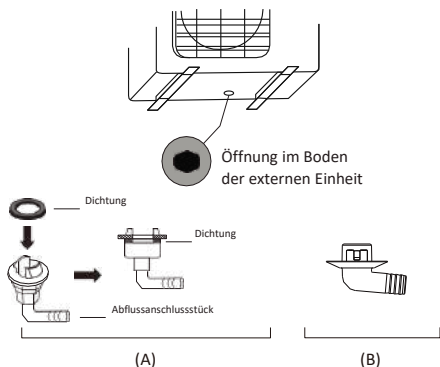

## KALTES KLIMA

Achten Sie in kalten Klimazonen darauf, dass der Abflussschlauch möglichst senkrecht verlegt wird, um einen schnellen Abfluss zu gewährleisten. Fließt das Wasser zu langsam, kann es im Schlauch gefrieren und das Gerät überfluten.

## Etappe 3: Verankerung des Außengerätes

Das Außengerät kann mit einer Schraube (M10) am Boden oder an einer Wandhalterung befestigt werden. Bereiten Sie die Montageplatte des Gerätes nach folgenden Abmessungen vor.

**Wenn das Gerät auf dem Boden oder auf einer Montageplattform aus Beton installiert werden soll** müssen die folgenden Schritte durchgeführt werden:

1. Markieren Sie die Positionen für die vier Bolzen anhand der Maßtabelle.
2. Bohren Sie die Öffnungen für die Dübel.
3. Setzen Sie eine Mutter auf das Ende jeder Strebenschraube.
4. Schlagen Sie die Dübel in die gebohrten Öffnungen ein.
5. Entfernen Sie die Muttern von den Expansionsbolzen und setzen Sie das Außengerät auf die Bolzen.
6. Legen Sie auf jede Federbeinschraube eine Unterlegscheibe und montieren Sie dann die Muttern.
7. Ziehen Sie jede Mutter mit einem Schraubenschlüssel bis zum Anschlag an.

## ! WARNUNG

**BEIM BOHREN IN BETON WIRD EIN AUGENSCHUTZ EMPFOHLEN.**

**Wenn das Gerät an einer Wandhalterung installiert werden soll**, gehen Sie wie folgt vor:

## ! VORSICHT

Achten Sie darauf, dass die Wand aus massivem Ziegelstein, Beton oder einem ähnlich starken Material besteht. **Die Wand muss mindestens das Vierfache des Gewichts des Geräts tragen können.**

1. Markieren Sie die Position der Halterungsöffnungen anhand der Tabelle mit den Abmessungen.
2. Bohren Sie die Öffnungen für die Dübel.
3. Setzen Sie eine Unterlegscheibe und eine Mutter auf das Ende jedes Dübels.
4. Führen Sie die Dübel durch die Öffnungen in den Montagebügeln, setzen Sie die Montagebügel ein und schlagen Sie die Dübel in die Wand.
5. Prüfen Sie, ob die Montagehalterungen waagrecht sind.
6. Heben Sie das Gerät vorsichtig an und setzen Sie die Montagefüße auf die Halterungen.
7. Schrauben Sie das Gerät fest auf die Halterungen.
8. Falls zulässig, installieren Sie das Gerät mit Gummidichtungen, um Vibrationen und Lärm zu reduzieren.

## EINBAUMAßE DES GERÄTES

Nachstehend finden Sie eine Liste der verschiedenen Größen von Außengeräten und den Abstand zwischen ihren Montagefüßen. Bereiten Sie die Montageplatte des Gerätes nach folgenden Abmessungen vor.

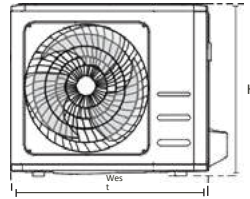
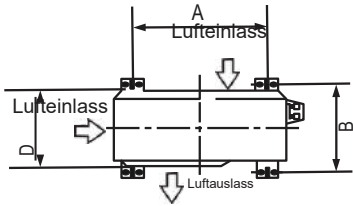

Abmessungen des Außengeräts (mm)	Einbaumaße	
	B x H x T:	Abstand A (mm)
668x469x252 (26,3x18,5x9,9 Zoll)	430 (16,9 Zoll)	231 (9,1 Zoll)
680x542x248 (26,7x21,3x9,8 Zoll)	452 (17,8 Zoll)	230 (9,05 Zoll)
681x434x285 (26,8x17,1x11,2 Zoll)	460 (18,1 Zoll)	292 (11,5 Zoll)
700x550x270 (27,5x21,6x10,6 Zoll)	450 (17,7 Zoll)	260 (10,2 Zoll)
700x550x275 (27,5x21,6x10,8 Zoll)	450 (17,7 Zoll)	260 (10,2 Zoll)
720x495x270 (28,3x19,5x10,6 Zoll)	452 (17,8 Zoll)	255 (10,0 Zoll)
728x555x300 (28,7x21,8x11,8 Zoll)	452 (17,8 Zoll)	302 (11,9 Zoll)
765x555x303 (30,1x21,8x11,9 Zoll)	452 (17,8 Zoll)	286 (11,3 Zoll)
770x555x300 (30,3x21,8x11,8 Zoll)	487 (19,2 Zoll)	298 (11,7 Zoll)
805x554x330 (31,7x21,8x12,9 Zoll)	511 (20,1 Zoll)	317 (12,5 Zoll)
800x554x333 (31,5x21,8x13,1 Zoll)	514 (20,2 Zoll)	340 (13,4 Zoll)
845x702x363 (33,3x27,6x14,3 Zoll)	540 (21,3 Zoll)	350 (13,8 Zoll)
890x673x342 (35,0x26,5x13,5 Zoll)	663 (26,1 Zoll)	354 (13,9 Zoll)
946x810x420 (37,2x31,9x16,5 Zoll)	673 (26,5 Zoll)	403 (15,9 Zoll)
946x810x410 (37,2x31,9x16,1 Zoll)	673 (26,5 Zoll)	403 (15,9 Zoll)

### Etappe 4: Anschluss von Signal- und Stromkabeln

Die Klemmleiste des Außengeräts ist durch eine elektrische Kabelummantelung an der Seite des Geräts geschützt. Auf der Innenseite der Abdeckung des Schaltkastens ist ein umfassender Schaltplan abgedruckt.



### WARNUNG

**SCHALTEN SIE DIE HAUPTSTROMVERSORGUNG DES SYSTEMS AUS, BEVOR SIE ELEKTRISCHE ARBEITEN DURCHFÜHREN ODER KABEL VERLEGEN.**

1. Bereiten Sie die Kabel für den Anschluss vor:

### GEEIGNETES KABEL VERWENDEN

Um das richtige Kabel zu wählen, siehe "Kabeltypen" auf Seite 23.

### AUSWAHL DER RICHTIGEN KABELGRÖSSE

Die Größe des Netzkabels, des Signalkabels, der Sicherung und des Schalters hängt von der maximalen Stromstärke des Gerätes ab. Die maximale Stromstärke ist auf dem Typenschild an der Seitenwand des Gerätes angegeben.

**ACHTUNG:** Für Nordamerika muss die geeignete Kabelgröße entsprechend der auf dem Typenschild des Geräts angegebenen Mindeststrombelastbarkeit des Stromkreises gewählt werden.

- Entfernen Sie mit einer Abisolierzange die Gummiummantelung an beiden Enden des Kabels, um ca. 40 mm (1,57 Zoll) der Drähte im Inneren freizulegen.
- Entfernen Sie die Isolierung an den Enden der Leitungen.
- Verwenden Sie eine Crimpzange, um die Gabelenden der Leiter zu crimpen.

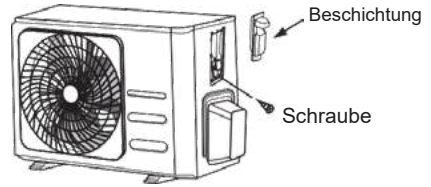

**ACHTUNG:** Wenn der Kabelbinder wie unten abgebildet aussieht, müssen Sie je nach Kabeldurchmesser eine passende Durchgangsöffnung wählen.



Drei Öffnungsgrößen: klein, groß, mittel

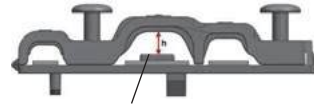

Wenn das Kabel nicht ausreichend zusammengedrückt ist, drücken Sie es in die Öffnung.

### ACHTEN SIE AUF DEN STROMFÜHRENDEN DRAHT

Achten Sie beim Crimpen der Drähte darauf, dass Sie den stromführenden Draht („L“) deutlich von den anderen Drähten unterscheiden.



### WARNUNG

**ALLE VERDRÄHTUNGSARBEITEN MÜSSEN IN STRIKTER ÜBEREINSTIMMUNG MIT DEM ANSCHLUSSPLAN AUF DER INNENSEITE DES SCHALTKASTENDECKELS DES AUSSENGERÄTES DURCHFÜHRT WERDEN.**

- Schrauben Sie den Deckel des Schaltkastens ab und entfernen Sie ihn.
- Schrauben Sie den Kabelbinder unter der Klemmleiste ab und legen Sie ihn beiseite.
- Schließen Sie die Leiter gemäß dem Schaltplan an und schrauben Sie das Gabelende jedes Leiters fest in die entsprechende Klemme.
- Nachdem Sie sich vergewissert haben, dass jede Verbindung sicher ist, schleifen Sie die Drähte ab, um das Eindringen von Regenwasser in die Klemme zu verhindern.
- Verwenden Sie einen Kabelbinder, um das Kabel am Gerät zu befestigen. Schrauben Sie den Kabelbinder fest an.
- Isolieren Sie nicht verwendete Drähte mit PVC-Isolierband. Ordnen Sie sie so an, dass sie keine elektrischen oder metallischen Teile berühren.
- Bringen Sie die Abdeckung des Schaltkastens an der Seite des Geräts wieder an und schrauben Sie sie fest.

**ACHTUNG:** Das gekaufte Gerät kann leicht abweichen. Die folgenden Abbildungen dienen nur zur Veranschaulichung. Entscheidend ist das tatsächliche Aussehen des Gerätes.

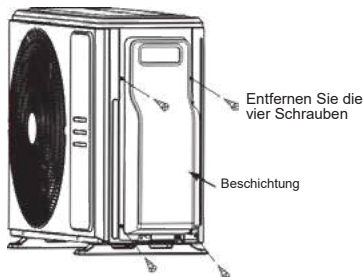

### Nordamerika

- Entfernen Sie die Abdeckung des Schaltkastens vom Gerät, indem Sie die 3 Schrauben abschrauben.
- Entfernen Sie die Blenden an der Schalttafel.
- Bringen Sie die Kabelrohre (nicht mitgeliefert) an der Schalttafel an.
- Sowohl Stromversorgung als auch Niederspannungsleitungen müssen richtig an den entsprechenden Klemmen der Klemmleiste angeschlossen werden.
- Erden Sie das Gerät gemäß den örtlichen Vorschriften.
- Achten Sie darauf, dass jedes Kabel so bemessen ist, dass ein paar Zentimeter mehr als die erforderliche Länge für die Verkabelung übrig bleiben.
- Sichern Sie die Kabelrohre mit Kontermuttern.

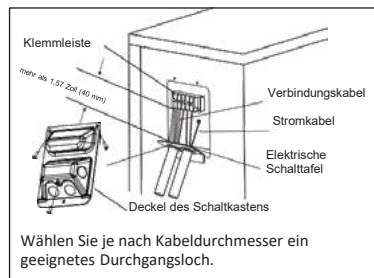

Wählen Sie je nach Kabeldurchmesser ein geeignetes Durchgangsloch.

# Anschluss von Kältemittelleitungen

Beim Anschluss der Kältemittelleitungen dürfen **keine** anderen Stoffe oder Gase als das angegebene Kältemittel in das Gerät gelangen. Das Vorhandensein von anderen Gasen oder Stoffen verringert die Leistung des Gerätes und kann einen extrem hohen Druck im Kältekreislauf verursachen. Dies kann zu Explosionen und Verletzungen führen.

## Hinweise zu Rohrlängen

Die Länge der Kältemittelleitungen beeinflusst die Leistung und Energieeffizienz des Gerätes. Die Nennleistung wird an Geräten mit einer Rohrlänge von 5 m (16,5 ft) getestet (in Nordamerika beträgt die Standardrohrlänge beispielsweise 7,5 m (25 ft)). Um Vibrationen und übermäßigen Lärm zu minimieren, sollte eine Mindestrohrlänge von 3 Metern verwendet werden. In tropischen Gebieten und bei Modellen mit R290-Kältemittel kann kein Kältemittel hinzugefügt werden und die maximale Länge der Kältemittelleitung sollte 10 Meter (32,8 ft) nicht überschreiten.

Die nachstehende Tabelle enthält Angaben zur maximalen Länge und Fallhöhe von Rohrleitungen.

**Maximale Länge und Fallhöhe der Kältemittelleitungen je Gerätemodell**

Modell Leistung (BTU/h)	Max. Länge (m)		Max. Fallhöhe (m)	
	< 15.000	≥ 15 000 und < 24 000	25 (82 Fuß)	10 (33 Fuß)
R410A, R32 Inverter-Split-Klimaanlage	≥ 24 000 und < 36 000	≥ 36 000 und < 60 000	30 (98,5 Fuß)	20 (66 Fuß)
	≥ 24 000 und < 36 000	≥ 36 000 und < 60 000	50 (164 Fuß)	25 (82 Fuß)
	≥ 24 000 und < 36 000	≥ 36 000 und < 60 000	65 (213 Fuß)	30 (98,5 Fuß)

## Anschlusshinweise – Kältemittelleitungen

### Etappe 1: Schneiden von Rohren

Bei der Vorbereitung der Kältemittelleitungen ist besonders darauf zu achten, dass diese korrekt abgeschnitten und angeschlossen werden. Eine korrekte Ausführung der Arbeiten stellt sicher, dass die Klimaanlage ordnungsgemäß funktioniert, und minimiert den künftigen Wartungsaufwand.

1. Messen Sie den Abstand zwischen dem Klimagerät und seinem Außengerät.
2. Schneiden Sie das Rohr mit einem Rohrschneider etwas länger als die gemessene Länge ab.
3. Achten Sie darauf, dass das Rohr bei 90° perfekt geschnitten ist.



### **Die geschnittenen Rohre dürfen sich NICHT verformen.**

Achten Sie besonders darauf, dass die Leitung während des Schneidens nicht beschädigt, verbeult oder verformt wird. Solche Fehler reduzieren drastisch die Heizleistung des Gerätes.

## Etappe 2: Entgraten

Grate können es schwierig machen, völlig gasdichte Kältemittelleitungsverbindungen herzustellen. Sie müssen vollständig entfernt werden.

- Halten Sie das Rohr nach unten, um zu verhindern, dass Grate in das Rohr fallen.
- Verwenden Sie ein Abkratwerkzeug, um alle Grate am Ende des Rohrabschnitts zu entfernen.

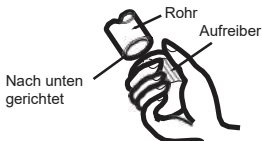

## Etappe 3: Aufweiten von Rohren

Für eine gasdichte Verbindung ist eine korrekte Aufweitung des Rohres unerlässlich.

- Nachdem die Grate von den abgeschnittenen Rohren entfernt wurden, sollten die Rohrenden mit PVC-Band abgedichtet werden, um sicherzustellen, dass nichts eindringt.
- Das Rohr mit Isoliermaterial abdecken.
- Montieren Sie die Überwurfmutter an beiden Enden des Rohres. Achten Sie darauf, dass sie in die richtige Richtung zeigen, da sie nach dem Aufweiten nicht auf das Rohr aufgesetzt oder umgedreht werden können.

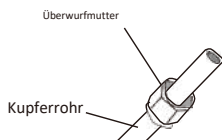

- Entfernen Sie das PVC-Band an den Enden der Rohre erst kurz vor dem Aufweiten.
- Legen Sie die Form des Aufweitgeräts auf das Ende des Rohres. Das Ende der Kältemittelleitung muss über den Rand der Muffe hinausragen, entsprechend den in der folgenden Tabelle angegebenen Abmessungen.

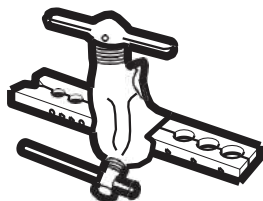

## LÄNGE DES AUS DEM AUFWEITGERÄT HERAUSRAGENDEN ROHRES

Außendurchmesser des Rohrs (mm)	A (mm)	
	Min.	Max.
Ø 6,35 (Ø 0,25 Zoll)	0,7 (0,0275 Zoll)	1,3 (0,05 Zoll)
Ø 9,52 (Ø 0,375 Zoll)	1,0 (0,04 Zoll)	1,6 (0,063 Zoll)
Ø 12,7 (Ø 0,5 Zoll)	1,0 (0,04 Zoll)	1,8 (0,07 Zoll)
Ø 16 (Ø 0,63 Zoll)	2,0 (0,078 Zoll)	2,2 (0,086 Zoll)
Ø 19 (Ø 0,75 Zoll)	2,0 (0,078 Zoll)	2,4 (0,094 Zoll)

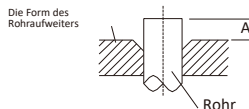

- Setzen Sie den Rohraufweiter-Kopf auf die Form.
- Drehen Sie den Kopf im Uhrzeigersinn, bis das Rohr vollständig bearbeitet ist.
- Entfernen Sie alle Komponenten des Aufweitgeräts und prüfen Sie dann das Rohrende auf Risse und eine gleichmäßige Ausführung der Muffe.

## Etappe 4: Anschließen der Kältemittelleitungen

Beim Anschließen der Kältemittelleitungen muss darauf geachtet werden, dass kein übermäßiges Drehmoment angewendet wird und die Leitungen nicht verformt werden. Schließen Sie zuerst die Leitung des Niederdruckkreises und dann die Leitung des Hochdruckkreises an.

### MINDESTBIEGERADIUS

Beim Biegen von Kältemittelleitungen beträgt der Mindestbiegeradius 10 cm.

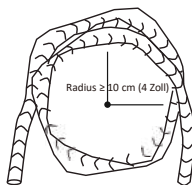

## Anweisungen zum Anschluss der Rohrleitungen an das Innengerät

- Richten Sie die zu verbindenden Rohre gleichmäßig aus.

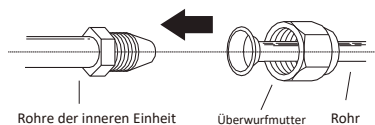

- Ziehen Sie die Überwurfmutter mit den Fingern bis zum maximalen Widerstand an.
- Greifen Sie mit einem verstellbaren Schraubenschlüssel die Mutter am Rohr des Gerätes.
- Verwenden Sie einen Drehmomentschlüssel, um die Hutmutter mit den in der Tabelle angegebenen Drehmomenten anzuziehen, indem Sie die Mutter am Gerät festhalten **Anforderungen an das Drehmoment** angegebenen Werte an. Lösen Sie die Mutter leicht und ziehen Sie sie dann wieder fest.

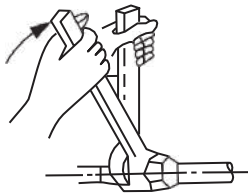

#### DREHMOMENTANFORDERUNGEN

Außendurchmesser des Rohrs (mm)	Anzugsmoment (N•m)	Abmessungen der Muffe (B) (mm)	Form der Muffe
∅ 6,35 (∅ 0,25 Zoll)	18~20(180~200kgf.cm)	8,4~8,7 (0,33~0,34 Zoll)	
∅ 9,52 (∅ 0,375 Zoll)	32~39(320~390kgf.cm)	13,2~13,5 (0,52~0,53 Zoll)	
∅ 12,7 (∅ 0,5 Zoll)	49~59(490~590kgf.cm)	16,2~16,5 (0,64~0,65 Zoll)	
∅ 16 (∅ 0,63 Zoll)	57~71(570~710kgf.cm)	19,2~19,7 (0,76~0,78 Zoll)	
∅ 19 (∅ 0,75 Zoll)	67~101(670~1010kgf.cm)	23,2~23,7 (0,91~0,93 Zoll)	

### KEIN ZU HOHES ANZUGSDREHMOMENT VERWENDEN

Zu viel Kraft kann die Mutter brechen oder die Kältemittelleitungen beschädigen. Das in der obigen Tabelle angegebene Drehmoment darf nicht überschritten werden.

#### Anweisungen zum Anschluss der Rohrleitungen für das Außengerät

- Schrauben Sie den Ventildeckel an der Seitenwand des Außengerätes ab.
- Entfernen Sie die Schutzkappen von den Ventilen.
- Befestigen Sie das Rohrende mit der Überwurfmutter an jedem Ventil und ziehen Sie die Überwurfmutter so fest wie möglich an.
- Fassen Sie das Ventilgehäuse mit einem Schraubenschlüssel an. Greifen Sie nicht in die Dichtungsmutter des Serviceventils.
- Lösen Sie die Mutter leicht und ziehen Sie sie dann wieder fest.
- Wiederholen Sie die Schritte 3 bis 6 für die restlichen Rohrleitungen.

### MIT EINEM SCHRAUBENSCHLÜSSEL DEN HAUPTKÖRPER DES VENTILS GREIFEN

Das Anzugsdrehmoment der Hutmutter kann dazu führen, dass andere Teile des Ventils abreißen.

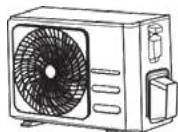

Ventildeckel

- Ziehen Sie die Überwurfmutter mit einem Drehmomentschlüssel mit dem vorgeschriebenen Anzugsmoment an, indem Sie das Ventilgehäuse vorsichtig mit einem Schraubenschlüssel umschließen.

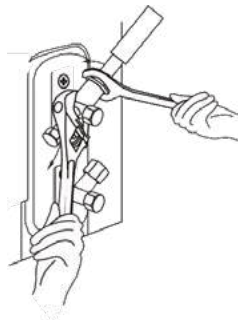

# Entlüftung

## Vorbereitungen und Vorsichtsmaßnahmen

Luft und Fremdkörper im Kältemittelkreislauf können einen abnormalen Druckaufbau verursachen, der zu Schäden an der Klimaanlage, verminderter Leistung und Personenschäden führen kann. Entleeren Sie den Kältemittelkreislauf mit einer Vakuumpumpe und einem Manometer-Set, um alle nicht komprimierten Gase und Feuchtigkeit aus dem System zu entfernen.

Die Entlüftung sollte bei der Erstinstallation und bei einem Standortwechsel des Gerätes durchgeführt werden.

### VOR DEM ENTLEREEN

- Prüfen Sie, ob die Rohrleitungen zwischen Innen- und Außengerät richtig angeschlossen sind.
- Prüfen Sie, ob alle Kabel richtig angeschlossen sind.

### Anweisungen zum Entleeren des Systems

1. Verbinden Sie den Füllschlauch vom Manometer-Set mit dem Serviceanschluss am Niederdruckventil des Außengeräts.
2. Schließen Sie den zweiten Füllschlauch an die Vakuumpumpe an.
3. Öffnen Sie die Niederdruckseite des Manometer-Sets. Lassen Sie die Hochdruckseite geschlossen.
4. Schalten Sie die Vakuumpumpe ein, um das System zu entleeren.
5. Lassen Sie die Vakuumpumpe mindestens 15 Minuten lang laufen oder bis die Anzeige auf dem Manometer-Set  $-76 \text{ cmHg}$  ( $-10^5 \text{ Pa}$ ) beträgt.

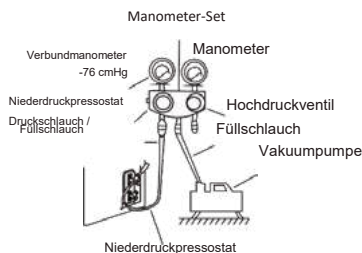

6. Schließen Sie die Niederdruckseite des Manometer-Sets und schalten Sie die Vakuumpumpe aus.
7. 5 Minuten abwarten und dann auf eine Druckänderung im System prüfen.

8. Bei einer Druckänderung im System finden Sie im Abschnitt "Dichtheitsprüfung des Gassystems" Informationen zur Überprüfung des Systems auf Dichtheit. Wenn keine Druckänderung im System vorliegt, öffnen Sie den Pfropfen des Absperrventils (Hochdruckventil).
9. Stecken Sie einen Sechskantschlüssel in den Sitz des Hochdruckventils und öffnen Sie das Ventil durch Drehen des Schlüssels um  $1/4$  Umdrehung gegen den Uhrzeigersinn. Achten Sie darauf, ob Gas aus dem System austritt, und schließen Sie das Ventil nach 5 Sekunden zu.
10. Beobachten Sie das Manometer eine Minute lang, um sicherzustellen, dass sich der Druck nicht ändert. Das Manometer sollte einen Druck anzeigen, der etwas höher ist als der Atmosphärendruck.

11. Ziehen Sie den Füllschlauch vom Serviceanschluss ab.

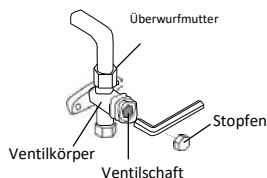

12. Öffnen Sie mit einem Sechskantschlüssel vollständig sowohl das Hochdruckventil als auch das Niederdruckventil.
13. Ziehen Sie Ventilkappen an allen drei Ventilen (Serviceanschluss, Hochdruckventil, Niederdruckventil) von Hand an. Falls erforderlich, können sie mit einem Drehmomentschlüssel weiter angezogen werden.

### ! ÖFFNEN SIE VORSICHTIG DEN VENTILSCHAFT

Beim Öffnen der Ventilschäfte den Sechskantschlüssel drehen, bis er mit dem Anschlag in Berührung kommt. Versuchen Sie nicht, das Ventil mit Gewalt weiter zu öffnen.

## Hinweis zum Nachfüllen von Kältemittel

Einige Systeme erfordern je nach Länge des Rohres eine zusätzliche Befüllung. Die Standardrohrlänge variiert je nach den örtlichen Vorschriften. In Nordamerika zum Beispiel beträgt die Standardlänge der Rohre 7,5 m (25 ft). In anderen Gebieten beträgt die Standardrohrlänge 5 m (16"). Das Kältemittel muss über den Serviceanschluss des Niederdruckventils des Außengerätes eingefüllt werden. Die zusätzliche Kältemittelmenge kann nach folgender Formel berechnet werden:

### ZUSÄTZLICHES KÄLTEMITTEL PRO LEITUNGSLÄNGE

Länge der Anschlussleitung (m)	Verfahren zum Luftblasen	zusätzliches Kältemittel	
≤ Standard-Rohrlänge	Vakuumpumpe	ND	
> Standard-Rohrlänge	Vakuumpumpe	Flüssiger Kältemittelkreislauf Ø 6,35 (ø 0,25 Zoll) <b>R32:</b> (Rohrlänge - Standardlänge) x 12g/m (Rohrlänge - Standardlänge) x 0,13oz/Fuß <b>R290:</b> (Rohrlänge - Standardlänge) x 10g/m (Rohrlänge - Standardlänge) x 0,10oz/Fuß <b>R410A:</b> (Rohrlänge - Standardlänge) x 15g/m (Rohrlänge - Standardlänge) x 0,16oz/Fuß <b>R22:</b> (Rohrlänge - Standardlänge) x 20g/m (Rohrlänge - Standardlänge) x 0,21oz/Fuß	Flüssiger Kältemittelkreislauf Ø 9,52 (ø 0,375 Zoll) <b>R32:</b> (Rohrlänge - Standardlänge) x 24g/m (Rohrlänge - Standardlänge) x 0,26oz/Fuß <b>R290:</b> (Rohrlänge - Standardlänge) x 18g/m (Rohrlänge - Standardlänge) x 0,19oz/Fuß <b>R410A:</b> (Rohrlänge - Standardlänge) x 30g/m (Rohrlänge - Standardlänge) x 0,32oz/Fuß <b>R22:</b> (Rohrlänge - Standardlänge) x 40g/m (Rohrlänge - Standardlänge) x 0,42oz/Fuß

Bei einem Gerät mit R290-Kältemittel beträgt die Gesamtmenge des einzufüllenden Kältemittels nicht mehr als: 387g(≤9000Btu/h), 447g(>9000Btu/h und ≤12000Btu/h), 547g(>12000Btu/h und ≤18000Btu/h), 632g(>18000Btu/h und ≤24000Btu/h).



**VORSICHT** Vermischen Sie **NICHT** verschiedene Arten von Kältemitteln.

# Dichtheitskontrollen von Elektro- und Gasinstallationen

## Vor der Durchführung von Testläufen

Führen Sie einen Testlauf erst durch, wenn die folgenden Schritte abgeschlossen sind:

- **Prüfungen der elektrischen Sicherheit** - Stellen Sie sicher, dass die elektrische Installation des Geräts sicher ist und ordnungsgemäß funktioniert.
- **Gasdichtheitsprüfungen** - Überprüfen Sie alle Überwurfmutterverbindungen und stellen Sie sicher, dass das System nicht undicht ist.
- Stellen Sie sicher, dass die Gas- und Flüssigkeitsventile (Hoch- und Niederdruck) voll geöffnet sind

## Prüfung der elektrischen Sicherheit

Stellen Sie nach Abschluss der Installation sicher, dass alle elektrischen Leitungen gemäß den örtlichen und nationalen Vorschriften und in Übereinstimmung mit der Installationsanleitung verlegt wurden.

### VOR DER DURCHFÜHRUNG VON TESTLÄUFEN

#### Prüfung der Erdung

Messen Sie den Erdungswiderstand visuell und mit einem Erdungswiderstandsmessgerät. Der Erdungswiderstand muss weniger als  $0,1\Omega$  betragen.

**Achtung!** An einigen US-Standorten ist dies möglicherweise nicht erforderlich.

### BEI TESTANLAUF

#### Prüfung auf elektrische Leckagen

Während **Testlauf**, verwenden Sie eine Elektrosonde und ein Multimeter, um eine umfassende Dichtheitsprüfung durchzuführen.

Wenn ein Stromleck entdeckt wird, sollte das Gerät sofort ausgeschaltet und ein zugelassener Elektriker hinzugezogen werden, um die Ursache des Lecks zu finden und zu beheben.

**Achtung!** An einigen US-Standorten ist dies möglicherweise nicht erforderlich.



## WARNUNG – STROMSCHLAGRISIKO

**ALLE KABEL MÜSSEN DEN ÖRTLICHEN UND NATIONALEN ELEKTROVORSCHRIFTEN ENTSPRECHEN UND VON EINEM ZUGELASSENEN ELEKTRIKER INSTALLIERT WERDEN.**

## Leckagekontrolle der Gasanlage

Es gibt zwei verschiedene Methoden zur Überprüfung auf Gaslecks.

### Seifen- und Wassermethode

Tragen Sie mit einer weichen Bürste Seifenwasser oder flüssiges Reinigungsmittel auf alle Rohranschlussstellen der Innen- und Außengeräte auf. Das Vorhandensein von Blasen weist auf eine Leckage hin.

### Lecksuchverfahren

Wenn Sie einen Leckdetektor verwenden, lesen Sie die Gebrauchsanweisung des Geräts, um die korrekten Anweisungen zu erhalten.

### NACH DURCHFÜHRUNG EINER DICHTHEITSPRÜFUNG DER GASINSTALLATION

Nachdem Sie sich vergewissert haben, dass alle Rohrverbindungsstellen **NICHT** undicht sind, bringen Sie den Ventildeckel am Außengerät wieder an.

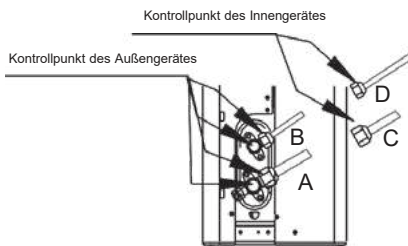

A: Niederdruckseitiges Absperrventil  
B: Hochdruckseitiges Absperrventil  
C und D: Flanschmuttern des Innengeräts

# Testlauf

## Anweisungen zum Testlauf

**Testläufe** sollten mindestens 30 Minuten lang durchgeführt werden.

1. Schließen Sie die Stromversorgung an das Gerät an.
2. Drücken Sie die Taste **ON/OFF** auf der Fernbedienung, um das Gerät einzuschalten.
3. Drücken Sie die Taste **MODE**, um die folgenden Funktionen zu durchlaufen:
  - COOL – Wählen Sie die niedrigstmögliche Temperatur
  - HEAT – Wählen Sie die höchstmögliche Temperatur
4. Lassen Sie jede Funktion 5 Minuten lang laufen und führen Sie die folgenden Kontrollen durch:

### Liste der durchzuführenden Kontrollen POSITIV/NEGATIV

Keine elektrischen Leckagen		
Das Gerät ist ordnungsgemäß geerdet		
Alle elektrischen Anschlüsse ordnungsgemäß abgedeckt		
Innengerät und Außengerät sind stabil installiert		
Alle Rohrverbindungsstellen sind nicht undicht	Außerhalb (2):	Innerhalb (2):
Das Wasser wird ordnungsgemäß aus dem Ablaufschlauch abgelassen		
Alle Rohre sind ordnungsgemäß isoliert		
Das Gerät führt die Funktion KÜHLEN korrekt aus		
Das Gerät führt die Funktion HEIZEN korrekt aus		
Die Lamellen des Innengeräts drehen sich richtig		
Das Innengerät reagiert auf die Fernbedienung		

## DOPPELTE KONTROLLE DER ROHRVERBINDUNGEN

Während des Betriebs steigt der Druck im Kältemittelkreislauf. Dabei können Lecks entdeckt werden, die bei der ersten Dichtheitsprüfung nicht vorhanden waren. Nehmen Sie sich während des Testlaufs die Zeit, um sorgfältig zu prüfen, dass an allen Anschlussstellen der Kältemittelleitungen keine Lecks vorhanden sind. Siehe **Überprüfung der Gasinstallation auf Dichtheit** für Anweisungen.

5. Wenn Sie der Testlauf erfolgreich abgeschlossen und bestätigt haben, dass alle Kontrollpunkte der Checkliste erfüllt wurden, führen Sie die folgenden Schritte durch:
  - a. Verwenden Sie die Fernbedienung, um das Gerät auf normale Betriebstemperatur zu bringen.
  - b. Verwenden Sie Isolierband, um die Anschlüsse der Kältemittelleitungen im Inneren des Raumes zu umwickeln, die bei der Installation des Innengeräts nicht abgedeckt wurden.

## WENN DIE UMGEBUNGSTEMPERATUR UNTER 16°C (60°F) LIEGT

Die Fernbedienung kann nicht zur Aktivierung der COOL-Funktion verwendet werden, wenn die Umgebungstemperatur unter 16°C liegt. In diesem Fall können Sie die **MANUELLE STEUERUNG** verwenden, um die COOL-Funktion zu testen.

1. Heben Sie die Frontplatte des Innengeräts an, bis sie einrastet.
2. Taste **MANUELLE STEUERUNG** befindet sich auf der rechten Seite des Displays. Drücken Sie die Taste 2 Mal, um die Funktion COOL zu wählen.
3. Führen Sie einen Testlauf auf die übliche Weise durch.

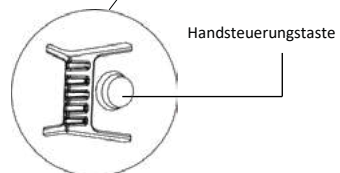
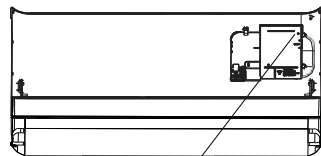

# Einpacken und Auspacken des Geräts

## Anweisungen zum Verpacken und Auspacken des Geräts:

### Auspacken:

#### Innengerät:

1. Schneiden Sie das Klebeband auf dem Karton mit einem Messer durch, einen Schnitt auf der linken Seite, einen Schnitt in der Mitte und einen Schnitt auf der rechten Seite.
2. Entfernen Sie die Klammern mit einem Hefter von der Oberseite des Kartons.
3. Öffnen Sie den Karton.
4. Entfernen Sie die mittlere Sicherungsplatte, falls vorhanden.
5. Entfernen Sie das Zubehörpaket und das Anschlusskabel, falls vorhanden.
6. Nehmen Sie das Gerät aus dem Karton und legen Sie es flach hin.
7. Entfernen Sie den schützenden Polystyrolschaum von der linken und rechten Seite oder von der Ober- und Unterseite des Geräts. Binden Sie den Verpackungsbeutel auf.

### Außengerät

1. Schneiden Sie den Streifen ab, der den Karton sichert.
2. Nehmen Sie das Gerät aus dem Karton.
3. Entfernen Sie den Polystyrolschaum aus dem Gerät.
4. Nehmen Sie das Gerät aus dem Plastikbeutel.

### Verpackung:

#### Innengerät:

1. Legen Sie den Plastikbeutel über das Innengerät.
2. Bringen Sie Sicherheitsstyropor an der linken und rechten Seite bzw. oben und unten am Gerät an.
3. Legen Sie das Gerät in den Karton und legen Sie dann das Zubehörpaket hinein.
4. Verschließen Sie den Karton und versiegeln Sie ihn mit Klebeband.
5. Verwenden Sie bei Bedarf ein Umreifungsband.

#### Außengerät:

1. Legen Sie den Plastikbeutel über das Außengerät.
2. Setzen Sie das untere Sicherheitsstyropor ein.
3. Legen Sie das Gerät in den Karton und setzen Sie dann die obere Styroporabdeckung auf das Gerät.
4. Verschließen Sie den Karton und versiegeln Sie ihn mit Klebeband.
5. Verwenden Sie bei Bedarf ein Umreifungsband.

**ACHTUNG:** Bewahren Sie alle Verpackungsmaterialien auf, die Sie vielleicht in Zukunft noch brauchen werden.

**KAISAI**

# **FERNBEDIENUNG**

## Bedienungsanleitung

Vielen Dank, dass Sie sich für unser Produkt entschieden haben.

Um es ordnungsgemäß zu bedienen, lesen Sie diese Bedienungsanleitung und bewahren sie zum späteren Nachschlagen auf.

## **Inhaltsverzeichnis**

Technische Datender Fernbedienung. ....	179
Handhabungder Fernbedienung. ....	180
TastenundFunktionen .....	181
Anzeigenaufdem Fernbedienung-Display .....	184
Nutzungder Grundfunktionen .....	186
Nutzungder fortgeschrittenen Funktionen.....	188

## Technische Daten der Fernbedienung

<b>Modell</b>	RG10R(D2S)/BGEF, RG10L5(G2HS)/BGEF, RG10L5(F2HS)/BGEF, RG10L5(H2HS)/BGEF, RG10P2(G2HS)/BGEF, RG10P2(F2HS)/BGEF, RG10P2(H2HS)/BGEF
<b>Nennspannung</b>	3,0 V (Trockenbatterien R03/LR03×2)
<b>Signalempfangsbereich</b>	8m
<b>Umgebungstemperatur</b>	-5 °C~60 °C (23 °F~140 °F)

### Schnellstart-Anweisungen

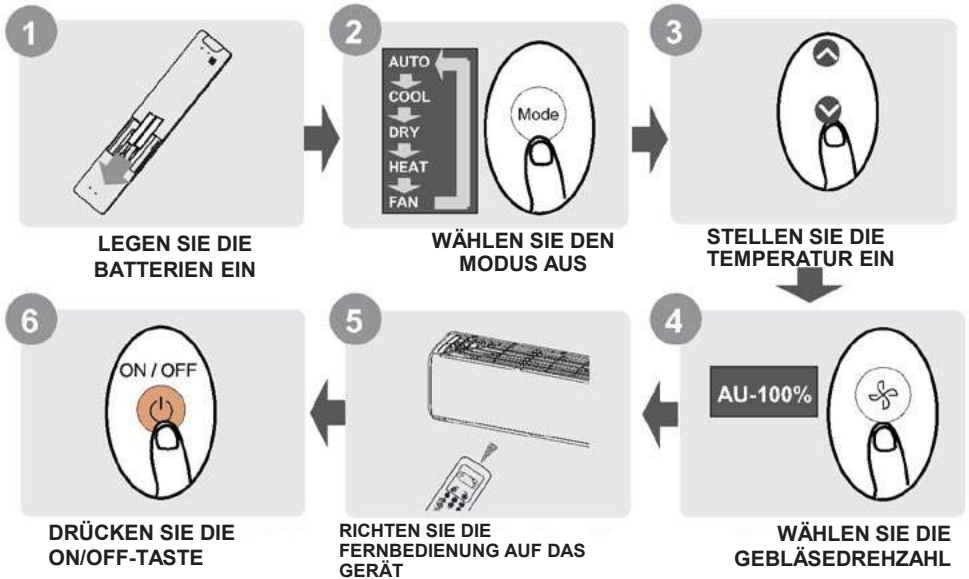

#### SIE SIND SICH NICHT SICHER, WOFÜR DIE JEWEILIGE FUNKTION GEDACHT IST?

Eine detaillierte Beschreibung der Bedienung der Klimaanlage finden Sie in den Abschnitten dieser Anleitung „Nutzung der Grundfunktionen“ und „Nutzung der fortgeschrittenen Funktionen“.

#### ZUSÄTZLICHE ANMERKUNG

- Die Tasten am Gerät können leicht von der Abbildung abweichen.
- Wenn die Inneneinheit die bestimmte Funktion nicht unterstützt, hat das Drücken der zugehörigen Funktionstaste auf der Fernbedienung keine Wirkung.
- Bei großen Unterschieden zwischen der Funktionsbeschreibung in der „Bedienungsanleitung der Fernbedienung“ und in der „Bedienungsanleitung“ gilt die Beschreibung in der „Bedienungsanleitung“.

# Handhabung der Fernbedienung

## Einlegen und Auswechseln der Batterien

Die Klimaanlage kann als Satz mit zwei Batterien (einige Geräte) geliefert werden. Vor dem Gebrauch legen Sie die Batterien in die Fernbedienung ein.

1. Schieben Sie den Deckel der Fernbedienung nach unten, um das Batteriefach freizulegen.
2. Legen Sie die Batterien ein und achten Sie darauf, dass die Batteriepole (+) und (-) mit den Symbolen im Batteriefach übereinstimmen.
3. Schieben Sie den Batteriefachdeckel wieder zurück.

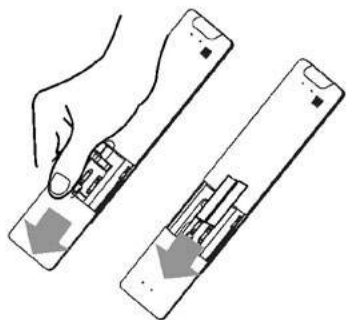

## Leistung der Batterie

Für eine optimale Produktleistung:

- Alte und neue Batterien oder Batterien verschiedener Marken dürfen nicht gemischt werden.
- Lassen Sie die Batterie nicht in der Fernbedienung, wenn sie mehr als 2 Monate lang nicht benutzt wird.

## Informationen zur Verwendung der Fernbedienung

Das Gerät muss den örtlichen nationalen Vorschriften entsprechen.

- In Kanada muss es die Anforderungen von CAN ICES-3(B)/NMB-3(B) erfüllen.
- In den USA muss es die Anforderungen von Teil 15 der Regeln der Federal Communications Commission (FCC) erfüllen. Während des Betriebs muss das Gerät die folgenden beiden Bedingungen erfüllen:
  - (1) Dieses Gerät darf keine schädlichen Störungen verursachen und
  - (2) Dieses Gerät muss alle empfangenen Störungen akzeptieren, einschließlich Störungen, die einen unerwünschten Betrieb verursachen können.

Bei der Prüfung dieses Geräts wurde festgestellt, dass es gemäß Teil 15 der FCC-Bestimmungen die für digitale Geräte der Klasse B festgelegten Bedingungen erfüllt. Der Zweck dieser Beschränkungen ist es, einen angemessenen Schutz gegen schädliche Störungen in Wohngebäuden zu gewährleisten. Dieses Gerät erzeugt, verwendet oder sendet Energie im Funkfrequenzband und kann, wenn es nicht in Übereinstimmung mit diesem Handbuch installiert und verwendet wird, schädliche Störungen des Funkverkehrs verursachen. Es kann auch nicht gewährleistet werden, dass in der jeweiligen Anlage keine Störungen auftreten. Wenn das Gerät den Radio- oder Fernsehempfang stört, kann dies durch Aus- und Wiedereinschalten des Geräts festgestellt werden. Dem Benutzer wird empfohlen, zu versuchen, Störungen durch eine oder mehrere der folgenden Methoden zu reduzieren:

- Die Richtung oder den Standort der Empfangsantenne ändern.
- Den Abstand zwischen dem Gerät und dem Empfänger vergrößern.
- Das Gerät an eine Steckdose anschließen, die von einem anderen Stromkreis gespeist wird als der, der das Gerät versorgt.
- Lassen Sie sich von Ihrem Händler oder einem erfahrenen Radio- und Fernsehtechniker beraten.
- Änderungen oder Modifikationen, die nicht ausdrücklich von der für die Einhaltung der Vorschriften verantwortlichen Stelle genehmigt wurden, könnten die Berechtigung des Benutzers zum Betrieb des Gerätes aufheben.

## Fernsteuerung

- Direkte Sonneneinstrahlung kann den Infrarot-Signalempfänger stören.
- Es sollten sich keine Hindernisse zwischen der Fernbedienung und dem Gerät befinden.
- Wenn die Fernbedienungssignale ein anderes Gerät steuern, bringen Sie das Gerät an einen anderen Ort oder wenden Sie sich an den Kundendienst.

## ! Entsorgung von Batterien

- Batterien dürfen nicht als unsortierten Hausmüll entsorgt werden. Machen Sie sich mit den örtlichen Vorschriften für die ordnungsgemäße Entsorgung von Batterien vertraut.
- Batterien können am unteren Rand des Entsorgungssymbols ein chemisches Symbol aufweisen. Dieses chemische Symbol zeigt an, dass die Batterie ein Schwermetall enthält, dessen Konzentration einen bestimmten Wert überschreitet. Ein Beispiel ist Pb: Blei (>0,004%).
- Geräte und Altbatterien müssen in einer speziellen Einrichtung für Wiederverwendung, Recycling und Verwertung entsorgt werden. Eine ordnungsgemäße Entsorgung hilft, mögliche negative Folgen für die Umwelt und die menschliche Gesundheit zu vermeiden.





# Tasten und Funktionen

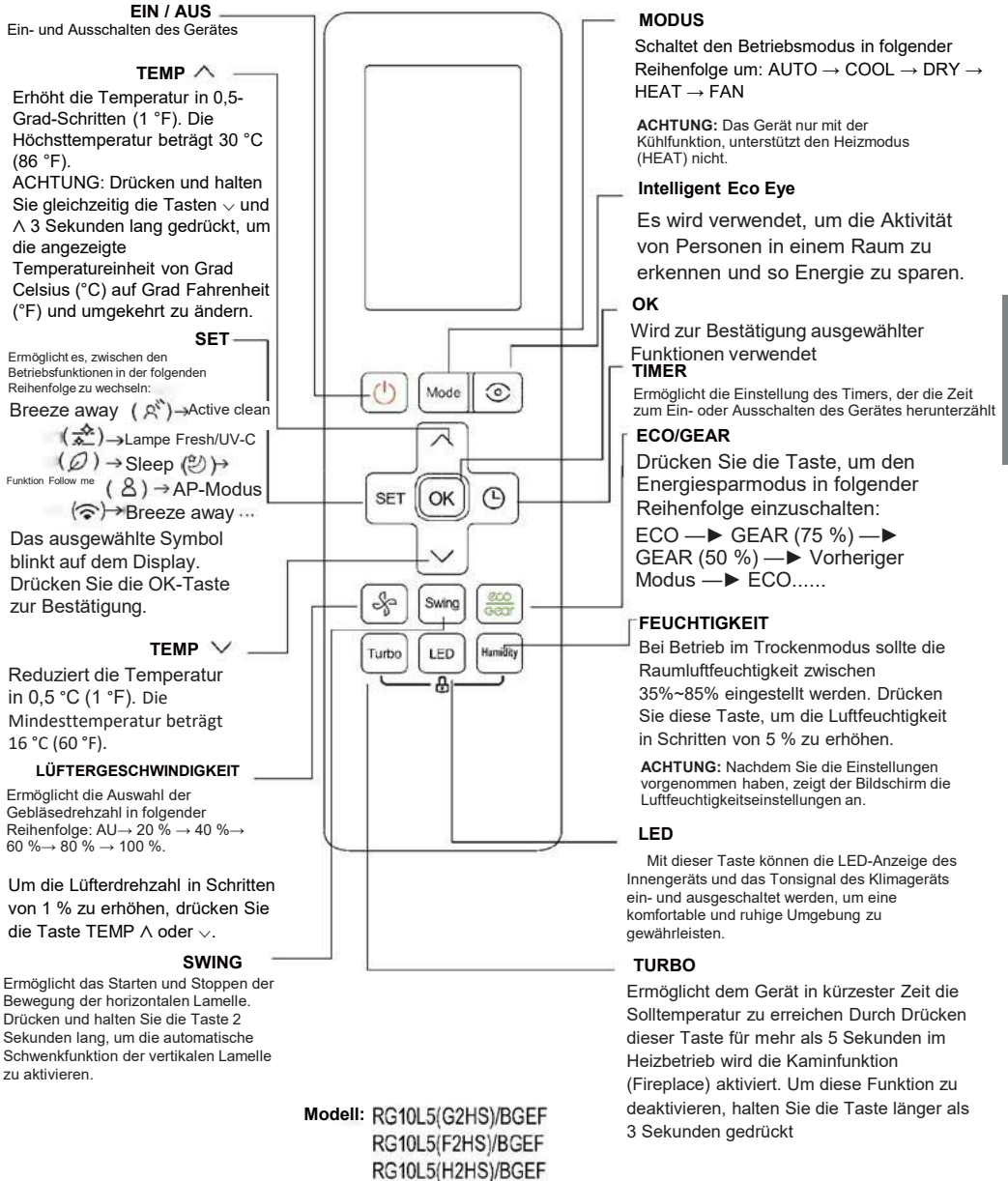



Es ist notwendig, dass Sie sich mit der Funktion der Fernbedienung vertraut machen, bevor Sie die neue Klimaanlage in Betrieb nehmen. Nachfolgend finden Sie eine kurze Einführung in die Bedienung der Fernbedienung. Die Bedienungsanweisungen für die Klimaanlage finden Sie im Kapitel „Nutzung der Grundfunktionen“ in dieser Bedienungsanleitung.



**EIN / AUS**  
Ein- und Ausschalten des Gerätes

**TEMP**   
Erhöht die Temperatur in 0,5-Grad-Schritten (1 °F). Die Höchsttemperatur beträgt 30 °C (86 °F).  
**ACHTUNG:** Drücken und halten Sie gleichzeitig die Tasten  und  3 Sekunden lang gedrückt, um die angezeigte Temperatureinheit von Grad Celsius (°C) auf Grad Fahrenheit (°F) und umgekehrt zu ändern.



**SET**  
Ermöglicht es, zwischen den Betriebsfunktionen in der folgenden Reihenfolge zu wechseln:

Self clean  → Lampe Fresh/UV-C  
 → Sleep   
Funktion Follow me  → AP-Modus  
 → Self clean ...

Das ausgewählte Symbol blinkt auf dem Display. Drücken Sie die OK-Taste zur Bestätigung.

**TEMP**   
Reduziert die Temperatur in 0,5 °C (1 °F). Die Mindesttemperatur beträgt 16 °C (60 °F).

**LÜFTERGESCHWINDIGKEIT**  
Ermöglicht die Auswahl der Gebläsedrehzahl in folgender Reihenfolge: AU → 20 % → 40 % → 60 % → 80 % → 100 %.

Um die Lüfterdrehzahl in Schritten von 1 % zu erhöhen, drücken Sie die Taste TEMP  oder .

**SWING**  
Ermöglicht das Starten und Stoppen der Bewegung der horizontalen Lamelle. Drücken und halten Sie die Taste 2 Sekunden lang, um die automatische Schwenkfunktion der vertikalen Lamelle zu aktivieren.

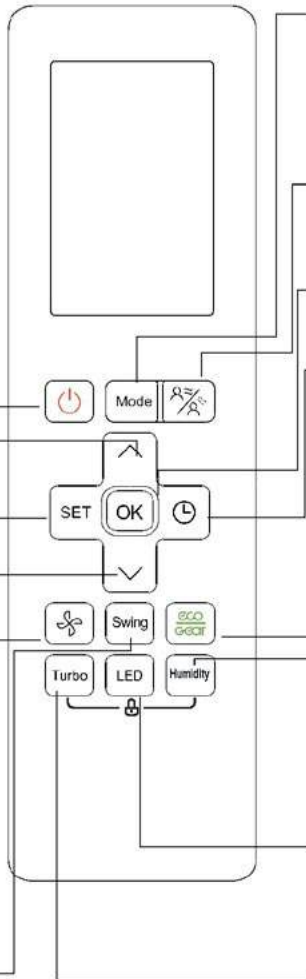

**MODUS**

Schaltet den Betriebsmodus in folgender Reihenfolge um: AUTO → COOL → DRY → HEAT → FAN  
**ACHTUNG:** Das Gerät nur mit der Kühlfunktion, unterstützt den Heizmodus (HEAT) nicht.

**Funktion Intelligent Eye**

Ermöglicht eine intelligente Positionierung des Ventilators in Richtung der Personen oder von den Personen weg.

**OK**

Wird zur Bestätigung ausgewählter Funktionen verwendet

**TIMER**

Ermöglicht die Einstellung des Timers, der die Zeit zum Ein- oder Ausschalten des Gerätes herunterzählt

**ECO/GEAR**

Drücken Sie die Taste, um den Energiesparmodus in folgender Reihenfolge einzuschalten:  
ECO → GEAR (75 %) → GEAR (50 %) → Vorheriger Modus → ECO

**FEUCHTIGKEIT**

Bei Betrieb im Trockenmodus sollte die Raumluftfeuchtigkeit zwischen 35%~85% eingestellt werden. Drücken Sie diese Taste, um die Luftfeuchtigkeit in Schritten von 5 % zu erhöhen.

**ACHTUNG:** Nachdem Sie die Einstellungen vorgenommen haben, zeigt der Bildschirm die Luftfeuchtigkeitseinstellungen an.

**LED**

Mit dieser Taste können die LED-Anzeige des Innengeräts und das Tonsignal des Klimageräts ein- und ausgeschaltet werden, um eine komfortable und ruhige Umgebung zu gewährleisten.

**TURBO**

Ermöglicht dem Gerät in kürzester Zeit die Solltemperatur zu erreichen. Durch Drücken dieser Taste für mehr als 5 Sekunden im Heizbetrieb wird die Kaminfunktion (Fireplace) aktiviert. Um diese Funktion zu deaktivieren, halten Sie die Taste länger als 3 Sekunden gedrückt

**Modell:** RG10P2(G2HS)/BGEF  
RG10P2(F2HS)/BGEF  
RG10P2(H2HS)/BGEF

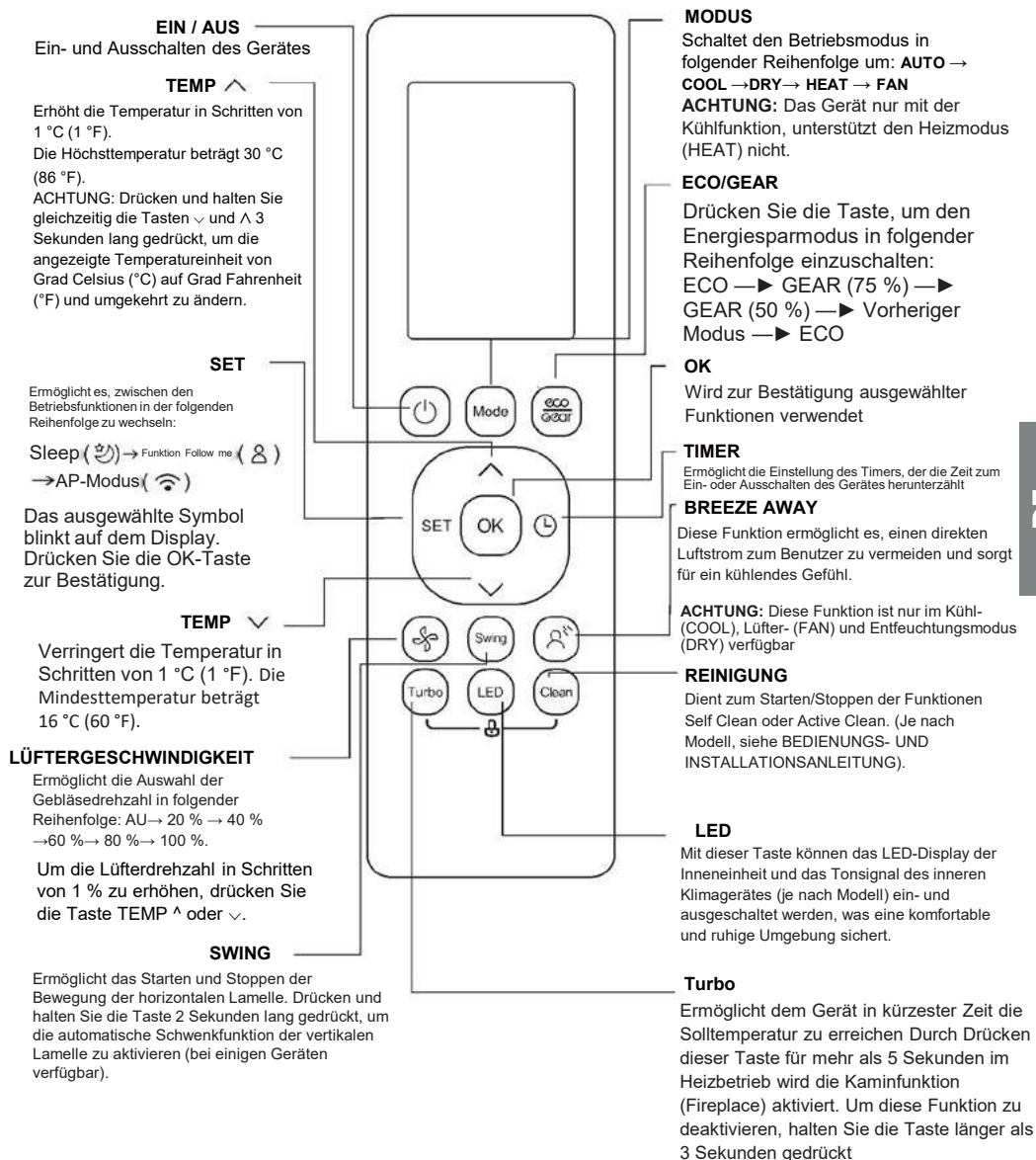

Modell: RG10R(D2S)/BGEF

# Anzeigen auf dem Fernbedienungs-Display

**Achtung!** Die Informationen werden nur angezeigt, wenn die Fernbedienung eingeschaltet ist. Alle in der Abbildung dargestellten Anzeigen dienen nur zur Präsentation. Während des laufenden Betriebs werden nur die entsprechenden Funktionssymbole auf dem Display angezeigt.

- 

Gelöbenauslass in Richtung der Menschen (einige Geräte)
- 

Anzeige der Funktion der aktiven Reinigung (Active Clean)
- 

Anzeige der Funktion Breeze Away
- 

Anzeige der Lampenfunktion Fresh/UV-C
- 

Gilt nicht für dieses Gerät
- 

Anzeige des Ruhezustands
- 

Gilt nicht für dieses Gerät
- 

Anzeige der Verfolgungsfunktion
- 

Anzeige der Funktion Intelligent Eye Eco (einige Geräte)
- 

Anzeige des Fernbedienungssymbols (einige Geräte)
- 

Anzeige des niedrigen Batteriestandes (falls blinkt)

**Übertragungsanzeige**  
Leuchtet, wenn die Fernbedienung ein Signal an die innere Einheit sendet







 **ON**  
Anzeige des Ureinschaltens (TIMER OFF)

 **OFF**  
Anzeige des Uhrausschaltens (TIMER OFF)

 Anzeige der Funktion **Leiser Betrieb**

Anzeige der Gebläsedrehzahl (FAN SPEED)

Zeigt die gewählte Gebläsedrehzahl an:

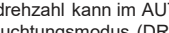
Leiser Betrieb		1%
		2%-20%
NIEDRIG		21%-40%
MITTEL		41%-60%
		61%-80%
HOCH		81%-100%
AUTOMATIKBETRIEB		<b>AUTO</b>

Die Lüfterdrehzahl kann im AUTO- oder Entfeuchtungsmodus (DRY) nicht eingestellt werden.

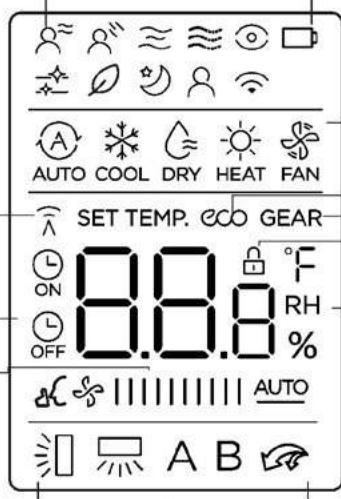

Anzeige des **MODUS (MODE)**

Zeigt den aktuellen Betriebsmodus an, darunter:  
 **AUTO**  **COOL**  **DRY**  **HEAT**  **FAN**

Anzeige der **ECO-Funktion**  
Wird angezeigt, wenn die ECO-Funktion aktiv ist

Anzeige **GEAR**  
Wird angezeigt, wenn die GEAR-Funktion aktiv ist

Anzeige der **Sperrfunktion (LOCK)**  
Wird angezeigt, wenn die Sperrfunktion (LOCK) aktiv ist.

Anzeige der Einstellung für **Temperatur/Timer/Gebläsedrehzahl**

Zeigt die voreingestellte Temperatur oder Gebläsedrehzahl, oder die Timer-Einstellungen bei Verwendung der Funktion TIMER ON/OFF an.

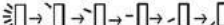

Anzeige der Pendelbewegung der **horizontalen Lamellen** (einige Geräte)

 Anzeige der Pendelbewegung der **vertikalen Lamellen**

 Anzeige **Modus TURBO**

**A** Gilt nicht für dieses  
**B** Gerät

• Temperaturbereich:  
16-30 °C/60-86 °F

• Einstellbereich des Timers: 0-24 Stunden

• Einstellbereich der Gebläsedrehzahl: AU -100 %

• Bereich der Feuchtigkeitseinstellungen:  
35 % - 85 %

Im Lüftermodus (FAN) bleibt das Display leer.

**Modell: RG10P2(G2HS)/BGEF, RG10P2(F2HS)/BGEF, RG10P2(H2HS)/BGEF  
RG10L5(G2HS)/BGEF, RG10L5(F2HS)/BGEF, RG10L5(H2HS)/BGEF**

**Übertragungsanzeige**  
Leuchtet, wenn die Fernbedienung ein Signal an die innere Einheit sendet

**ON**  
Anzeige des Uhrschaltens (TIMER OFF)

**OFF**  
Anzeige des Uhrausschaltens (TIMER OFF)

**Anzeige der Funktion Leiser Betrieb**

**Anzeige der Gebläsedrehzahl (FAN SPEED)**  
Zeigt die gewählte Gebläsedrehzahl an:

Leiser Betrieb		1% *
		2%-20% *
NIEDRIG		21%-40% *
MITTEL		41%-60% *
		61%-80% *
HOCH		81%-100% *
AUTOMATIKBETRIEB	<b>AUTO</b>	

Die Lüfterdrehzahl kann im AUTO- oder Entfeuchtungsmodus (DRY) nicht eingestellt werden.

- Anzeige der Funktion Breeze Away (einige Geräte)
- Anzeige der Funktion der aktiven Reinigung (Active Clean)
- Nicht verfügbar für dieses Gerät
- Anzeige des Ruhezustands
- Anzeige der Verfolgungsfunktion
- Anzeige des Fernbedienungssymbols (einige Geräte)
- Anzeige des niedrigen Batteriestandes (falls blinkt)

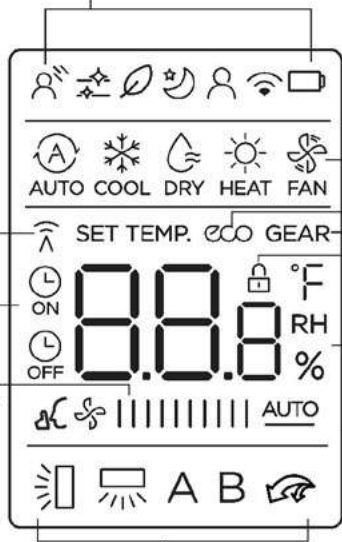

**Anzeige des MODUS (MODE)**  
Zeigt den aktuellen Betriebsmodus an, darunter:  
   
**AUTO COOL DRY HEAT FAN**

**Anzeige der ECO-Funktion**  
Wird angezeigt, wenn die ECO-Funktion aktiv ist

**Anzeige GEAR**  
Wird angezeigt, wenn die GEAR-Funktion aktiv ist

**Anzeige der Sperrfunktion (LOCK)**  
Wird angezeigt, wenn die Sperrfunktion (LOCK) aktiv ist.

**Anzeige der Einstellung für Temperatur/Timer/Gebläsedrehzahl**  
Zeigt die voreingestellte Temperatur oder Gebläsedrehzahl, oder die Timer-Einstellungen bei Verwendung der Funktion TIMER ON/OFF an.

**Anzeige der Schwenkbewegung der horizontalen Lamelle**

**Anzeige der Pendelbewegung der vertikalen Lamellen**

**Anzeige Modus TURBO**

**A** Nicht verfügbar  
**B** für dieses Gerät

- Temperaturbereich: 16-30 °C/60-86 °F
  - Einstellbereich des Timers: 0-24 Stunden
  - Einstellbereich der Gebläsedrehzahl: AU -100 %
- Im Lüftermodus (FAN) bleibt das Display leer.

**MODELL: RG10R(D2S)/BGEF**

# Nutzung der Grundfunktionen

**! ATTENTION** Vergewissern Sie sich vor der Arbeit, dass das Gerät an die Stromversorgung angeschlossen ist und dass die Stromversorgung richtig zugeführt ist.

## AUTO-Modus

Auswahl des AUTO-Modus



Stellen Sie die Solltemperatur ein



Schalten Sie die Klimaanlage ein



### ACHTUNG:

1. Die Geräte im AUTO-Modus wählen automatisch den COOL (Kühlen), FAN (Lüfter) oder HEAT (Heizen) Modus, basierend auf der eingestellten Temperatur.
2. Im AUTO-Modus kann die Lüfterdrehzahl nicht eingestellt werden.

## COOL- (Kühlen) oder HEAT-Modus (Heizen)

Modus COOL (Kühlen) / HEAT (Heizen) wählen



Stellen Sie die Temperatur ein



Stellen Sie die Lüfterdrehzahl



Schalten Sie die Klimaanlage ein



## DRY-Modus

Wählen Sie den DRY-Modus (Lüfter)



Stellen Sie die Solltemperatur ein



Schalten Sie die Klimaanlage ein



**ACHTUNG:** Im DRY-Modus (Entfeuchten) kann die Lüfterdrehzahl nicht eingestellt werden, da sie bereits automatisch geregelt wird.

## FAN-Modus

Wählen Sie den FAN-Modus (Lüfter)



Stellen Sie die Lüfterdrehzahl



Schalten Sie die Klimaanlage ein



**ACHTUNG:** Die Temperatur kann im FAN-Modus (Lüfter) nicht eingestellt werden. Infolgedessen wird die Temperatur nicht auf dem Display der Fernbedienung angezeigt.

## Einstellen der Timer-Funktion (TIMER)

**TIMER ON/OFF** – stellt die Zeit ein, nach der sich das Gerät automatisch ein-/ausschaltet.

### Einstellen der Zeitfunktion zum Einschalten (TIMER ON)

Drücken Sie die TIMER-Taste, um den Timer zu aktivieren.

Drücken Sie mehrmals die Temp-Taste - Aufwärts- oder Abwärts- Pfeil nach oben oder unten, um die gewünschte Zeit zum Einschalten des Gerätes einzustellen.

Richten Sie die Fernbedienung auf das Gerät und warten Sie 1 Sekunde, die Funktion TIMER ON wird aktiviert.

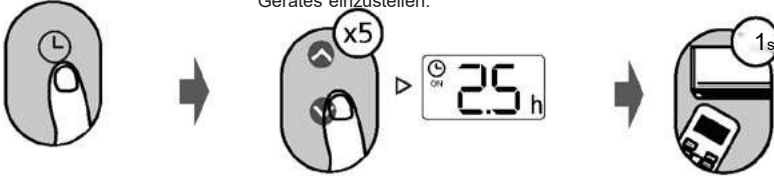

### Aus-Timer Funktion (TIMER OFF)

Drücken Sie die TIMER-Taste, um den Timer zu aktivieren.

Drücken Sie wiederholt die Taste Temp. Pfeil nach oben oder unten, um die gewünschte Zeit einzustellen, bis sich das Gerät ausschaltet.

Richten Sie die Fernbedienung auf das Gerät und warten Sie 1 Sekunde, der Aus-Timer (TIMER OFF) wird aktiviert.

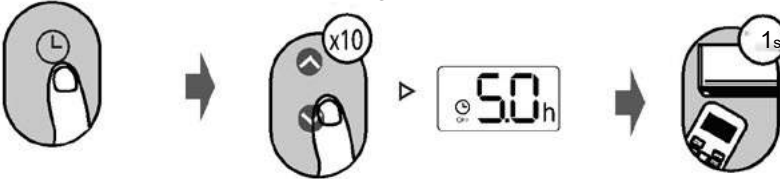

### ACHTUNG:

- Bei der Einstellung der Zeitfunktion zum Einschalten (TIMER ON) oder der Zeitfunktion zum Ausschalten (TIMER OFF), wird diese Zeit bei jedem Drücken um 30 Minuten bis 10 Stunden erhöht. Im Bereich von 10 bis 24 Stunden entspricht jedes Drücken einem Zeitintervall von 1 Stunde. (Drücken Sie zum Beispiel 5 Mal, um 2,5 Stunden einzustellen, oder 10 Mal für 5 Stunden). Der Timer kehrt nach 24 auf 0,0 zurück.
- Die Funktion kann abgebrochen werden, indem der Timer auf 0.0h gestellt wird.

### Einstellung der Zeitfunktion zum Einschalten (TIMER ON) TIMER ON oder der Zeitfunktion zum Ausschalten (TIMER OFF) (Beispiel)

Bitte beachten Sie, dass sich die für diese beiden Funktionen eingestellten Zeitperioden auf die Anzahl der Stunden beziehen, die von der aktuellen Stunde vergehen.

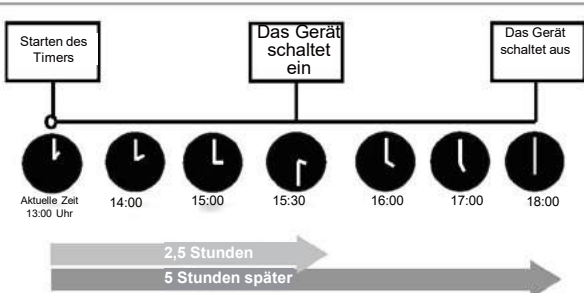
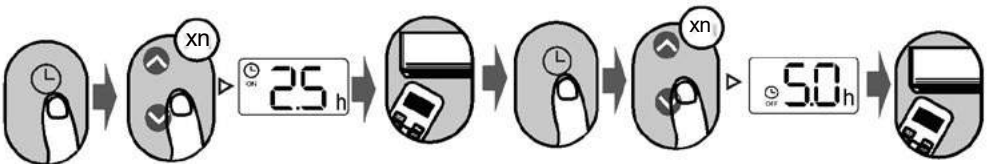

Beispiel: Wenn in diesem Moment 13:00 Uhr ist, schaltet das Gerät bei der Timer-Einstellung nach den oben beschriebenen Anweisungen 2,5 Stunden später (15:30 Uhr) ein und um 18:00 Uhr aus.

# Nutzung der fortgeschrittenen Funktionen

## Funktion der Schwenkbewegung (SWING)

Drücken Sie die Swing-Taste

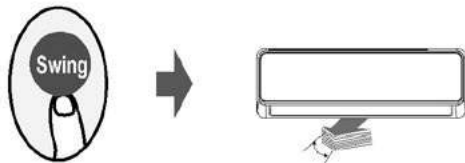

Beim Drücken bewegt sich die horizontale Lamelle automatisch auf und ab. Drücken Sie die Taste erneut, um die Funktion zu deaktivieren.

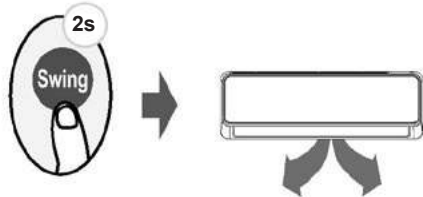

Durch Drücken und Halten der Taste für mehr als 2 Sekunden wird die Funktion der Schwenkbewegung der vertikalen Lamelle aktiviert. (je nach Modell)

## Richtung der Luftzufuhr

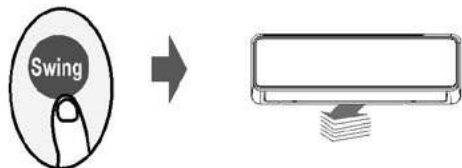

Wenn Sie die SWING-Taste lange gedrückt halten, können Sie fünf verschiedene Windrichtungen einstellen. Mit jedem Tastendruck können Sie die Bewegung der Lamelle innerhalb eines bestimmten Bereichs einstellen. Drücken Sie die Taste, bis die gewünschte Richtung erreicht ist (nur bei einigen Geräten).

## LED-ANZEIGE



Drücken Sie die LED-Taste

Drücken Sie diese Taste, um das Display der Inneneinheit ein- und auszuschalten.



Drücken und halten Sie die Taste länger als 5 Sekunden gedrückt (einige Geräte).

Durch Drücken und Halten der Taste für mehr als 5 Sekunden wird die aktuelle Raumtemperatur auf der Inneneinheit angezeigt. Durch erneutes Drücken für über 5 Sekunden kehren Sie zur Solltemperaturanzeige zurück.

## Funktion Intelligent Eye ECO (für RG10L5 (G2HS/F2HS/H2HS)/BGEF)

Drücken Sie diese Taste

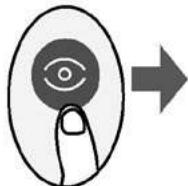

Im Modus Intelligent Eye ECO kann das Gerät dank des eingebauten Infrarotsensors die Aktivität von Personen im Raum erkennen. Im Kühl- und Heizbetrieb reduziert das Gerät bei 30-minütiger Abwesenheit des Benutzers automatisch die Frequenz, um Energie zu sparen (nur bei Modellen mit Inverter). Das Gerät nimmt den Betrieb automatisch wieder auf, sobald wieder eine menschliche Aktivität erkannt wird.

## ECO/GEAR-Funktion



Drücken Sie die Taste, um den Energiesparmodus in folgender Reihenfolge einzuschalten:

ECO → GEAR(75 %) → GEAR(50 %) → Vorheriger Modus → ECO.....

**Achtung:** Diese Funktion ist nur im Kühlmodus (COOL) verfügbar.

### Bedienung der ECO-Funktion:

Im Kühlmodus (COOL) bewirkt das Drücken dieser Taste, dass die Fernbedienung die Temperatur automatisch auf 24 °C/75 °F einstellt und die Ventilatorgeschwindigkeit auf AUTO gesetzt wird, um Energie zu sparen (nur wenn die Temperatur unter 24 °C/75 °F liegt). Wenn die eingestellte Temperatur höher als 24 °C/75 °F ist, wird durch Drücken der ECO-Taste die Gebläsedrehzahl auf AUTO umgestellt, und die Temperatur bleibt unverändert.

#### ACHTUNG:

Wenn Sie die ECO-Taste drücken, den Modus ändern oder den Temperatursollwert auf weniger als 24 °C/75 °F einstellen, wird der ECO-Modus deaktiviert.

Im ECO-Modus sollte die Solltemperatur 24 °C/75 °F oder mehr betragen; dies kann zu unzureichender Kühlung führen. Wenn Sie mehr Komfort benötigen, drücken Sie die ECO-Taste erneut, um die Funktion zu deaktivieren.

### Bedienung der GEAR-Funktion:

Drücken Sie die ECO/GEAR-Taste, um den GEAR-Modus wie unten beschrieben zu aktivieren: 75 % (bis zu 75 % des Stromverbrauchs)

↓  
50 % (bis zu 50 % des Stromverbrauchs)

↓  
Vorheriger Modus.

## FP-Funktion

Drücken Sie diese Taste zwei mal in 1 Sekunde im Heizmodus (HEAT) und bei der Solltemperatur von 16°C/60°F.



Der Lüfter des Gerätes läuft mit hoher Drehzahl (Kompressor eingeschaltet) mit der automatisch auf 8 °C/46 °F eingestellten Solltemperatur.

**Achtung!** Diese Funktion gilt nur für Klimaanlage mit Wärmepumpen.

Um die FP-Funktion zu aktivieren, drücken Sie diese Taste zweimal im Heizbetrieb (HEAT) und bei einer Solltemperatur von 16 °C/60 °F. Drücken Sie die Tasten On/Off, Sleep, Mode, Fan und Temp, um diese Funktion zu deaktivieren.

## Leiser Betriebsmodus (Silence)



Drücken und halten Sie die Fan-Taste länger als 2 Sekunden gedrückt, um den leisen Betriebsmodus (Silence) zu aktivieren/deaktivieren (je nach Gerät). Dies kann aufgrund der niedrigen Betriebsleistung des Kompressors zu einer unzureichenden Kühl- und Heizleistung führen. Durch Drücken der Ein-/Aus-, Turbo- oder Clean-Taste wird der leise Betriebsmodus (Silence) deaktiviert.

## Turbo-Funktion

Drücken Sie die Turbo-Taste



Wenn die TURBO-Funktion im Kühlmodus (COOL) ausgewählt ist, bläst das Gerät mit der höchsten Zuluftkraft kühle Luft aus, um mit der Kühlung zu beginnen.

Wenn die Turbofunktion im Heizmodus (HEAT) ausgewählt ist, bläst das Gerät heiße Luft mit der höchsten Ausstoßkraft aus, um die Heizung zu starten (einige Geräte).

Bei Geräten mit elektrischen Heizelementen schaltet sich die elektrische Heizung ein und beginnt mit dem Heizvorgang.



### Bedienung der Kaminfunktion (Fireplace)

Durch Drücken der Turbotaste für mehr als 5 Sekunden im Heiz- oder automatischen Heizmodus wird die Kaminfunktion (Fireplace) aktiviert. Um diese Funktion zu deaktivieren, halten Sie die Taste länger als 3 Sekunden gedrückt.

### ACHTUNG:

- Wenn die Kaminfunktion aktiviert ist, wird auf dem Bildschirm 3 Sekunden lang **ON** angezeigt.
- Wenn die Kaminfunktion ausgeschaltet ist, wird auf dem Bildschirm 3 Sekunden lang **OFF** angezeigt.

## Sperrfunktion (LOCK)

Für die Modelle RG10P2(G2HS/F2HS/H2HS)/BGEF, RG10L5(G2HS/F2HS/H2HS)/BGEF

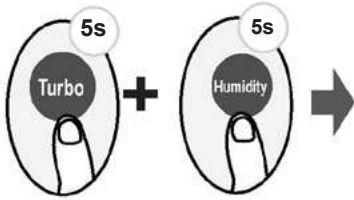

Halten Sie die Tasten **Turbo** und **Humidity** gleichzeitig für mehr als 5 Sekunden gedrückt, um die Sperrfunktion zu aktivieren. Alle Tasten werden gesperrt. Sie können diese beiden Tasten nur zwei Sekunden lang drücken und gedrückt halten, um die Sperrfunktion (Lock) zu deaktivieren.

Für Modell RG10R(D2S)/BGEF

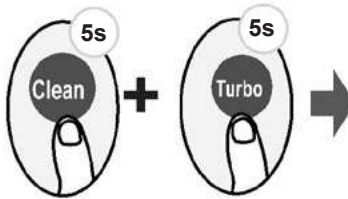

Drücken und halten Sie gleichzeitig die Tasten **Clean** und **Turbo** für über 5 Sekunden, um die Sperrfunktion (Lock) zu aktivieren. Alle Tasten werden gesperrt. Sie können diese beiden Tasten nur zwei Sekunden lang drücken und gedrückt halten, um die Sperrfunktion (Lock) zu deaktivieren.

## Funktion Intelligent Eye (Für die Modelle RG10P2(G2HS/F2HS/H2HS)/BGEF

Drücken Sie diese Taste



Im Modus Intelligent Eye kann das Gerät dank des eingebauten Infrarotsensors die Aktivität von Personen im Raum erkennen. Der Ventilatorauslass kann sowohl von Personen weg als auch zu Personen hin positioniert werden. Im Kühl- und Heizbetrieb reduziert das Gerät bei 30-minütiger Abwesenheit des Benutzers automatisch die Frequenz, um Energie zu sparen (nur bei Modellen mit Inverter). Das Gerät nimmt den Betrieb automatisch wieder auf, sobald wieder eine menschliche Aktivität erkannt wird.

Weitere Informationen finden Sie unter „Bedienung der Funktion Intelligent Eye“ in der „Bedienungs- und Installationsanleitung“.

## Reinigungsfunktion (CLEAN)

Drücken Sie die Taste Clean, um die Selbstreinigungs- oder aktive Reinigungsfunktion zu aktivieren (je nach Modell)



### Aktive Reinigungsfunktion (Active clean):

Die Active Clean-Technologie entfernt Staub, Schimmel und Fett, die unangenehme Gerüche verursachen können, wenn sie am Wärmetauscher haften, indem sie automatisch eingefroren und dann schnell abgetaut werden. Wenn diese Funktion aktiviert ist, wird auf dem Display des Innengeräts „CL“ angezeigt; nach 20 bis 45 oder 130 (je nach Modell) Minuten schaltet sich das Gerät automatisch ab und deaktiviert die Funktion Active Clean.

## SET-Funktion

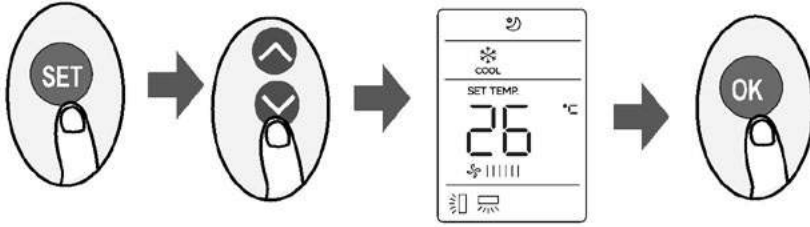

- Drücken Sie die SET-Taste, um die Funktionseinstellungen zu aktivieren, drücken Sie dann die Taste SET oder TEMP ∨ oder TEMP ∧, um die gewünschte Funktion auszuwählen. Das ausgewählte Symbol blinkt auf dem Display. Drücken Sie die OK-Taste zur Bestätigung.
- Um die ausgewählte Funktion zu deaktivieren, führen Sie die oben beschriebene Schritte aus.
- Mit der SET-Taste können Sie wie folgt durch die Bedienfunktionen scrollen:

### Für die Modelle RG10P2(G2HS/F2HS/H2HS)/BGEF, RG10L5(G2HS/F2HS/H2HS)/BGEF

Breeze away \* ( ) → Aktive Reinigung/Selbstreinigung

Funktion Follow me ( ) → AP-Modus ( )

[\*]: Je nach Modell \*

( ) → Lampe Fresh/UV-C \* ( ) → Sleep ( ) →

### Für Modell RG10R(D2HS)/BGEF

Sleep ( ) → Funktion Follow me ( ) → AP-Modus ( ) \*

[\*]: Je nach Modell

### Funktion Breeze Away ( ) (einige Geräte):

Diese Funktion ermöglicht es, einen direkten Luftstrom zum Benutzer zu vermeiden und sorgt für ein kühlendes Gefühl.

**ACHTUNG:** Diese Funktion ist nur im Kühl- (COOL), Lüfter- (FAN) und Entfeuchtungsmodus (DRY) verfügbar

Aktive Reinigungsfunktion (Active clean) ( ) (einige Geräte):

Die Active Clean-Technologie entfernt Staub, Schimmel und Fett, die unangenehme Gerüche verursachen können, wenn sie am Wärmetauscher haften, indem sie automatisch eingefroren und dann schnell abgetaut werden. Nach Aktivierung dieser Funktion zeigt das Display des Innengerätes die Meldung „CL“ an. Nach 20 bis 45 Minuten schaltet sich das Gerät automatisch ab und deaktiviert die Active Clean-Funktion.

### Funktion Lampe FRESH/UV-C ( )

(einige Geräte):

Wenn diese Funktion gewählt wird, wird der Ionisator oder die UV-C-Lampe (je nach Modell) aktiviert. Wenn es beide Funktionen hat, werden sie gleichzeitig aktiviert. Diese Funktion trägt zur Reinigung der Raumluft bei.

### Schlaf-Funktion ( ) :

Die SLEEP-Funktion wird verwendet, um den Energieverbrauch während des Schlafes zu reduzieren (und erfordert nicht die gleiche Temperaturkonfiguration, um den Schlafkomfort zu erhalten). Diese Funktion kann nur mit der Fernbedienung aktiviert werden. Einzelheiten dazu finden Sie im Abschnitt „SLEEP-Funktion“ in der Betriebsanleitung.

**ACHTUNG:** Die Schlaf-Funktion (SLEEP) ist im Lüfter- (FAN) oder Entfeuchtungsmodus (DRY) nicht verfügbar.



Mit der Funktion Follow Me kann das Fernsteuermodul die Temperatur am aktuellen Standort messen und im Abstand von 3 Minuten ein Signal an die Klimaanlage senden.

Die Messung der Umgebungstemperatur mit der Fernbedienung (anstelle der Inneneinheit selbst) ermöglicht es der Klimaanlage, die Umgebungstemperatur zu optimieren und bietet maximalen Komfort bei der Verwendung der Betriebsmodi AUTO, COOL oder HEAT (Automatik, Kühlung oder Heizung).

**ACHTUNG:**

Drücken Sie die SET-Taste, um die Funktion Follow Me auszuwählen, und drücken Sie dann zur Bestätigung die OK-Taste. Wenn Sie die OK-Taste 3 Sekunden lang drücken, wird die gespeicherte Funktion Follow Me gestartet/gestoppt.

- Wenn die Speicherfunktion aktiv ist, zeigt das Display 3 Sekunden lang **ON** an.
- Wenn Ist die Speicherfunktion deaktiviert ist, zeigt das Display 3 Sekunden lang **OFF** an.
- Ist die Speicherfunktion aktiv, wird die Funktion Follow Me durch Drücken der ON/OFF-Taste, durch einen Moduswechsel oder durch einen Stromausfall nicht deaktiviert.

**AP-Funktion(  ) (einige Geräte):**

Wählen Sie den AP-Modus, um das drahtlose Netzwerk zu konfigurieren. Das Drücken der SET-Taste funktioniert bei einigen Geräten nicht. Um in den AP-Modus zu gelangen, drücken Sie die LED-Taste innerhalb von 10 Sekunden sieben Mal.

# KAISAI

## SMART AC

### Bedienungsanleitung

**WICHTIGER HINWEIS:**

Bitte lesen Sie diese Anleitung sorgfältig durch, bevor Sie das Gerät installieren oder anschließen.  
Bewahren Sie diese Anleitung zum späteren Nachschlagen auf.

## INHALT

1. Spezifikation.....	195
2. Vorsichtsmaßnahmen.....	195
3. Herunterladen und Installieren der App.....	196
4. Installation des Smart-Kits.....	196
5. Benutzerregistrierung.....	197
6. Netzwerkkonfiguration.....	197
7. So nutzen sie die App.....	202
8. Besonder funktionen.....	203

## KONFORMITÄTSERKLÄRUNG

Hiermit erklären wir, dass dieses Smart-Kit in Übereinstimmung mit den grundlegenden Anforderungen und anderen relevanten Bestimmungen der Richtlinie 2014/53/EU ist. Eine Kopie der vollständigen Konformitätserklärung ist beigefügt (nur Produkte der Europäischen Union).

### 1. SPEZIFIKATION

**Modell:** EU-OSK105,US-OSK105

**Standard:** IEEE 802. 11 b/g/n

**Antennentyp:** Gedruckte PCB-Antenne

**Frequenzband:** 2400-2483.5 MHz

**Betriebstemperatur:** 0°C~45 °C/32°F~113°F

**Betriebsfeuchtigkeit:** 10 %-85 %

**Leistungsaufnahme:** DC 5 V/300 mA Maximum TX

**Leistung:** <20 dBm

### 2. VORSICHTSMASSNAHMEN

- **Unterstützung der Systeme: iOS, Android.**
  - Bitte halten Sie Ihre APP mit der neuesten Version auf dem Laufenden.
  - Aufgrund der Möglichkeit besonderer Umstände teilen wir Folgendes mit: Nicht alle Android und iOS-Systeme sind mit der APP kompatibel. Wir sind übernehmen keine Verantwortung für Ereignisse, die sich aus der Inkompatibilität von Systemen ergeben.
- **Drahtlose Sicherheitsstrategie**
  - Das Smart-Kit unterstützt nur WPA-PSK/WPA2-PSK Verschlüsselung sowie Verbindungen ohne Verschlüsselung. Es wird eine WPA- PSK/WPA2-PSK-Verschlüsselung empfohlen.
- **Vorsicht**
  - Aufgrund unterschiedlicher Netzwerksituationen kann beim Steuerungsprozess eine Zeitüberschreitung vorkommen. Wenn diese Situation auftritt, kann die Anzeige zwischen dem Display und der App nicht übereinstimmen, bitte lassen Sie sich davon nicht verwirren.
  - Die Smartphone-Kamera muss mindestens 5 Millionen Pixel haben, damit der QR-Code gut gescannt werden kann.
  - Aufgrund der unterschiedlichen Netzwerksituation kann es manchmal zu einer Zeitüberschreitung bei der Anfrage kommen, so dass die Netzwerkkonfiguration erneut durchgeführt werden muss.
  - Das APP-System kann ohne vorherige Ankündigung zwecks Verbesserung der Produktfunktionen aktualisiert werden. Der tatsächliche Prozess der Netzwerkkonfiguration kann sich geringfügig von der Anleitung unterscheiden, der tatsächliche Prozess ist hier maßgebend.
  - Bitte prüfen Sie die Service-Website für weitere Informationen.

### 3. APP HERUNTERLADEN UND INSTALLIEREN

**VORSICHT:** Der folgende QR-Code ist nur für das Herunterladen der APP verfügbar. Im Falle des dem SMART-KIT beigefügten QR-Code sieht es anders aus.



Android Phone



iOS

- Benutzer von Android-Telefonen: Scannen Sie den Android-QR-Code oder gehen Sie zu Google Play, suchen Sie die App „NetHome Plus“ und laden Sie sie herunter.
- iOS-Benutzer: Scannen Sie den iOS-QR-Code oder gehen Sie zum APP Store, suchen Sie die App „NetHome Plus“ und laden Sie sie herunter.

### 4. INSTALLATION DES SMART-KIT (Funkmodul)

1. Entfernen Sie die Schutzkappe des Smart-Kit (Funkmodul)
2. Öffnen Sie die Frontplatte und stecken Sie das Smart-Kit (Funkmodul) in die dafür vorgesehene Schnittstelle.
3. Bringen Sie den mit dem Smart-Kit (Funkmodul) verpackten QR-Code an der Seitenwand des Geräts an und stellen Sie sicher, dass er bequem mit dem Mobiltelefon gescannt werden kann. Alternativ kann der Benutzer den QR-Code fotografieren und in seinem eigenen Telefon speichern.

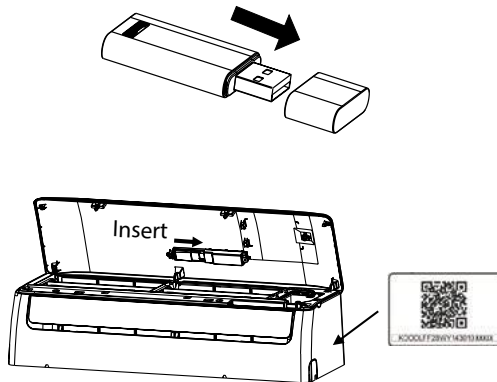

**WARNUNG:** Diese Schnittstelle ist nur mit dem vom Hersteller gelieferten SMART-KIT (Funkmodul) kompatibel.

## 5. BENUTZERREGISTRIERUNG

- Bitte stellen Sie sicher, dass Ihr mobiles Gerät mit dem WLAN-Router verbunden ist. Außerdem ist der Wireless LAN-Router bereits mit dem Internet zu verbinden, bevor die Benutzerregistrierung und die Netzwerkkonfiguration durchgeführt werden.
- Es ist besser, sich in Ihr E-Mail-Postfach einzuloggen und Ihr Registrierungskonto durch An klicken des Links zu aktivieren, falls Sie das Passwort vergessen haben sollten. Sie können sich mit den Konten von Drittanbietern anmelden.

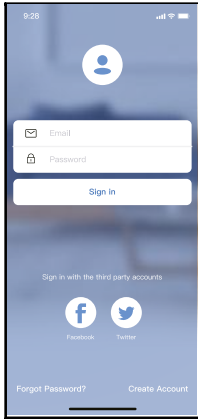

Android

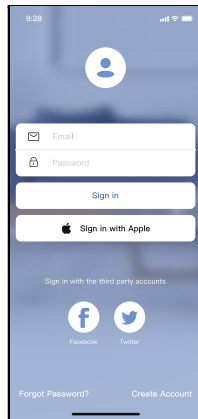

iOS

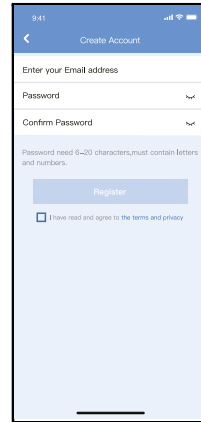

1. Klicken Sie auf „Create Account“

2. Geben Sie Ihre E-Mail-Adresse und Ihr Passwort ein und klicken Sie dann auf „Register“

## 6. NETZWERKKONFIGURATION

### VORSICHT:

- Es ist notwendig, jedes andere Netzwerk in der Umgebung zu vergessen und sicherzustellen, dass das Android- oder iOS-Gerät nur mit dem Drahtlosnetzwerk verbunden ist, das Sie konfigurieren möchten.
- Vergewissern Sie sich, dass die Wireless-Funktion des Android- oder iOS-Geräts gut funktioniert und automatisch wieder mit Ihrem ursprünglichen Drahtlosnetzwerk verbunden werden kann.

### Zur Erinnerung::

Der Benutzer muss alle Schritte innerhalb von 8 Minuten nach dem Einschalten des Klimageräts abschließen, andernfalls muss es erneut eingeschaltet werden.

### Android- oder iOS-Gerät für die Netzwerkkonfiguration verwenden

- Stellen Sie sicher, dass Ihr mobiles Gerät bereits mit dem WLAN-Netzwerk verbunden ist, das Sie verwenden möchten. Außerdem müssen Sie andere irrelevante WLAN-Netzwerke vergessen, falls diese Ihren Konfigurationsprozess beeinflussen.
- Trennen Sie die Spannungsversorgung des Klimageräts.
- Schließen Sie die Spannungsversorgung des Klimageräts an, und drücken Sie die Taste „LED DISPLAY“ oder „DO NOT DISTURB“ siebenmal innerhalb von 10 Sekunden.
- Wenn das Klimagerät „AP“ anzeigt, bedeutet dies, dass das Klimagerät das WLAN bereits in den „AP“-Modus versetzt hat.

**Hinweis:** Es gibt zwei Möglichkeiten, die Netzwerkkonfiguration abzuschließen:

- Netzwerkkonfiguration durch Bluetooth-Scan
- Netzwerkkonfiguration nach Gerättyp wählen

## Netzwerkconfiguration durch Bluetooth-Scan

**Hinweis:** Stellen Sie sicher, dass das Bluetooth Ihres Mobilgeräts funktioniert.

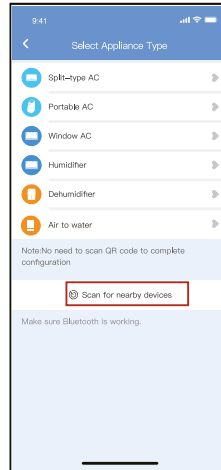

1. Drücken Sie „+ Add Device“

2. Drücken Sie „Scan for Nearby Devices“

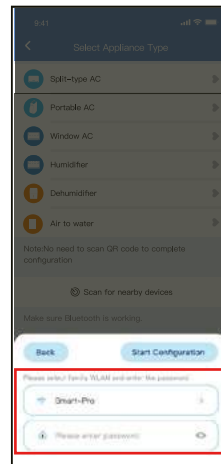
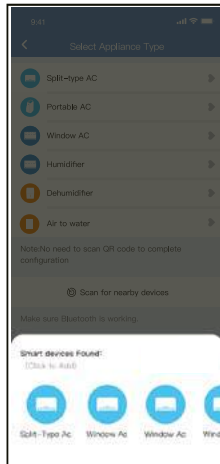

3. Warten Sie, bis Smart Devices gefunden werden, und fügen Sie sie hinzu

4. Wählen Sie Ihr Heim-WLAN, geben Sie das Passwort ein

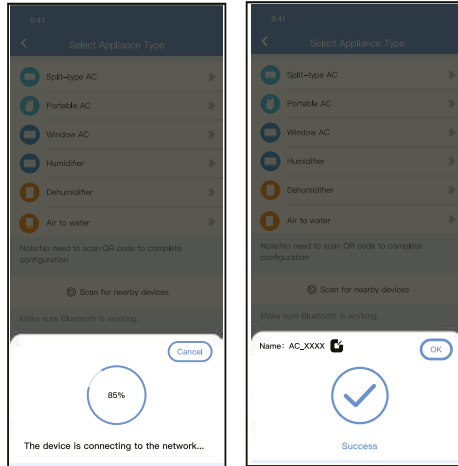

5. Warten auf eine Verbindung mit dem Netzwerk

6. Die Konfiguration war erfolgreich; Sie können den Standardnamen ändern.

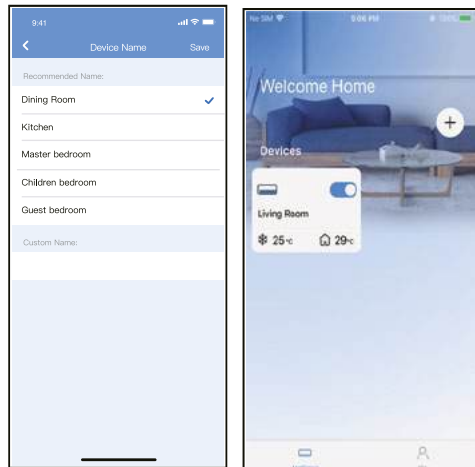

7. Sie können einen vorhandenen Namen wählen oder einen neuen Namen vergeben.

8. Die Konfiguration des Bluetooth-Netzwerks war erfolgreich, nun sehen Sie das Gerät in der Liste.

## Netzwerkconfiguration nach Gerättyp wählen:

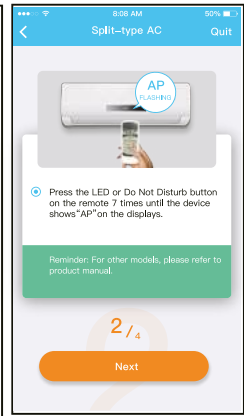
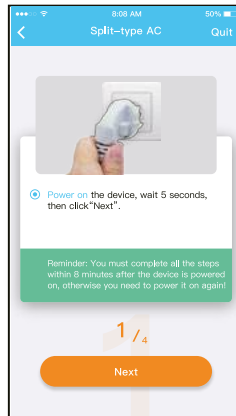
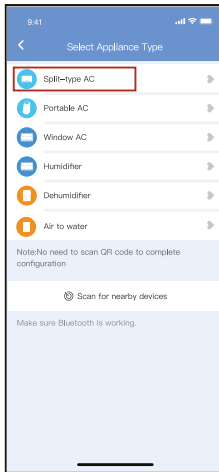

1. Wenn die Bluetooth-Netzwerkconfiguration fehlgeschlagen ist, wählen Sie bitte den Gerätetyp.
2. Folgen Sie bitte den obigen Schritten, um in den „AP“- Modus zu gelangen.

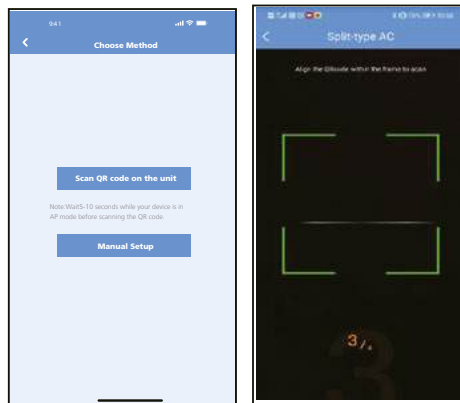

3. Wählen Sie die Netzwerkconfigurationsmethode.
4. Wählen Sie die Methode „Scan the QR Code“.

**ANMERKUNG:** Die Schritte und gelten nur für Android-Systeme. iOS-Systeme benötigen diese beiden Schritte nicht.

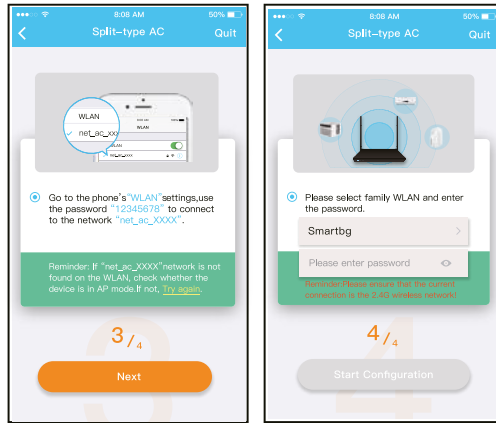

5. Wenn Sie die Methode „Manual Setup“ wählen (Android). Stellen Sie eine Verbindung mit drahtlosen Netzwerk (iOS) her

6. Geben Sie das Passwort ein

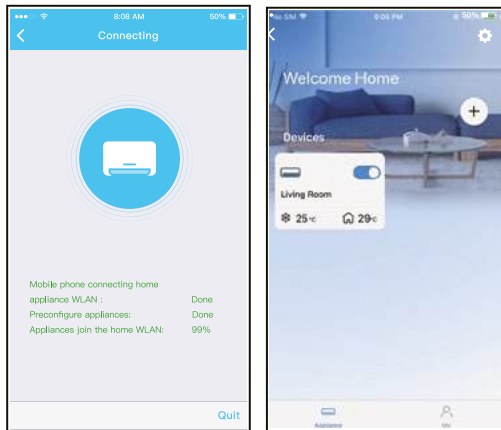

7. Netzwerkkonfiguration war erfolgreich

8. Die Konfiguration war erfolgreich, Sie sehen das Gerät in der Liste.

**ANMERKUNG:**

- Wenn die Netzwerkkonfiguration abgeschlossen ist, zeigt die APP auf dem Bildschirm an, dass sie erfolgreich war.
- Aufgrund der unterschiedlichen Internetumgebung ist es möglich, dass der Gerätestatus noch „offline“ anzeigt. Wenn diese Situation auftritt, ist es notwendig, die Geräteliste in der APP aufzurufen und zu aktualisieren und sicherzustellen, dass der Gerätestatus „online“ wird. Alternativ kann der Benutzer die Netzspannung aus- und wieder einschalten, der Gerätestatus wird dann nach einigen Minuten „online“.

## 7. SO NUTZEN SIE DIE APP

Bitte stellen Sie sicher, dass sowohl Ihr mobiles Gerät als auch das Klimagerät mit dem Internet verbunden sind, bevor Sie die App zur Steuerung der Klimaanlage über das Internet verwenden, bitte folgen Sie den nächsten Schritten:

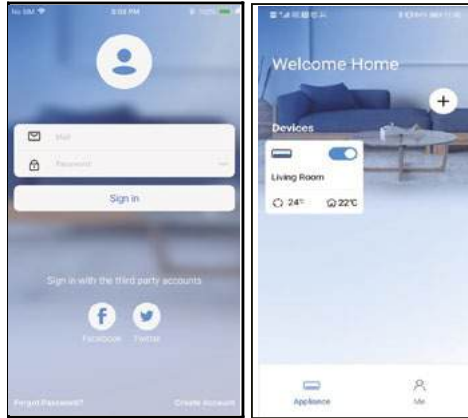

1. Klicken Sie auf „Sign in“
2. Wählen Sie das Klimagerät.

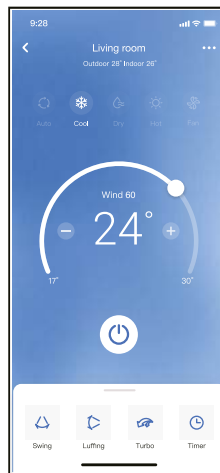

**3. Auf diese Weise kann der Benutzer den Ein-/Aus-Status der Klimaanlage, den Betriebsmodus, die Temperatur, die Lüftergeschwindigkeit usw. steuern.**

### ANMERKUNG:

Nicht alle Funktionen der APP sind im Klimagerät verfügbar. Zum Beispiel: ECO, Turbo, Swing-Funktion, weitere Informationen finden Sie im Benutzerhandbuch.

## 8. BESONDERE FUNKTIONEN

### Zeitplan:

Der Benutzer kann für jede einen Termin festlegen, um das Klimagerät zu einer bestimmten Zeit ein- oder auszuschalten. Der Benutzer kann auch die Zirkulation wählen, um das Klimagerät jede Woche unter Zeitplansteuerung zu betreiben.

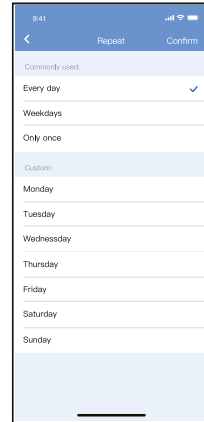
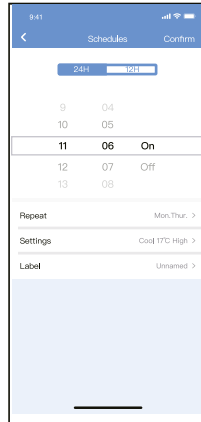
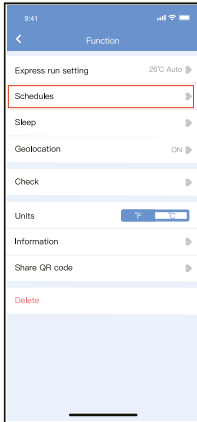

### Schlaf:

Der Benutzer kann seinen eigenen komfortablen Schlaf durch die Einstellung der Zieltemperatur anpassen.



### Check:

Mit dieser Funktion kann der Benutzer einfach den Laufstatus des Klimageräts überprüfen. Nach Beendigung dieses Vorgangs können die normalen Elemente, die abnormalen Elemente und die Detailinformationen angezeigt werden.

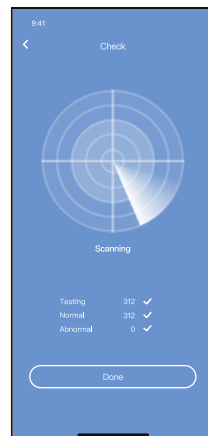

## Gerät freigeben:

Das Klimagerät kann von mehreren Benutzern gleichzeitig über die Funktion „Share Device“ gesteuert werden.

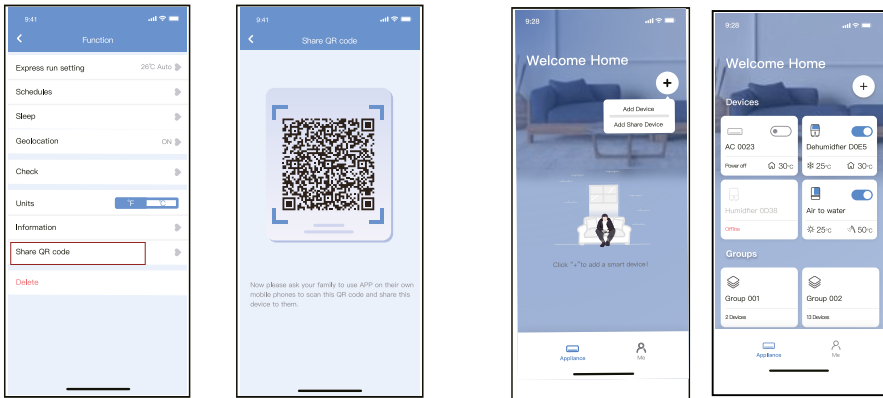

1. Klicken Sie auf „Shared QR-Code“

2. QR-Code-Anzeige.

3. Die anderen Benutzer müssen sich zuerst in der „Nethome Plus“-App anmelden und dann auf ihrem eigenen Mobiltelefon auf „Add Shared Device“ klicken. Danach können Sie Ihnen den QR-Code zu Scannen geben.

4. Jetzt können die anderen Personen das freigegebene Gerät hinzufügen

## HINWEISE:

### Für Modelle US-OSK105, EU-OSK105:

FCC ID:2AS2HMZNA21

IC:24951-MZNA21

Dieses Gerät entspricht Teil 15 der FCC-Bestimmungen und einen enthält lizenzbefreite(n) Sender/Empfänger, der/die den lizenzbefreiten RSS von Innovation, Science and Economic Development Canada entspricht/entsprechen.

Der Betrieb unterliegt den folgenden zwei Bedingungen:

(1) Dieses Gerät darf keine Störungen verursachen; und

(2) Dieses Gerät muss alle Interferenzen akzeptieren, einschließlich Interferenzen, die einen unerwünschten Betrieb des Geräts verursachen können.

Änderungen oder Modifikationen an diesem Gerät, die nicht ausdrücklich von der für die Einhaltung der Vorschriften verantwortlichen Stelle genehmigt wurden, können dazu führen, dass der Benutzer die

Berechtigung zum Betrieb des Geräts verliert. Dieses Gerät entspricht den FCC-Grenzwerten für die Strahlenbe-

lastung, die für eine unkontrollierte Umgebung festgelegt wurden. Um die Möglichkeit einer Überschreitung der

FCC-Grenzwerte für die Funkfrequenzbelastung zu vermeiden, darf der Abstand zwischen Mensch und Antenne bei normalem Betrieb nicht weniger als 20 cm betragen.

## NOTE:

ANMERKUNG: Dieses Gerät wurde getestet und entspricht den Grenzwerten für ein digitales Gerät der Klasse B gemäß Teil 15 der FCC-Vorschriften. Diese Grenzwerte sind so ausgelegt, dass sie einen angemessenen Schutz gegen schädliche Störungen in einer Hausanlage bieten. Dieses Gerät erzeugt und verwendet Hochfrequenzenergie und kann diese abstrahlen. Wenn es nicht gemäß den Anweisungen installiert und verwendet wird, kann es schädliche Störungen im Funkverkehr verursachen. Es gibt jedoch keine Garantie, dass in einer bestimmten Installation keine Störungen auftreten. Wenn dieses Gerät den Radio- oder Fernsehempfang stört, was durch Ausund Einschalten des Geräts festgestellt werden kann, sollte der Benutzer versuchen, die Störung durch eine oder mehrere der folgenden Maßnahmen zu beheben:

-Richten Sie die Empfangsantenne neu aus oder verlegen Sie sie.

-Vergrößern Sie den Abstand zwischen dem Gerät und dem Empfänger.

-Schließen Sie das Gerät an eine Steckdose an, die zu einem anderen Stromkreis gehört als die Steckdose, an die der Empfänger angeschlossen ist.

-Konsultieren Sie den Händler oder einen erfahrenen Radio-/Fernsehtechniker um Hilfe.



[www.kaisai.com](http://www.kaisai.com)

**WE  
CARE  
ABOUT  
AIR**

Owner's manual • Instrukcja obsługi • Bedienungsanleitung

