

AGL

Tecnología para descomplicar a vida.



H11 Bluetooth

CERRADURA DIGITAL

MANUAL DE INSTRUCCIONES - REV. 1

ESPECIFICACIONES

Modelo	H11 BLUETOOTH
Material	Zamac/Acero inoxidable
Peso de la cerradura	1,5Kg
Opciones de apertura	Biometría, clave numérica, Llave mecánica, Llave digital 13.56Mhz y Blueetooth
Colores disponibles	Negro com detalles plateados
Puertas aplicables	Puertas de aluminio e madera
Grosor de la puerta	35mm a 55mm
Voltaje	6v- 4 pilas AA
Autonomía de las pilas	1 año (para hasta 10 accesos diarios)
Capacidad de almacenamiento	100 huellas digitales, claves o tarjetas
Temperatura de funcionamiento	-25°C a 60°C
Humedad del aire	20 a 90%
Carga de urgencia	USB
Soporte a mando de voz	Sí

CONTENIDO DEL EMBALAJE

N°	Nombre	Cantidad
01	Panel delantero touch (teclado)	1
02	Panel trasero	1
03	Máquina	1
04	Llaves digitales 13.56Mhz (Card)	2
05	Llave mecánica	2
06	Goma impermeable	2
07	Batiente y caya del batiente	1
08	Tubo del tornillo 35*8mm	2
09	Tornillo deslizante 16*5mm	2
10	Tornillo de encaje de 10*5mm (para puerta de aluminio)	4
11	Tornillo de encaje de 25*5mm (para puerta de madera)	4
12	Tornillo de puerta de 35mm-55mm (30 mm SS304)	2
13	Tornillo de puerta de 60mm-65mm (50 mm SS304)	2
14	Tornillo M4*6mm (Panel trasero y panel de batería)	4
15	Tornillo M5*20mm (Para puertas de 35mm-40mm)	1
16	Tornillo M5*30mm (Para puertas de 40mm-45mm)	1
17	Tornillo M5*50mm (Para puertas de 45mm-65mm)	1
18	Guía del usuario y manual	1

ATENCIÓN ESPECIAL PARA:

Antes de instalar y configurar la cerradura, lea atentamente las instrucciones de este manual. La siguiente información es importante y debe ser obedecida:

1. Deje siempre las llaves convencionales fuera de la casa para usarlas en caso de necesidad;
2. Cambie las baterías cuando se emita la señal de batería baja;
3. Instale con cuidado para no romper los cables de alimentación de la batería;
4. Lea este manual detenidamente antes de la instalación y consérvelo para futuras consultas.

DIMENSIONES

Medidas en milímetros.

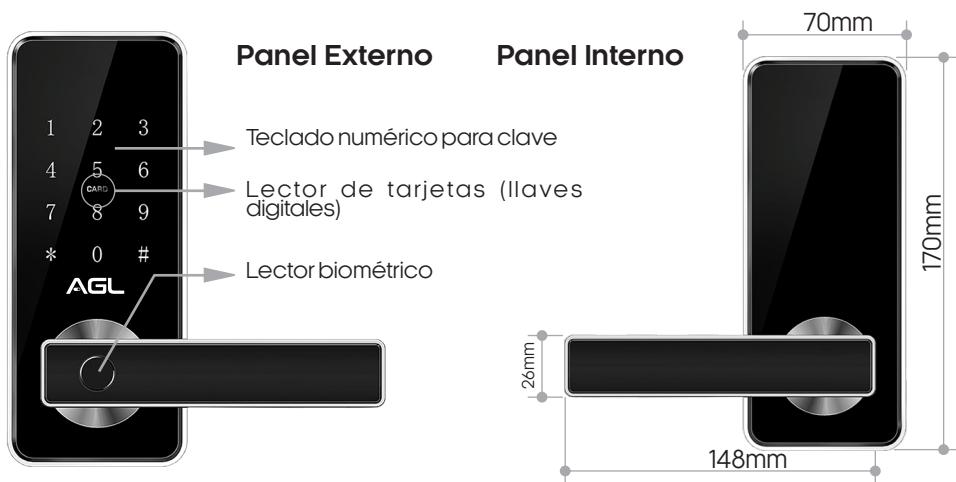

Vista Lateral
(ambos los paneles)

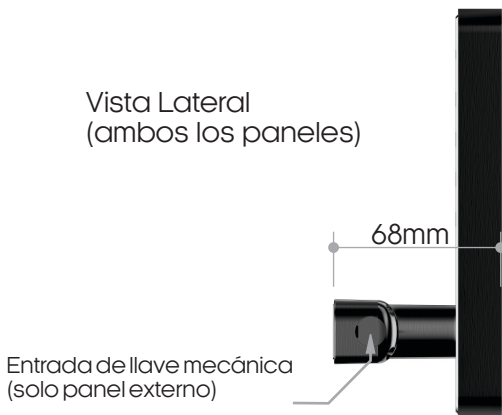

Máquina (vista lateral)

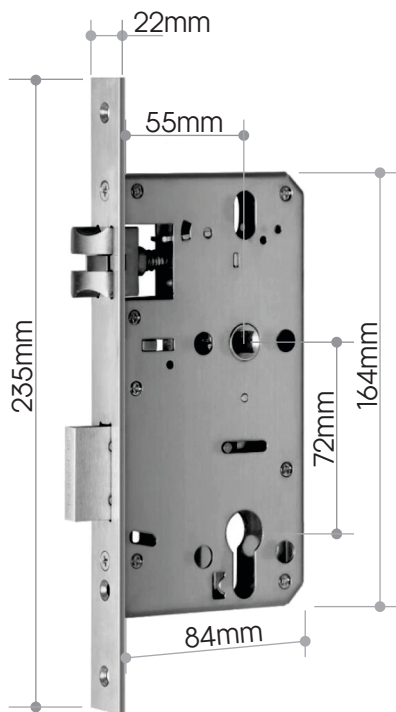

Máquina (vista superior)

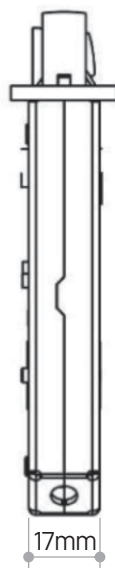

PREPARACIÓN PARA INSTALACIÓN

Ajuste la manija de acuerdo con la dirección en la que va a abrir la puerta:

Panel externo

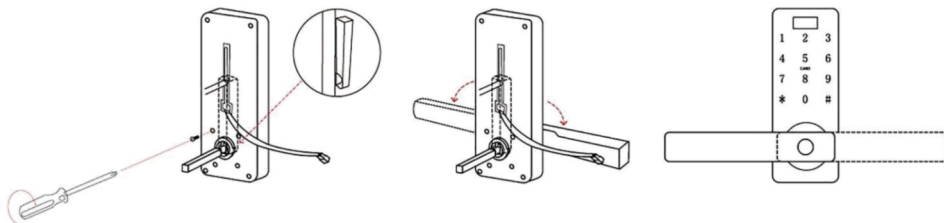

01 Retire los 4 tornillos

02 Elija la dirección de la manija (izquierda o derecha)

03 Reinstale los tornillos

Panel interno

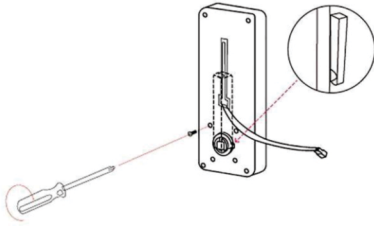

04 Retire los 4 tornillos

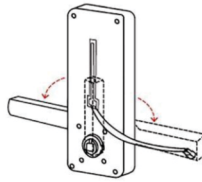

05 Elija la dirección de la manija (izquierda o derecha)

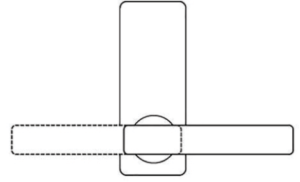

06 Reinstale los tornillos

INSTALACIÓN DE LA MÁQUINA

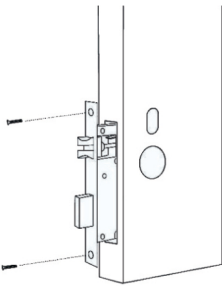

04 Posicione la máquina en el agujero

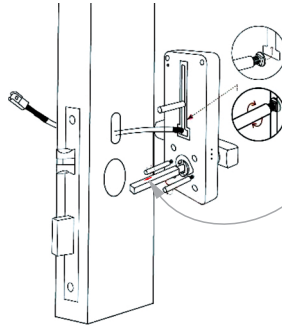

05 Instale la parte donde queda el tornillo deslizante

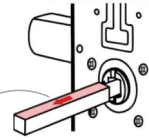

La caja se ajusta de 30 hasta 55mm. La flecha debe quedarse hacia arriba.

06 Instale el eje de la manija (flecha) siempre mirando hacia arriba.

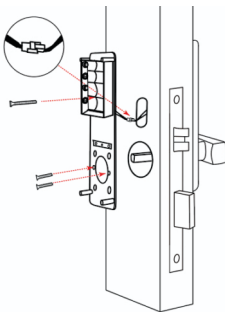

07 Fije el panel y conecte los cables

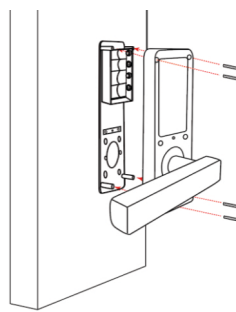

08 Instale la parte trasera de la cerradura

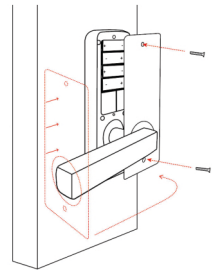

09 Instale las pilas y la protección

INICIALIZANDO EL SISTEMA

Haciendo el reset de fábrica en la cerradura

1. En el panel interno, quite el tornillo del compartimiento de las pilas.
2. Retire la tapa del compartimiento de las pilas.
2. Localice el botón de reset (que se muestra en la imagen a continuación).
3. Con la ayuda de un objeto puntiagudo, mantenga presionado el botón durante 5 segundos.
4. Aguarde el aviso de 'Éxito de inicio'
5. ¡La cerradura se restablecerá!



Botón de reset

PRECAUCIONES

- Antes de ingresar la huella digital, asegúrese de que las huellas estén libres de obstrucciones (cicatrices, cortes, áreas desgastadas o cualquier otro obstáculo) y que el área de reconocimiento y la superficie del dedo estén limpias y libres de desechos (agua, aceite, dulces, polvo, etc.)
- El número máximo de huellas dactilares que se pueden ingresar para este producto es 100. Se recomienda que el usuario ingrese dos huellas dactilares (diferentes dedos y preferiblemente de diferentes manos) para reducir el riesgo de reconocimiento erróneo de huellas debido al desgaste después de la entrada y el uso constante.
- Para registrar una huella es necesario colocar y quitar el dedo unas cuantas veces (según la facilidad de lectura) y que estas posiciones sean diferentes (multiángulo) para que el sistema pueda dibujar la huella en su conjunto.
- Limpie el lector biométrico a intervalos regulares, preferiblemente diariamente, con un paño limpio y seco. Esta limpieza evita la acumulación de aceites de la piel en el sensor biométrico y, por lo tanto, garantizará la velocidad y la precisión de las lecturas futuras.

APLICACIÓN AGL HOME

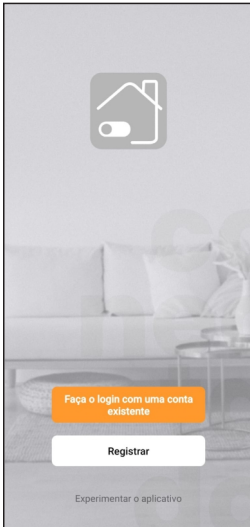

1º PASO

Accede a tu tienda de aplicaciones (Google Play o Apple Store) y busca AGL Home. Instale la aplicación.



AGL Home



La aplicación AGL Home es gratuita y compatible con dispositivos móviles que admitan IOS 8.0 o superior y Android 4.4 o superior.

2º PASO

Una vez instalada, podrás acceder a la aplicación. Si ya tiene una cuenta AGL Home, simplemente haga clic en el botón para iniciar sesión con una cuenta existente.

Si aún no tiene una cuenta, haga clic en Registrarse y siga los pasos en la aplicación.

Se requiere un correo electrónico para recibir el código de validación. Solo con este código la aplicación queda instalada y disponible para incluir dispositivos.

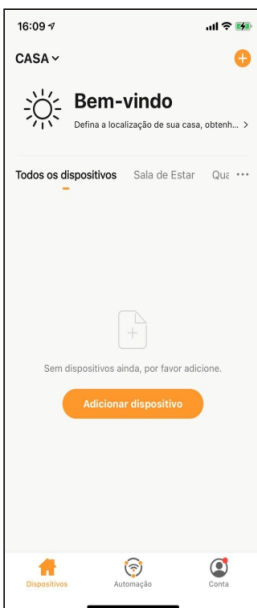

Menu de inclusión

3º PASO

Después de registrar su cuenta en AGL Home, ahora puede agregar su cerradura H11 en la aplicación. El menú de inclusión se muestra como en la imagen del lateral.

Si ya tenía una cuenta creada anteriormente e inició sesión a través de ella, el sistema recupera todos los dispositivos instalados en esa cuenta y los coloca automáticamente en la cuenta principal.

En cualquiera de las situaciones anteriores, haga clic en *Agregar dispositivo* y siga los siguientes pasos para agregar a la H11.

Aviso:

La opción de cuenta 'Probar la aplicación' no debe usarse para agregar dispositivos. Esta cuenta es temporal y todo su contenido se pierde al cerrar la aplicación.



El emparejamiento con este tipo de cuenta puede hacer que el dispositivo pierda la gestión administrativa y para recuperar la gestión es necesario enviar el dispositivo a fábrica.

AGREGANDO LA CERRADURA A LA APLICACIÓN AGL HOME

1. Encienda/active el bluetooth de su smartphone.
2. En el teclado numérico de su H11, presione 8# (para activar su bluetooth).
3. Toque el ícono del signo más en la esquina superior derecha de su smartphone o toque 'Agregar dispositivo' en el centro de la pantalla.
4. En el menú lateral elige 'Cerraduras'. Se mostrarán los modelos disponibles.
5. Asegúrese de que el panel numérico de su cerradura esté parpadeando. Si no, repita el paso 2.
6. Ubique y seleccione el ícono H11.
7. En la siguiente pantalla, marque 'Confirmar' y toque 'Siguiente'.
8. El sistema comienza a escanear para encontrar su cerradura. Cuando lo encuentra, muestra el icono y el nombre del dispositivo en la pantalla.
9. Haga clic en el signo más '+' para agregar la cerradura.
10. Proceda a terminar de instalar la cerradura siguiendo los pasos que se muestran en la pantalla.

3

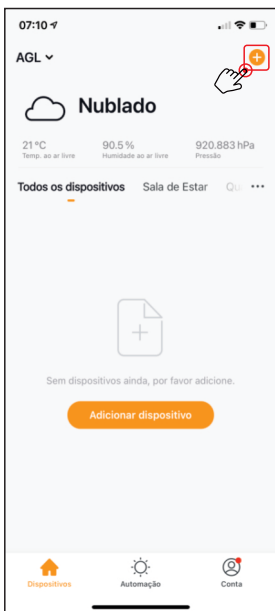

4



7



INTERFAZ DE LA CERRADURA EN LA APLICACIÓN



CONFIGURACIONES

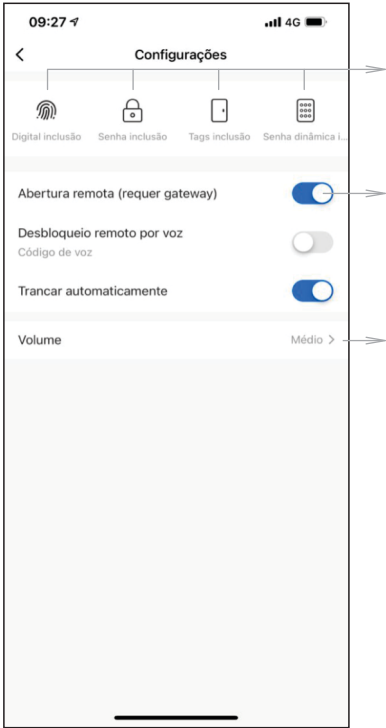

Inclusión de huellas dactilares, claves numéricas, claves digitales y claves dinámicas.

Permite o no la apertura remota a través de Wi-Fi. Requiere un hub bluetooth (gateway).

Ajuste del volumen emitido por la cerradura.

Página para crear códigos de apertura y disparadores dinámicos.

Los códigos dinámicos funcionan como claves temporales que el sistema de la cerradura genera automáticamente.

Para usarlos, solo ingrese el código en el panel numérico en el frente de la cerradura.



TÉRMINO DE GARANTÍA

1. Todas las partes, piezas y componentes del producto están garantizados contra cualquier defecto de fabricación que pueda presentarse, por un período de 1 (un) año - que es 90 (noventa) días de garantía legal y 9 (nueve) meses de garantía contractual -, contados a partir de la fecha de compra del producto por parte del Consumidor, según consta en la factura de compra del producto, que forma parte integrante de este Término en todo el territorio nacional. Esta garantía contractual incluye el intercambio gratuito de partes, piezas y componentes que presenten defectos de fabricación, incluidos los costos de mano de obra utilizados en esta reparación. Si no se encuentra ningún defecto de fabricación, sino defecto(s) derivado(s) de un uso inadecuado, el Consumidor correrá con estos gastos.

2. La instalación del producto debe realizarse de acuerdo con el Manual del Producto. Si su producto requiere instalación y configuración por parte de un técnico capacitado, busque un profesional calificado y especializado, y los costos de estos servicios no están incluidos en el valor del producto.

3. Una vez detectado el defecto, el Consumidor debe ponerse en contacto inmediatamente con el Servicio Autorizado más cercano que figura en la lista ofrecida por el fabricante, solo ellos están autorizados a examinar y remediar el defecto durante el período de garantía previsto en este documento. Si esto no se respeta, esta garantía perderá su validez, ya que se caracterizará como una violación del producto.

4. En caso de que el Consumidor solicite atención domiciliaria, deberá acudir al Servicio Autorizado más cercano para consultar la tarifa de visita técnica. Si se considera necesario retirar el producto, los gastos resultantes, como el transporte y la seguridad para la devolución y devolución del producto, corren a cargo del Consumidor.

5. La garantía perderá su validez en caso de que se dé alguna de las siguientes hipótesis: a) si el defecto no es de fabricación, sino causado por el Consumidor o por terceros ajenos al fabricante; b) si el daño al producto es causado por accidentes, siniestros, agentes de la naturaleza (rayos, inundaciones, deslizamientos de tierra, etc.), humedad, tensión en la red eléctrica (sobretensión causada por accidentes o fluctuaciones excesivas en la red), instalación/uso no conforme al manual del usuario o debido al desgaste natural de las piezas, piezas y componentes; c) si el producto ha sido influenciado por sustancias químicas, electromagnéticas, eléctricas o animales (insectos, etc.); (d) si el número de serie del producto ha sido manipulado o borrado; e) si el aparato ha sido manipulado.

6. Esta garantía no cubre la pérdida de datos, por lo tanto, se recomienda, si este es el caso del producto, que el Consumidor realice copias de seguridad periódicas de los datos contenidos en el producto.

7. AGL no se hace responsable de la instalación de este producto, ni de ningún intento de fraude y/o sabotaje en sus productos. Mantenga actualizados el software y las aplicaciones utilizadas, si procede, así como las protecciones de red necesarias para protegerse contra intrusiones (hackers). El equipo está garantizado contra vicios dentro de sus condiciones normales de uso, y es importante tener en cuenta que, al tratarse de un equipo electrónico, no está libre de fraudes y estafas que puedan interferir en su correcto funcionamiento.

8. Si tiene alguna pregunta sobre el proceso de logística inversa, comuníquese con nosotros al (11) 4293-0939 (lunes a viernes de 7 a.m. a 6 p.m.) o por e-mail sac@aglblrasil.com.

9. LGPD - Tratamiento de datos por parte de AGL: AGL no accede, transfiere, captura ni lleva a cabo ningún tipo de tratamiento de datos personales de este producto. Al ser estas las condiciones de este Términos de Garantía complementario, AGL S/A se reserva el derecho de modificar las características generales, técnicas y estéticas de sus productos sin previo aviso. Todas las imágenes de este manual son ilustrativas. Producto beneficiado por la Legislación de Tecnologías de la Información.

Nombre del cliente: _____

Firma del cliente: _____

Nº de la nota fiscal: _____

Fecha de la compra: ____/____/____ Modelo: _____

Revendedor: _____

AGL

Tecnologia para descomplicar a vida.

Rua Ferroviário Anísio Viriato, 330 - São Judas Tadeu
Divinópolis/MG - CEP 35.501-256
Tel: (11) 4293-0939 - CNPJ: 21.725.948/0001-84
sac@aglbrasil.com

www.aglbrasil.com