



# ULTRA CONTACTO

MANUAL DE INSTRUCCIONES



## Introducción

Gracias por elegir nuestro producto. Con el Módulo Ultra Contacto, puedes controlar la apertura y el cierre de tu puerta desde donde estés, agregar más módulos y controlarlos todos a través de la aplicación AGLHome.

## Características técnicas

Tensión	12V (Fuente no incluida)
Corriente	80mA
Temperatura	-20°C a 60°C

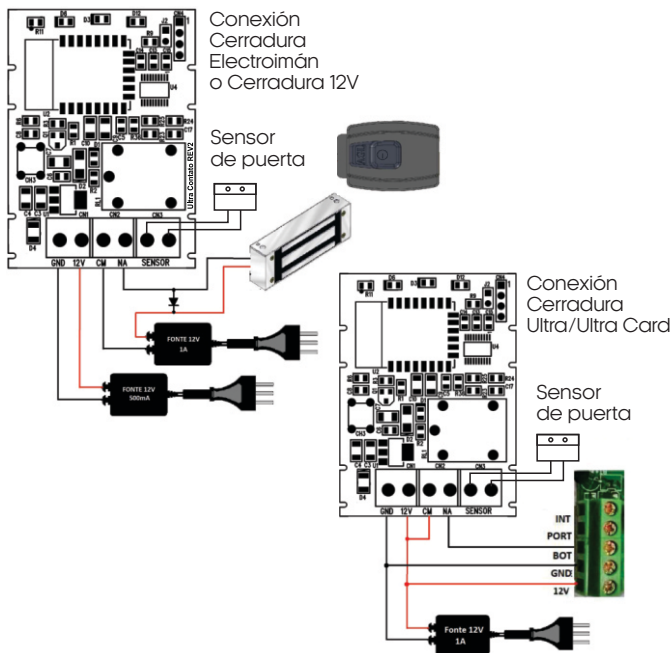

## Configurando la aplicación

### 1º Paso

Descargue la aplicación AGL HOME en Google Play o Apple Store. El producto debe instalarse donde haya buena señal WiFi. (Requiere red WiFi 2.4Ghz).

### 2º Paso

Registro: presione el botón "Registrarse" en la página y siga las instrucciones para crear primero su cuenta. Una vez que tenga una cuenta, inicie sesión para ingresar a la página de operaciones.

### 3º Paso

En la página inicial, clique en el botón "+".

### 4º Paso

Busque el icono del producto Ultra Contacto (Wi-Fi)

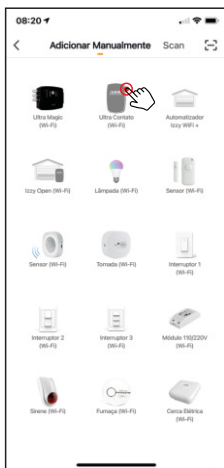
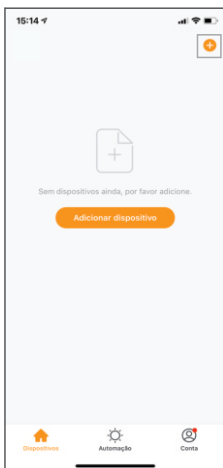
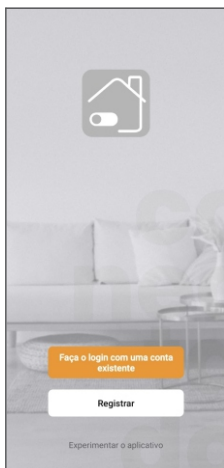

### 5º Paso

Siga los pasos indicados en la aplicación para configurar el producto en la red Wi-Fi. El Ultra Contacto es compatible con diferentes asistentes de voz disponibles, como Alexa, Google Asistente y Siri.

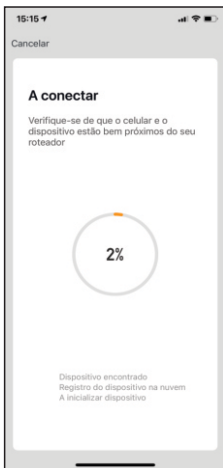
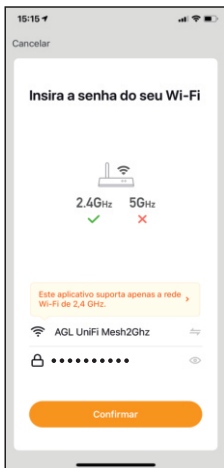
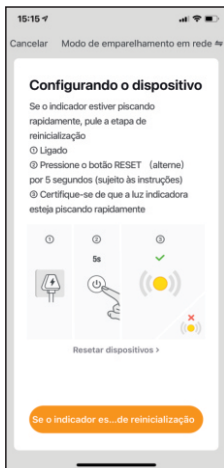

6° Paso: Usando la aplicación. La aplicación AGL también envía notificaciones y avisos de puerta cerrada y puerta abierta.

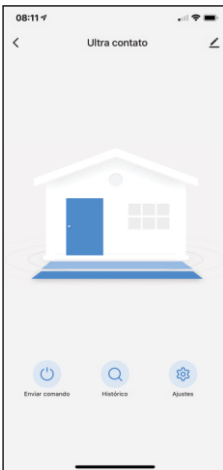
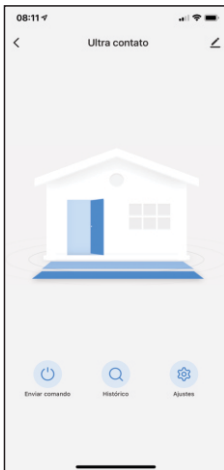
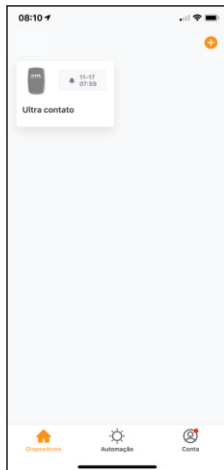

Con Ultra Contacto, puedes automatizar y crear rutinas con otros productos de la línea AGL Home. Para configurar la salida NA (Normalmente Abierta) y NC (Normalmente Cerrada), basta con cambiar el tipo de salida en la aplicación AGL Home como se muestra en la figura 1.

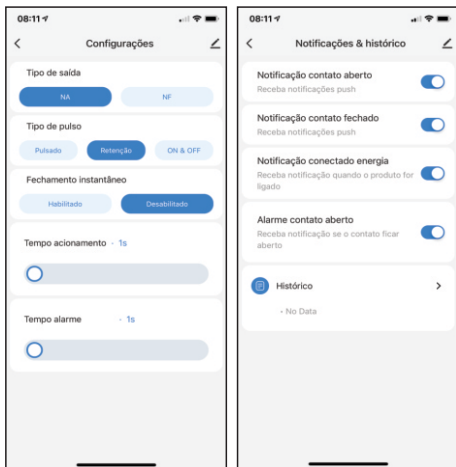

## Término de garantía

Queda expreso que esta garantía contractual es entregada mediante a las siguientes condiciones:

1. Todas las partes, piezas y componentes del producto están garantizados contra eventuales vicios de fabricación, que puedan presentarse, por el plazo de 1 (un) año - siendo éste de 90 (noventa) días de garantía legal y 9 (nueve) meses de garantía contractual, contados a partir de la fecha de la compra del producto por el Señor Consumidor, conforme consta en la factura de compra del producto, que es parte integrante de este Término en todo el territorio nacional. Esta garantía contractual comprende el cambio gratuito de partes, piezas y componentes que presentan vicio de fabricación, incluyendo los gastos con la mano de obra utilizada en esta reparación. En el caso que no sea constatado vicio de fabricación, y si vicio(s) proveniente(s) de uso inadecuado, el Señor Consumidor será responsable de estos gastos.
2. La instalación del producto debe ser hecha de acuerdo con el Manual del Producto y/o Guía de Instalación. En el caso que su producto necesite la instalación y configuración por un técnico capacitado, busque a un profesional idóneo y especializado, siendo que los costos de estos servicios no están incluidos en el valor del producto.
3. Constatado el vicio, el Señor Consumidor deberá inmediatamente comunicarse con el Servicio Autorizado más cercano que conste en la relación ofrecida en el sitio [www.aglbrasil.com](http://www.aglbrasil.com), pues que exclusivamente estos están autorizados a examinar y sanar el defecto durante el plazo de garantía aquí previsto.

4. En el caso sea constatada la necesidad de la retirada del producto, los gastos derivados, como las de transporte y seguridad de ida y vuelta del producto, quedan bajo la responsabilidad del Señor Consumidor.

5. La garantía perderá totalmente su validez en la ocurrencia de cualesquiera de las hipótesis a continuación:

a) si el vicio no es de fabricación, pero si causado por el Señor Consumidor o por terceros extraños al fabricante;

b) si los daños al producto son oriundos de accidentes, siniestros, agentes de la naturaleza (rayos, inundaciones, desprendimientos, etc.), humedad, tensión en la red eléctrica (sobretensión provocada por accidentes o fluctuaciones excesivas en la red), instalación/uso en desacuerdo con el manual del usuario o derivados del desgaste natural de las partes, piezas y componentes;

c) si el producto ha sufrido influencia de naturaleza química, electromagnética, eléctrica o animal (insectos, etc.);

d) si el número de serie del producto ha sido adulterado o rayado;

e) si el aparato ha sido violado.

6. Esta garantía no cubre la pérdida de datos, por lo tanto, se recomienda, si es el caso específicamente del producto, que el Consumidor haga una copia de seguridad regularmente de los datos que constan en el producto.

7. AGL no se hace responsable por la instalación de este producto, y también por eventuales intentos de fraudes y/o sabotajes en sus productos. Se recomienda que el Señor Consumidor mantenga las actualizaciones del software y aplicaciones utilizadas en día, si es el caso, así como las protecciones de red necesarias para protección contra invasiones (hackers). El equipamiento está garantizado contra vicios dentro de sus condiciones normales de uso, siendo importante que se tenga consciencia de que, por ser un equipamiento electrónico, no está libre de fraudes y violaciones que puedan interferir en su correcto funcionamiento.

8. Si tiene alguna pregunta sobre el proceso de logística inversa, contáctenos al +55 (11) 4293-0939 (de lunes a viernes de 7 a.m. a 6 p.m.) o a través de -mail sac@aglbrasil.com.

9. LGPD - Ley General de Protección de Datos Personales: Intelbras no accede, transfiere, captura ni realiza ningún otro tipo de tratamiento de datos personales de este producto. Siendo estas las condiciones de este Término de Garantía complementaria, AGL S/A se reserva el derecho de alterar las características generales, técnicas y estéticas de sus productos sin previo aviso. Todas las imágenes de este manual son ilustrativas. Producto beneficiado por la Legislación de Informática.



Nombre del cliente: \_\_\_\_\_

Firma del cliente: \_\_\_\_\_

Nº de la nota fiscal: \_\_\_\_\_

Fecha de la compra: \_\_\_\_/\_\_\_\_/\_\_\_\_ Modelo: \_\_\_\_\_

Revendedor: \_\_\_\_\_



